



Instrukcja użytkownika drukarki fiskalnej

Wersja dokumentu 1.02

EMAR-D205

Emar spółka jawna
Kopytów 26, 05-870 Błonie k/Warszawy
tel. (22) 725-45-46, (22) 725-45-94, (22) 731-90-80
www.emar.pl



Instrukcja użytkownika

EMAR-D205

2016 - X

OSTRZEŻENIA I ZALECENIA

Przed przystąpieniem do pracy z drukarką fiskalną EMAR-D205 należy zapoznać się instrukcją obsługi i warunkami gwarancji.

Każde wystąpienie nieprawidłowości w pracy drukarki winno być niezwłocznie zgłaszane do autoryzowanego serwisu producenta.

Drukarka i system komputerowy powinny być zasilane z tej samej sieci elektrycznej o parametrach zgodnych z podanymi na tabliczce znamionowej przez gniazda wyposażone w bolec uziemiający. Zaleca się stosowanie listwy zasilającej z filtrem przeciwzakłóceń.

Do zasilania urządzenia należy stosować wyłącznie zasilacz sieciowy dostarczony w zestawie przez producenta.

Pierwsze podłączenie drukarki do systemu komputerowego powinno być wykonane przez autoryzowany serwis firmy EMAR.

Zabrania się łączenia drukarki z systemem komputerowym, kiedy urządzenia są podłączone do sieci.

Drukarkę należy chronić przed nasłonecznieniem i wilgocią.

W przypadku, kiedy drukarka znajdowała się w niższej temperaturze, to po przetransportowaniu jej do pomieszczenia o wyższej temperaturze zabrania się używania urządzenia przez około 1 godzinę (czas niezbędny do odparowania rosy związanej z kondensacją pary wodnej po zmianie temperatury). Nie zastosowanie się do powyższego zalecenia może spowodować zakłócenia w pracy drukarki fiskalnej, a nawet jej uszkodzenie.

Miejsce, w którym będzie użytkowana drukarka fiskalna powinno być wolne od wpływu wszelkiego typu agresywnych zanieczyszczeń.



To oznakowanie informuje, że produktu nie wolno wyrzucać razem z innymi odpadami. Polskie prawo zabrania pod karą grzywny łączenia zużytego sprzętu elektrycznego i elektronicznego wraz z innymi odpadami. Należy go przekazać do odpowiedniego punktu, który zajmuje się zbieraniem i recyklingiem urządzeń elektrycznych i elektronicznych. Dbając o pozbycie się produktu w należyty sposób, można zapobiec potencjalnym negatywnym skutkom dla środowiska naturalnego i zdrowia ludzkiego, jakie mogłyby wynikać z niewłaściwego postępowania z odpadami powstałymi ze zużytego sprzętu elektronicznego.

Firma EMAR nie ponosi odpowiedzialności za uszkodzenia drukarki spowodowane niewłaściwym zasilaniem, oddziaływaniem silnego pola elektromagnetycznego, elektrostatycznego lub promieniowania.

Niewłaściwa eksploatacja i nieprzestrzeganie wymagań i zaleceń zamieszczonych w niniejszej instrukcji zwalniają firmę EMAR z ewentualnych roszczeń karno – skarbowych ze strony Skarbu Państwa wobec podatnika, który jest użytkownikiem drukarki.

Podstawowe pojęcia dotyczące drukarki fiskalnej

Totalizery – Liczniki przechowujące utarg brutto w poszczególnych stawkach PTU. Totalizery znajdują się w pamięci ulotnej RAM i są kasowane wraz z wydrukiem raportu dobowego, którego wartości są zgodne ze stanem totalizerów.

Stawki PTU – Stawki podatkowe (wyrażone w procentach) służące do wyliczenia podatku od towarów i usług. W drukarce fiskalnej można zapisać 7 stawek podatkowych. Ilość zmian stawek dla trybu fiskalnego jest ograniczona do 30.

Numer unikatowy – Indywidualny i niepowtarzalny numer nadawany pamięci fiskalnej kasy przez Ministerstwo Finansów RP. Identyfikuje on jednoznacznie każdą kasę i nie może być przypisany innym urządzeniom.

Raport dobowy – Dokument, który zawiera wartości aktualnych stawek PTU, wartości sprzedaży brutto w poszczególnych stawkach PTU oraz wartości wyliczonego podatku. Użytkownik drukarki ma obowiązek wykonania raportu dobowego na zakończenie każdego dnia sprzedaży.

Pamięć fiskalna – Pamięć nieulotna EPROM wykorzystywana jedynie w trybie fiskalnym, gromadząca wszystkie zapisy zmian stawek PTU oraz kolejne zapisy raportów dobowych. W pamięci fiskalnej zapisany jest również numer NIP i numer unikatowy.

Fiskalizacja – Operacja, podczas której zapisywany jest do pamięci fiskalnej drukarki numer NIP podatnika, oraz następuje nieodwracalna zmiana trybu nefiskalnego pracy drukarki na fiskalny.

Tryb nefiskalny – Tryb, w którym pracuje drukarka przed wykonaniem operacji fiskalizacji. W trybie tym drukarka wykonuje wszystkie operacje i wydruki analogicznie, jak w trybie fiskalnym. Jedyne różnice to:

- Żadne dane nie są zapisywane do pamięci fiskalnej.
- Na wydrukach, odpowiadających wydrukowi fiskalnemu, nie jest drukowane logo fiskalne i numer unikatowy. Ponadto powyżej i poniżej treści dokumentu drukowany jest napis:

NIEFISKALNY

Tryb fiskalny – Tryb, w którym pracuje drukarka po wykonaniu operacji **fiskalizacji**. W trybie tym, takie operacje, jak wydruk raportu dobowego czy zmiana stawek PTU powodują nieodwracalny zapis do pamięci fiskalnej.

Pamięć fiskalna w stanie „tylko do odczytu” – Pamięć fiskalna została zamknięta. Na drukarce z zamkniętą pamięcią fiskalną nie można prowadzić sprzedaży ani drukować raportów dobowych.

Raport okresowy – Wydruk zawierający raporty dobowe i rekordy stawek PTU z zadanego okresu czasu zapisane w pamięci fiskalnej.

Raport rozliczeniowy – Rodzaj raportu okresowego, podczas którego pamięć fiskalna przechodzi w stan „tylko do odczytu”; może on zostać wykonany tylko w trybie serwisowym.

Baza towarowa – Obszar w pamięci drukarki przechowujący nazwy towarów sprzedanych przez drukarkę oraz przypisane do nich wartości stawek PTU. Dzięki informacjom zapisanym w bazie towarowej można wykryć, czy stawka PTU przypisana danemu towarowi była zmniejszana.

Kopia elektroniczna – Zewnętrzna pamięć na elektronicznych nośnikach danych na której zapisywane są kopie wszystkich wydruków papierowych. W przypadku EMAR-D205 nośnikiem kopii elektronicznej jest karta pamięci **microSD** lub **microSDHC**.

Pamięć podręczna – Bufor pamięci wewnętrznej przechowujący okresowo kopie wydruków w formie elektronicznej. W trakcie wykonywania raportu dobowego jej zawartość jest przepisywana do nośnika kopii elektronicznej. Jeżeli z powodu błędu dane z pamięci podręcznej nie mogą zostać zapisane to pamięć ta nie jest kasowana i są tam przetrzymywane kopie z co najwyżej dwóch raportów dobowych.

Waluta ewidencyjna – Jest to waluta, w której jest podawany podatek liczony przez kasę oraz łączne kwoty paragonu i kwoty raportu dobowego. Waluta ewidencyjna jest oznaczona przez trzy duże litery.

Obrót – Zsumowana wartość brutto wszystkich paragonów z danego zakresu nie wliczając opakowań zwrotnych.

Spis treści

1.	INFORMACJE OGÓLNE.....	7
1.1.	PRZEZNACZENIE DRUKARKI.....	7
1.2.	PARAMETRY TECHNICZNE I FUNKCJONALNE DRUKARKI.....	7
1.3.	WYMAGANIA DOTYCZĄCE PAPIERU UŻYWANEGO W DRUKARCE.....	8
1.4.	WYMAGANIA DOTYCZĄCE KART UŻYWANYCH W DRUKARCE FISKALNEJ.....	9
1.5.	KODY AUTORYZACYJNE	9
1.6.	USTAWIENIE SZYBKOŚCI I JAKOŚCI WYDRUKU.....	9
2.	BUDOWA DRUKARKI – OPIS URZĄDZENIA.....	10
2.1.	OGÓLNY WYGLĄD DRUKARKI	10
2.2.	KŁAWISZE DRUKARKI.....	10
2.3.	WYŚWIETLACZE	11
2.3.1.	WYŚWIETLACZ KLIENTA	11
2.4.	ZŁĄCZA ZEWNĘTRZNE DRUKARKI.....	13
2.4.1.	ZŁĄCZE ZASILAJĄCE.....	15
2.4.2.	UAKTYWNIENIE ZŁĄCZA COM A I COM B LUB ZŁĄCZA KOMPUTER USB	15
2.4.3.	ZŁĄCZE COM A I COM B (INTERFEJS RS-232C).....	15
2.4.4.	ZŁĄCZE KOMPUTER (INTERFEJS USB).....	16
2.4.5.	ZŁĄCZE SZUFLADA.....	16
3.	PRZYGOTOWANIE DRUKARKI DO PRACY	17
3.1.	PODŁĄCZENIE ZASILANIA DO URZĄDZENIA	17
3.2.	PODŁĄCZENIE DRUKARKI DO KOMPUTERA.....	17
3.2.1.	PODŁĄCZENIE DRUKARKI DO KOMPUTERA POPRZEZ ZŁĄCZE RS-232C	17
3.2.2.	PODŁĄCZENIE DRUKARKI DO KOMPUTERA POPRZEZ ZŁĄCZE USB.....	17
3.3.	PODŁĄCZENIE URZĄDZEŃ ZEWNĘTRZNYCH	19
3.3.1.	PODŁĄCZENIE SZUFLADY	19
4.	ZASADA DZIAŁANIA KOPII ELEKTRONICZNEJ	20
4.1.	INFORMACJE OGÓLNE.....	20
4.2.	ZABEZPIECZENIE DANYCH KOPII ELEKTRONICZNEJ PRZED NIEPOŻĄDANYM NARUSZENIEM.....	20
4.2.1.	NR KONTROLNY PARAGONU I RAPORTU DOBOWEGO.....	20
5.	KARTA PAMIĘCI – NOŚNIK KOPII ELEKTRONICZNEJ	21
5.1.	ZAWARTOŚĆ KARTY PAMIĘCI	21
5.2.	ZAINICJOWANIE NOWEJ KARTY PAMIĘCI.....	22
5.3.	ZAMKNIĘCIE KARTY I INICJACJA KOLEJNEJ KARTY	23
5.4.	SPRAWDZANIE KARTY PAMIĘCI PRZEZ DRUKARKĘ.....	23
5.4.1.	SPRAWDZANIE KARTY BIEŻĄCEJ	23
5.4.2.	SPRAWDZANIE KARTY Z INNEJ DRUKARKI Z INNYM NR UNIKATOWYM LUB KARTY ZAMKNIĘTEJ	23
5.5.	OKREŚLENIE DOPUSZCZALNEJ ILOŚCI DANYCH NA KARCIE PAMIĘCI.....	24
5.6.	ŚRODKI OSTROŻNOŚCI, JAKIE NALEŻY ZACHOWYWAĆ PODCZAS KORZYSTANIA I PRZECHOWYWANIA KARTY PAMIĘCI	24
6.	STANY AWARYJNE ZWIĄZANE Z KOPIA ELEKTRONICZNĄ	25
6.1.	AWARIA PAMIĘCI PODRĘCZNEJ KOPII ELEKTRONICZNEJ.....	25

6.2.	ZAPEŁNIENIE PAMIĘCI PODRĘCZNEJ	25
6.3.	BRAK ZAPISU PAMIĘCI PODRĘCZNEJ KOPII ELEKTRONICZNEJ PODCZAS WYKONYWANIA RAPORTU DOBOWEGO	25
6.4.	BŁĄD KARTY PAMIĘCI.....	25
6.5.	BŁĄD PAMIĘCI FISKALNEJ I AUTOMATYCZNE ZAMKNIĘCIE KARTY PAMIĘCI	26
7.	PROGRAM EMARRAPORTY – PRZEGLĄDANIE KOPII ELEKTRONICZNEJ.	27
8.	PROGRAM KOPIAFISKALNA – ARCHIWIZACJA KOPII ELEKTRONICZNEJ.	28
9.	FUNKCJE DOSTĘPNE PRZY POMOCY KLAWIATURY	29
9.1.	WŁĄCZENIE DRUKARKI	29
9.2.	WYŁĄCZENIE DRUKARKI.....	29
9.3.	OGÓLNY OPIS I STRUKTURA MENU	29
9.4.	DRUKOWANIE RAPORTÓW.....	32
9.4.1.	RAPORT DOBOWY.....	32
9.4.2.	RAPORT MIESIĘCZNY	33
9.4.3.	RAPORT OKRESOWY	34
9.4.4.	RAPORT INFORMACYJNY	35
9.4.5.	WYŚWIETLENIE I WYDRUK SKRÓTU PAMIĘCI PROGRAMU I PAMIĘCI FISKALNEJ.....	36
9.4.6.	RAPORT ZMIANY	37
9.5.	KOREKTA ZEGARA	38
9.6.	WYDRUK ZAWARTOŚCI BUFORA ODBIORCZEGO	39
9.7.	OTWIERANIE SZUFLADY	39
9.8.	KOPIA ELEKTRONICZNA	40
9.8.1.	WYDRUK KOPII ELEKTRONICZNEJ.....	40
9.8.2.	WYDRUK KOPII ELEKTRONICZNEJ SAMYCH RAPORTÓW DOBOWYCH.....	42
9.8.3.	RAPORT NOŚNIKÓW KOPII ELEKTRONICZNEJ.....	42
9.8.4.	STAN PAMIĘCI PODRĘCZNEJ.....	43
9.8.5.	STAN KARTY PAMIĘCI	44
9.8.6.	KASOWANIE PAMIĘCI PODRĘCZNEJ (TYLKO W TRYBIE NIEFISKALNYM).....	44
9.9.	KASOWANIE PAMIĘCI RAM (TYLKO W TRYBIE NIEFISKALNYM)	45
9.10.	KASOWANIE BAZY TOWAROWEJ (TYLKO W TRYBIE NIEFISKALNYM).....	45
10.	OPIS PROGRAMU SERWISOWEGO EDDIAG.....	47
10.1.	PRZYGOTOWANIE PROGRAMU SERWISOWEGO DO PRACY Z DRUKARKĄ.....	47
10.2.	KOREKTA DATY I CZASU	48
10.3.	PROGRAMOWANIE NAGŁÓWKA DLA DRUKARKI EMAR-D205.....	49
10.4.	49	
10.5.	PROGRAMOWANIE NAGŁÓWKA I WYBÓR METODY OBLICZANIA RABATÓW/ULG DLA DRUKARKI EMAR-D205.....	50
10.6.	PROGRAMOWANIE STAWEK PTU I WYBÓR SPRZEDAŻY BILETÓW ZAGRANICZNYCH DLA DRUKARKI EMAR-D205.....	52
10.7.	PROGRAMOWANIE NUMERU NIP W TRYBIE NIEFISKALNYM (SZKOLENIOWYM).....	53
10.8.	GENEROWANIE KOMUNIKATU PRZYPOMINAJĄCEGO O PRZEGLĄDACH SERWISOWYCH.....	54
10.9.	OGRACZENIE CZASU PRACY URZĄDZENIA ZA POMOCĄ KODÓW AUTORYZACYJNYCH.	55
10.10.	SPOSÓB KODOWANIA POLSKICH LITER	57
10.11.	PRZYPOMINANIE O RAPORCIE OKRESOWYM MIESIĘCZNYM	58
10.12.	PROGRAMOWANIE WALUTY EWIDENCYJNEJ.	59
10.13.	PROGRAMOWANIE PRZELICZNIKA ŁĄCZNEJ KWOTY PARAGONU NA WALUTY OBCE	60
10.14.	ODCZYT RAPORTU OKRESOWEGO	61
11.	OBSŁUGA DRUKARKI	62

11.1.	ZAKŁADANIE PAPIERU	62
11.1.1.	WYMIANA KARTY MICROSD.....	64
11.2.	OBOWIĄZKI UŻYTKOWNIKA.....	64
11.2.1.	CZYSZCZENIE ZEWNĘTRZNYCH CZĘŚCI OBUDOWY	64
11.2.2.	CZYSZCZENIE MECHANIZMU DRUKUJĄCEGO	64
11.2.3.	KONTAKT Z SERWISEM	64
12.	OPIS KOMUNIKATÓW DRUKARKI.....	65
12.1.	BŁĘDY OGÓLNE, NIENUMEROWANE I NIEZWIĄZANE Z KONKRETNĄ OPERACJĄ	65
12.2.	NUMEROWANE BŁĘDY SPOWODOWANE PRZEZ KONKRETNE OPERACJE	74
12.3.	BŁĘDY SPECYFICZNE DLA DRUKARKI EMAR-D205.....	78
12.4.	STANY AWARYJNE DRUKARKI	81
10.	DECYZJA GŁÓWNEGO URZĘDU MIAR DOPUSZCZAJĄCA DRUKARKĘ DO OBROTU	82
	PROTOKÓŁ SERWISOWY AWARII PAMIĘCI PODRĘCZNEJ NR.....	83

1. Informacje ogólne

1.1. Przeznaczenie drukarki

Drukarka fiskalna to urządzenie, które nie jest w stanie pracować samodzielnie, dlatego też przeznaczona jest do prowadzenia ewidencji obrotu za pomocą systemów komputerowych i stanowi ich niezbędne fiskalne uzupełnienie.

1.2. Parametry techniczne i funkcjonalne drukarki

Wymiary	dług. / szer. / wys. 125 x 118 x 106
Waga	0,7kg
Zasilanie	Zasilacz zewnętrzny impulsowy Napięcie wejściowe: 100-240V~1.6A MAX Napięcie wyjściowe: 12V-24V DC 5.42 A Moc wyjściowa: MAX 65W UWAGA: Do zasilania drukarki należy stosować wyłącznie zasilacz dostarczony przez producenta drukarki.
Akumulator	Napięcie znamionowe: 11,1 V Pojemność: 2,2Ah
Zakres temperatury pracy	0°C - 50°C
Szerokość taśmy papierowej	57 mm – 42 znaki w linijce
Typ mechanizmu drukującego	FTP-627MCL401
Interfejsy kasy	RS-232C, USB, Złącze szuflady, Zasilanie zewnętrzne 12 V DC / 5.42 A
Maksymalna długość nazwy towaru/usługi	40
Maksymalna ilość nazw towarów w bazie towarowej	300 000
Maksymalna ilość raportów dobowych dla trybu fiskalnego	2000
Maksymalna ilość zmian stawek PTU dla trybu fiskalnego	30
Maksymalna ilość zmian waluty ewidencyjnej	10
Maksymalna kwota brutto jednej transakcji bez narzutów i opakowań zwrotnych	9 999 999,99
Zakres parametru określającego ilość towaru/usługi.	0,000000001 – 9 999 999,99

Maksymalny utarg dzienny brutto w ramach jednej stawki VAT	9 999 999,99
Maksymalna suma brutto wszystkich totalizerów w zakresie raportu dobowego	19 999 999,99
Ilość stawek podatkowych	7 (A - G)
Sposób kodowania polskich znaków	Do wyboru: MAZOVIA, LATIN, ISOLATIN, WINDOWS
Zakres wartości stanu kasy	-42949672,95 do 42949672,95
Maksymalna łączna suma brutto utargów dziennych	999 999 999 999,99
Metoda druku	Druk termiczny
Szybkość druku	Maks 70 mm/s (możliwość wyboru 3 szybkości)
Wielkość pamięci podręcznej	2 MB Możliwość zapisu około 1750 paragonów o ilości linii wydruku 36.
Rodzaj nośnika kopii elektronicznej	Karta microSD lub microSDHC
Możliwość tworzenia kopii bezpieczeństwa zawartości karty pamięci microSD lub microSDHC.	Kopia jest tworzona automatycznie na bieżąco poprzez zrzucanie danych jednym z portów COM lub USB na komputer z drugą kartą microSD lub microSDHC.
Szybkość sprawdzania poprawności danych na karcie pamięci	Okolo 1,5 MB/s

1.3. Wymagania dotyczące papieru używanego w drukarce

Podczas pracy z drukarką należy stosować jedynie taki papier termiczny, którego producent gwarantuje zachowanie wydruku przez okres nie mniejszy niż 6 lat.

Poniżej wymieniono typy papierów termicznych zalecanych przez producenta drukarki:

Producent	Typ papieru
Koehler	KT55F20 (80 mm)
Mitsubishi	F5041 (57 mm)

1.4. Wymagania dotyczące kart używanych w drukarce fiskalnej

Podczas pracy z drukarką należy stosować jedynie takie karty pamięci, które zapewnia bezawaryjną pracę przez cały okres ich użytkowania. Zaleca się używania kart następujących producentów:

Producent	Typ papieru
SanDisk	SDSDQ-4096

1.5. Kody autoryzacyjne

Istnieje możliwość takiego zaprogramowania drukarki, że czas jej pracy będzie ograniczony do zadanej liczby dni. Po upływie tego czasu drukarka się zablokuje. Jeżeli czas pracy drukarki został ograniczony to fakt ten jest sygnalizowany komunikatem na wyświetlaczu po każdym jej włączeniu. Producent drukarki fabrycznie nie ogranicza czasu jej pracy i domyślnie funkcja ta jest nieaktywna. Uaktywnienie tej funkcji może zostać dokonane na przykład przez serwisanta. Odblokowanie drukarki następuje po wprowadzeniu do niej odpowiedniego kodu autoryzacyjnego (pkt 10.9).

Kody autoryzacje dostarcza sprzedawca drukarki.

1.6. Ustawienie szybkości i jakości wydruku

Drukarka fiskalna EMAR-D205 pozwala na wybranie jednej z trzech szybkości wydruku. Jednak im większa szybkość wydruku tym wydruk może być mniej intensywny. Szybkość wydruku można ustawić zarówno z programu diagnostycznego jak i serwisowego.

Należy wybrać „Ustawienia->Szybkość wydruku”.

2. Budowa drukarki – opis urządzenia

2.1. Ogólny wygląd drukarki

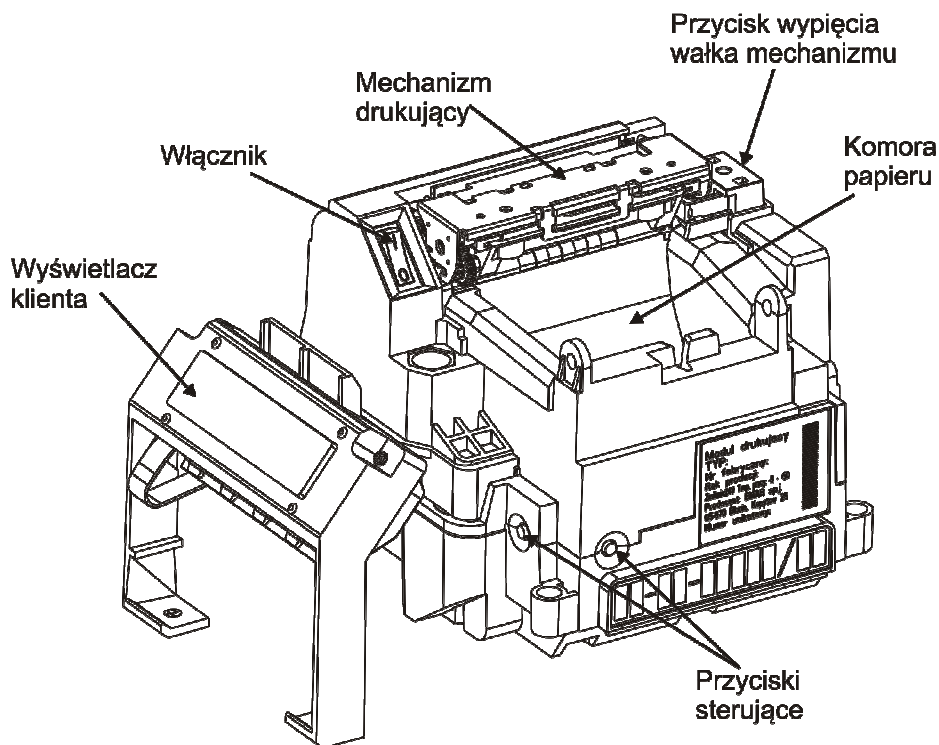

Rysunek 1. Drukarka – wygląd ogólny

2.2. Klawisze drukarki

Klawisz	Funkcja
K1	Włączenie i wyłączenie drukarki fiskalnej.
TAK K2	Zatwierdzenie aktualnej operacji. W pewnych sytuacjach klawisz posiada alternatywną funkcję, która się uaktywnia po przytrzymaniu powyżej jednej sekundy. Rodzaj tej funkcji uzależniony od danej operacji. Jeśli na wyświetlaczu drukarki nie jest wyświetlany żaden komunikat wymagający potwierdzenia, to przytrzymanie tego klawisza powoduje wejście w MENU drukarki.
NIE K3	Anulowanie aktualnej operacji. Klawisz posiada alternatywną funkcję, która się uaktywnia po przytrzymaniu powyżej jednej sekundy. Rodzaj tej funkcji uzależniony od danej operacji.

2.3. Wyświetlacze

2.3.1. Wyświetlacz klienta

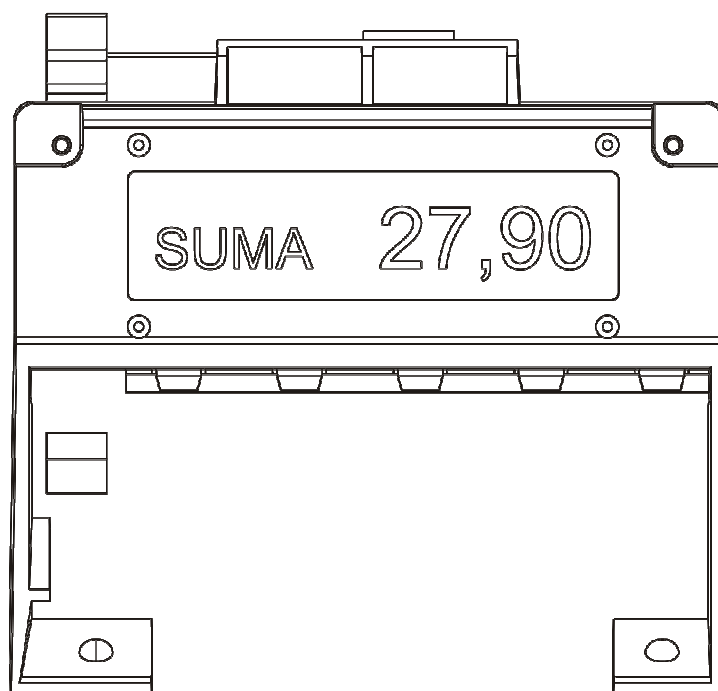

Rysunek 3. Wyświetlacz klienta

Wyświetlacz klienta przeznaczony jest do wyświetlania informacji istotnych dla kupującego towar lub usługę, której sprzedaż rejestrowana jest na drukarce fiskalnej. Na rysunku 3 przedstawiono domyślny stan wyświetlacza klienta.

Oznaczenie poszczególnych ikon wyświetlanych na wyświetlaczu klienta:



– informująca o pracy na wewnętrznym akumulatorze i odłączonym zasilaczu zewnętrznym.



– informująca o nieudanym procesie przeniesienia danych z pamięci podręcznej drukarki na Komunikaty wyświetlane na wyświetlaczu operatora podczas transakcji:

Podczas transakcji na wyświetlaczu przeznaczonym klienta wyświetlane są następujące komunikaty:

Wyświetlacz klienta	Znaczenie komunikatu				
<table border="1"><tr><td>Suma</td><td>0,00</td></tr></table>	Suma	0,00	Do drukarki został wysłany rozkaz rozpoczynający transakcję.		
Suma	0,00				
<table border="1"><tr><td>Nazwa tow.</td><td>2,00</td></tr><tr><td>Suma</td><td>2,00</td></tr></table>	Nazwa tow.	2,00	Suma	2,00	Wysłano pozycję towaru w trybie on-line. W pierwszej linijce wyświetlona jest nazwa towaru i jego cena brutto. W drugiej linijce wyświetlona jest suma całej transakcji. Uwaga: Jeżeli transakcja jest typu off-line to po wysłaniu linijki towaru do drukarki stan wyświetlacza nie ulegnie zmianie.
Nazwa tow.	2,00				
Suma	2,00				

<table border="1"> <tr> <td>Nazwa tow.</td> <td>-1,00</td> </tr> <tr> <td>Suma</td> <td>1,00</td> </tr> </table>	Nazwa tow.	-1,00	Suma	1,00	Wykonano operację storno dla danego towaru.
Nazwa tow.	-1,00				
Suma	1,00				
<table border="1"> <tr> <td>Suma</td> <td>2,00</td> </tr> </table>	Suma	2,00	Całkowita suma wydrukowanego paragonu. Napis ten jest wyświetlany przez 40 sekund po zakończeniu transakcji.		
Suma	2,00				
<table border="1"> <tr> <td>Opk.zwr. 1</td> <td>1,00</td> </tr> <tr> <td>Suma</td> <td>1,00</td> </tr> </table>	Opk.zwr. 1	1,00	Suma	1,00	Wysłano pozycję kaucji pobranej. Po tekście „Opk.zwr.” wyświetlony jest numer, którym oznaczono kaucję. Z prawej strony wyświetlona jest cena kaucji.
Opk.zwr. 1	1,00				
Suma	1,00				
<table border="1"> <tr> <td>Opk.zwr. 1</td> <td>-1,00</td> </tr> <tr> <td>Suma</td> <td>1,00</td> </tr> </table>	Opk.zwr. 1	-1,00	Suma	1,00	Wysłano pozycję kaucji zwróconej. Po tekście „Opk.zwr.” wyświetlony jest numer, którym oznaczono kaucję. Z prawej strony wyświetlona jest cena kaucji.
Opk.zwr. 1	-1,00				
Suma	1,00				

2.4. Złącza zewnętrzne drukarki

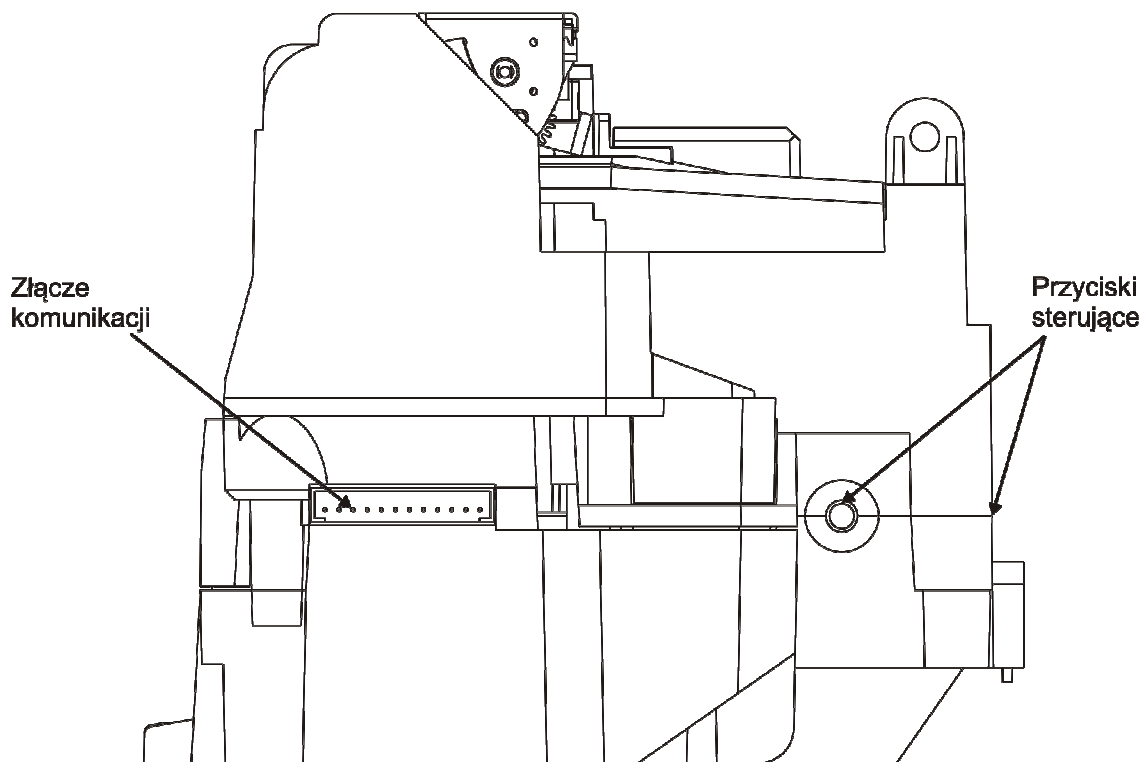
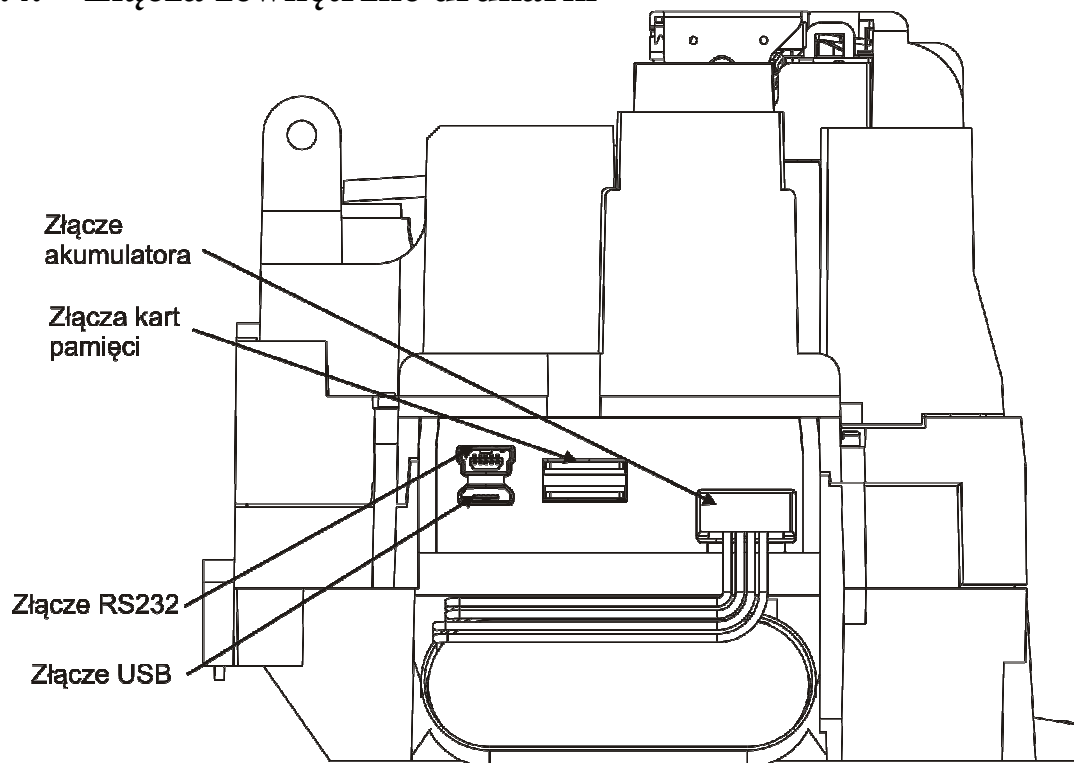

Rysunek 6. Złącza zewnętrzne drukarki.

Złącza komunikacyjne i zasilania są wkomponowane w spodnią część obudowy dolnej urządzenia, ich rodzaj i przeznaczenie opisuje rysunek 6.

Złącze zasilania - gniazdo DC, walcowe, przystosowane do wtyku 2,1x5,5 mm; polaryzacja: minus na zewnątrz, plus w środku.

Złącze COM - Złącze służące do połączenia z komputerem za pomocą interfejsu RS-232C. (Nieaktywne jeśli aktywne jest złącze KOMPUTER pkt 9.8.6).

Złącze micro USB - Złącze służące do połączenia z komputerem za pomocą interfejsu USB. Dzięki zastosowaniu w drukarce specjalnego układu, przez jedno złącze USB można podłączyć się na raz przez dwie oddzielne aplikacje (pkt 3.2.2). Nie trzeba więc podłączać dwóch przewodów aby drukarka komunikowała się z programem magazynowo-sklepowym i archiwizującym Emar Kopia.

Złącze SZUFLADA - Złącze służące do podłączenia szuflady.

Złącze karty pamięci – Złącze służące do umieszczenia w drukarce karty pamięci.

2.4.1. Złącze zasilające

Złącze zasilające służy do podłączenia zasilacza zewnętrznego o napięciu stałym **12V** i wydajności prądowej **5.42A**. Biegunowość końcówek złącza przedstawia poniższy rysunek.)



Rysunek 7. Biegunowość końcówek złącza zasilającego

UWAGA: Do zasilania drukarki należy stosować wyłącznie zasilacz dostarczony przez producenta drukarki.

2.4.2. Uaktywnienie złącza COM A i COM B lub złącza KOMPUTER USB

W drukarce fiskalnej **EMAR-D205** może być aktywne w danym momencie złącze **KOMPUTER** typu USB lub złącza **COM A i COM B** typu RS-232C. Korzystanie z tych trzech złącz na raz nie jest możliwe.. Wyboru, które złącze ma być aktywne można dokonać z klawiatury drukarki. (pkt 9.8.6).

2.4.3. Złącze COM A i COM B (interfejs RS-232C)

W drukarce zastosowano złącze interfejsowe RS-232C typu RJ-45. Poniżej przedstawiono widok gniazda od strony wtyku.

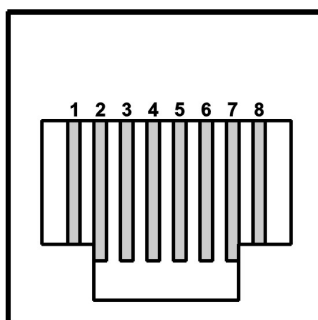

Rysunek 8. Widok gniazda RJ-45

Opis styków:

NR STYKU	FUNKCJA
1	-
2	RXD
3	TXD
4	DTR, RTS
5	MASA SYGNAŁOWA
6	-
7	-
8	CTS

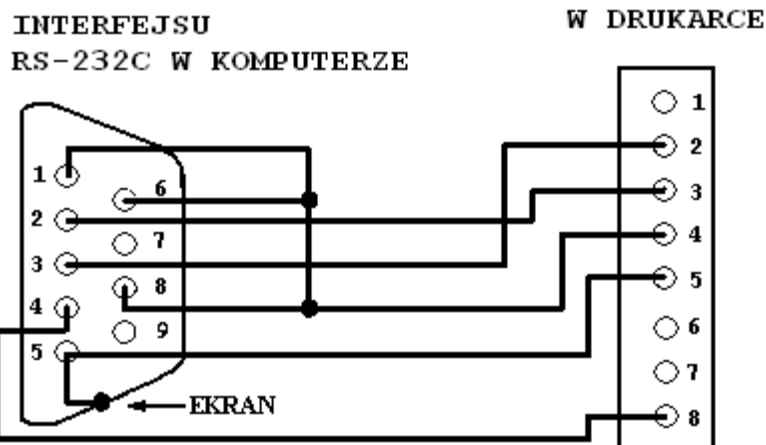

Rysunek 9. Schemat kabla łączącego drukarkę z komputerem poprzez interfejs RS-232C

2.4.4. Złącze KOMPUTER (interfejs USB)

Opis styków:

Nr styku	Funkcja
1	VCC Zasilanie
2	D- Linia danych
3	D+ Linia danych
4	GND Masa

Do połączenia drukarki z komputerem poprzez interfejs USB służy ekranowany kabel micro USB typu A-B. W drukarce EMAR-D205 zastosowano specjalny układ FT2232D dzięki któremu jeden przewód USB zastępuje dwa przewody. Po podłączeniu drukarki do komputera przez jedno złącze USB w systemie zostanie znaleziony jeden niezależny wirtualny porty COM. Będzie on służyć do podłączenia z programem magazynowo-sklepowym.

2.4.5. Złącze SZUFLADA

Drukarka wyposażona jest w złącze szuflady typu RJ-12. Rysunek gniazda RJ-12 wraz z opisem styków przedstawiono poniżej.

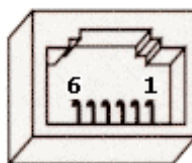

Rysunek 10. Widok gniazda RJ-12

Opis styków:

Nr styku	Funkcja
2	Wyjście sterujące
4	Masa (GND)
1,3,5,6	-

3. Przygotowanie drukarki do pracy

3.1. Podłączenie zasilania do urządzenia

Drukarka fiskalna EMAR-D205 wyposażona jest w nowoczesny, bezobsługowy akumulator niklowo – wodorkowy (NI-NH) o napięciu znamionowym 7,2V i pojemności 2,5Ah, charakteryzujący się dużą niezawodnością i niewielkimi rozmiarami przy dużej pojemności.

Jednak, jeżeli jest to tylko możliwe zaleca się pracę przy podłączonym na stałe zasilaczu sieciowym. Ciągłe doładowywanie akumulatora jest gwarancją jego długotrwałej pracy w przypadku braku zasilania zewnętrznego.

Podłączenie drukarki do sieciowego źródła zasilania realizuje się poprzez zasilacz dostarczony wraz z drukarką.

Aby przyłączyć zasilacz do drukarki należy wtyczkę sieciową umieścić w gniazdku elektrycznym o parametrach sieci 230V AC / 50 Hz, natomiast wtyk walcowy umieścić w złączu zasilania drukarki (patrz Rysunek 6. Złącza zewnętrzne drukarki).

3.2. Podłączenie drukarki do komputera

Współpraca drukarki fiskalnej z komputerem wymaga połączenia tych dwóch urządzeń za pomocą odpowiedniego kabla. Drukarka fiskalna EMAR-D205 może zostać połączona z komputerem na dwa sposoby:

1. Poprzez jeden z interfejsów RS-232C.
2. Poprzez interfejs USB.

3.2.1. Podłączenie drukarki do komputera poprzez złącze RS-232C

Przed połączeniem drukarki poprzez złącze RS-232C z komputerem należy upewnić się czy drukarka jest wyłączona i czy kable zasilające z komputera i drukarki są odłączone. Kabel interfejsu RS-232C, który jest dostarczony z drukarką należy podłączyć do złącza **COM** drukarki fiskalnej oraz do jednego ze złączy szeregowych **COM** komputera.

3.2.2. Podłączenie drukarki do komputera poprzez złącze USB

Drukarka EMAR-D205 jest wyposażona w złącze micro USB, które może zostać wykorzystane do komunikacji z komputerem. Dzięki zastosowaniu w drukarce specjalnego układu FT2232D po podłączeniu drukarki do komputera poprzez jeden port USB i zainstalowaniu sterowników w komputerze są widziany jeden niezależny wirtualny porty COM.

Z punktu widzenia oprogramowania komputerowego wirtualny port szeregowy nie różni się niczym od zwykłego portu szeregowego i dlatego komunikacja z drukarką fiskalną podłączoną do komputera za pomocą złącza USB będzie mogła odbywać się właśnie poprzez taki port.

Utworzenie wirtualnego portu szeregowego wymaga zainstalowania dwóch różnych sterowników, tak więc instalacja będzie przebiegać dwuetapowo.

Aby zainstalować sterowniki wirtualnego portu szeregowego w systemie operacyjnym Windows XP należy wykonać następujące czynności:

1. Jeżeli wcześniej były zainstalowane już sterowniki wirtualnego portu szeregowego należy je odinstalować.
2. Jeżeli jest zainstalowany WINDOWS XP z SP1 zaleca się, aby odłączyć na czas instalacji internet. Odłączenie internetu nie jest konieczne dla WINDOWS XP z SP2 skonfigurowanego tak, aby pytał przed aktualizacją systemu.
3. Połączyć kablem USB drukarkę fiskalną z wolnym portem USB komputera.

4. Pojawi się okna zatytułowane „**Kreator znajdowania nowego sprzętu - zapraszamy**”. Należy wybrać „**Nie, nie tym razem**” i kliknąć klawisz „**Dalej**”.
5. W kolejnym oknie należy zaznaczyć „**Zainstaluj z listy lub określonej lokalizacji (zaawansowane)**” i kliknąć klawisz „**Dalej**”.
6. W kolejnym oknie należy zaznaczyć „**Wyszukaj najlepszy sterownik w tych lokalizacjach**” oraz „**Uwzględnij tę lokalizację w wyszukiwaniu:**” i kliknąć „**Przeglądaj**”.
7. Należy wybrać katalog „**Sterowniki_USB/Cmd20602**” na płycie CD dostarczonej wraz z drukarką i nacisnąć klawisz „**Dalej**”.
8. Pojawi się okno „**Oprogramowanie instalowane dla tego urządzenia: Port drukarki EMAR-D205 nie przeszło testów zgodności z systemem Windows XP...**” należy kliknąć „**Mimo to kontynuuj**”.
9. Rozpocznie się instalacja sterowników.
10. Jeśli pojawi się okno zatytułowane „**Kończenie pracy kreatora znajdowania nowego sprzętu**” oznacza to, że pierwsza część instalacji przebiegła poprawnie. Należy wybrać przycisk „**Zakończ**”.
11. Nastąpi drugi etap instalacji, który będzie przebiegał identycznie jak pierwszy i należy postępować zgodnie z opisem w punktach od **4** do **10**.

Aby sprawdzić numery portów COM, które został przypisany wirtualnemu portowi szeregowemu należy wybrać „**Panel Sterowania->System->Sprzęt->Menedżer urządzeń**”. W grupie „**Porty (COM i LPT)**” powinna pojawić się pozycja „**USB Serial Port (COM X)**” gdzie X oznacza numer wirtualnego portu COM. Numer ten jest często wymagany przy określaniu parametrów komunikacyjnych urządzeń fiskalnych w programach użytkowych współpracujących z drukarką. Możemy wybrać dowolny wirtualny port przypisany drukarce **EMAR-D205**.

Przykładowy widok okna „Menedżer urządzeń” z zaznaczonymi wirtualnymi portami szeregowym przedstawiono poniżej:

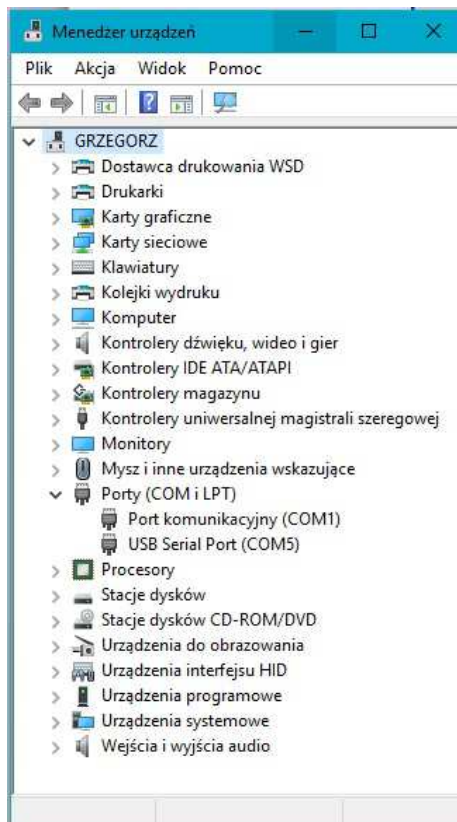

Usunięcie sterowników wirtualnego portu szeregowego z systemu.

Usunięcie sterowników portów wirtualnego powinno zostać wykonane za pomocą operacji „Zmień/Usuń” w pozycji „FTDI USB Serial Converter Drivers” w oknie „Dodawanie lub usuwanie programów” panelu sterowania.

3.3. Podłączenie urządzeń zewnętrznych

3.3.1. Podłączenie szuflady

Drukarka fiskalna EMAR-D205 umożliwia podłączenie szuflady kasowej. Podłączyć można wszystkie szuflady, których napięcie pracy wynosi od 12V do 24V. Podłączenie szuflady polega na włożeniu wtyku złącza szuflady do gniazda drukarki nazwanego **SZUFLADA**. (Opis styków złącza SZUFLADY znajduje się w punkcie 2.4.4). Poprawność podłączenia szuflady można sprawdzić wybierając pozycję „**4. Otworzenie szuflady**” w menu drukarki (pkt 9.7).

4. Zasada działania kopii elektronicznej

4.1. Informacje ogólne

Drukarka fiskalna z kopią elektroniczną posiada jeden trakt papieru i kopie wszystkich wydruków, paragonów, raportów dobowych i innych są zapisywane na karcie pamięci. Wydrukami, które nie są zapisywane w postaci elektronicznej są kopie raportów okresowych. Przed zrzutem danych na kartę kopie wydruków są przechowywane w pamięci podręcznej. Dane w pamięci podręcznej są zabezpieczone przed niekontrolowaną utratą sumami kontrolnymi CRC32 i zakłócenie tych danych powoduje zgłoszenie przez drukarkę stanu awaryjnego (pkt 6.1). Zrzut danych z pamięci podręcznej następuje w momencie wydruku raportu dobowego. W sytuacji kiedy dane nie zostaną poprawnie zapisane na karcie, drukarka w sposób ciągły sygnalizuje ten błąd poprzez miganie czerwoną diodą. Jeżeli pamięć podręczna się zapełni to nie można wykonywać wydruków a jedynie raport dobowy, na który jest zawsze przewidziany zapas.

Kopia elektroniczna ma tę przewagę nad papierową, że dane zawarte na karcie pamięci mogą być łatwo przeszukiwane i sortowane. Istnieje możliwość wydruku kopii wybranego paragonu oraz wybranego raportu dobowego przy pomocy MENU drukarki (pkt 9.8.1 lub 9.8.2). Natomiast znacznie większe możliwości daje nam program DFRaporty dostarczany razem z drukarką fiskalną, który można zainstalować i uruchomić na komputerze. Umożliwia na podstawie zapisanej kopii elektronicznej tworzenie raportów okresowych za okres żądany przez kontrolującego, wyszukiwanie sprzedaży według zadanych parametrów takich jak na przykład: data, występowanie sprzedaży w zadanym zakresie dat, wyszukiwanie wskazanych stawek podatku przy sprzedażach, wyszukiwanie określonych nazw towarów.

UWAGA!!!

Zaleca się wykonywanie kopii bezpieczeństwa karty pamięci na inną kartę pamięci za pomocą programu EmarKopia (pkt 8). Producent nie ponosi odpowiedzialności za poprawność i trwałość zapisów na karty inne niż wymienione w specyfikacji drukarki.

Zabronione jest dokonywanie zmian w kopii elektronicznej zapisanej na karcie pamięci. Dozwolone jest jej jedynie oglądanie i przeszukiwanie.

4.2. Zabezpieczenie danych kopii elektronicznej przed niepożądanym naruszeniem

Poprawność danych na karcie pamięci jest sprawdzana po każdym uruchomieniu drukarki oraz przed każdym dopisaniem tam danych. Kopie wydruków z zakresu jednego raportu dobowego są zapisywane w oddzielnych plikach. Do każdego pliku jest dołączony oddzielny plik binarny, który zawiera 160 bitowy skrót SHA-1 zabezpieczony specjalnym kluczem. Skrót SHA-1 autoryzuje dane na karcie i jakakolwiek nieautoryzowana zmiana danych będzie zgłaszana przez drukarkę jako błąd. Skrót SHA-1 jest również zapisywany w odpowiednim rekordzie pamięci fiskalnej co jest dodatkowo wykorzystywane do kontroli poprawności danych. W momencie zamykania karty pamięci jest tworzony skrót ze wszystkich danych będących na karcie pamięci.

4.2.1. Nr kontrolny paragonu i raportu dobowego

Kolejnym zabezpieczeniem zastosowanym w drukarce EMAR-D205 , które pozwala uwierzytelnić dane kopii elektronicznej jest nr kontrolny paragonu i raportu dobowego, który jest drukowany centrycznie pod każdym paragonem i raportem dobowym przed logiem fiskalnym. Nr kontrolny jest to 20 bajtowy skrót stworzony z wybranych wartości paragonu. Używając programu serwisowego lub diagnostycznego można sprawdzić poprawność nr kontrolnego dokumentu i tym samym sprawdzić autentyczność danego paragonu. W programie EDDiag należy wybrać zakładkę diagnostyczne i pozycję „Sprawdź nr kontrolny paragonu” lub „Sprawdź nr kontrolny rap. dobowego”.

5. Karta pamięci – nośnik kopii elektronicznej

Drukarka obsługuje karty karty microSD lub microSDHC sformatowane w systemie plików **FAT** lub **FAT32**. Na danej karcie pamięci mogą być przechowywane kopie jedynie z jednej drukarki fiskalnej. Jeżeli karta się zapełni to należy umieścić w drukarce nową, pustą kartę a starą zachować do kontroli.

Nośnik danych zabezpieczony jest specjalną przykręcaną pokrywką, która zabezpiecza go przed wypadnięciem lub przypadkowym wyjęciem. Gdy wyjmemy kartę z drukarki i włożymy ją w czytnik kart komputera stacjonarnego to będzie można przejrzeć jej zawartość. Kopia elektroniczna jest zapisana w formacie ASCII i można ją obejrzeć pod dowolnym edytorem z ustawionym kodowaniem polskich znaków **WINDOWS**. Zaleca się również wyświetlania tekstu za pomocą czcionki nieproporcjonalnej, np. **Courier New**, co zagwarantuje wyrównane i równomierne rozmieszczenie tekstu.



5.1. Zawartość karty pamięci

Dla drukarki нефiskalnej na karcie pamięci jest tworzony jest katalog o nazwie „**niefisk**” i w nim jest przechowywana kopia jedynie za ostatni raport dobowy. Podczas fiskalizacji drukarki katalog ten jest kasowany.

Dla drukarki fiskalnej katalogu głównym karty pamięci jest tworzony katalog o nazwie zgodnej z nr unikatowym danej drukarki oraz kolejnym nr porządkowym karty pamięci. Plik z kopiami dla danego raportu jest zapisywany w katalogu o nazwie zgodnej z rokiem, miesiącem i dniem, w którym został wykonany dany raport dobowy. Nazwa pliku zawierające kopie z zakresu danego raportu dobowego jest zgodna z nr raportu, którego te dane dotyczą. W jednym pliku mogą być zapisane dane jedynie z zakresu jednego raportu dobowego. Do każdego pliku z rozszerzeniem txt, który zawiera kopie elektroniczną jest tworzony plik z rozszerzeniem „skt”, który zawiera skrót SHA-1 danych kopii zabezpieczony specjalnym kluczem.

W katalogu nośnika znajdują się oprócz skrótu całego nośnika plik etykiety. W nazwie pliku etykiety jest zawarty nr, który informuje jakiej karty dotyczy dana etykieta. Na danej karcie jest etykieta dotycząca bieżącej karty (o najwyższym numerze) oraz etykiety zamkniętych już nośników. W etykiecie są informacje jakiej drukarki dotyczy dana karta, jej nr unikatowy nr nip, zakres czasowy zawartych tam dokumentów oraz całkowity utarg kart. Raport zawierający etykiety nośników może być wydrukowany przy pomocy MENU drukarki fiskalnej (pkt 9.8.3).

Struktura plików i katalogów karty dla drukarki нефiskalnej.

 niefisk	_____	Katalog dla нефiskalnej drukarki. Kasowany w trakcie fiskalizacji.
 0001.skt	_____	Skrót SHA-1 z kluczem danych z pliku 0001.txt.
 0001.txt	_____	Kopia wydruków w postaci tekstowej dla raportu nr 0001

Struktura plików i katalogów karty dla drukarki fiskalnej.

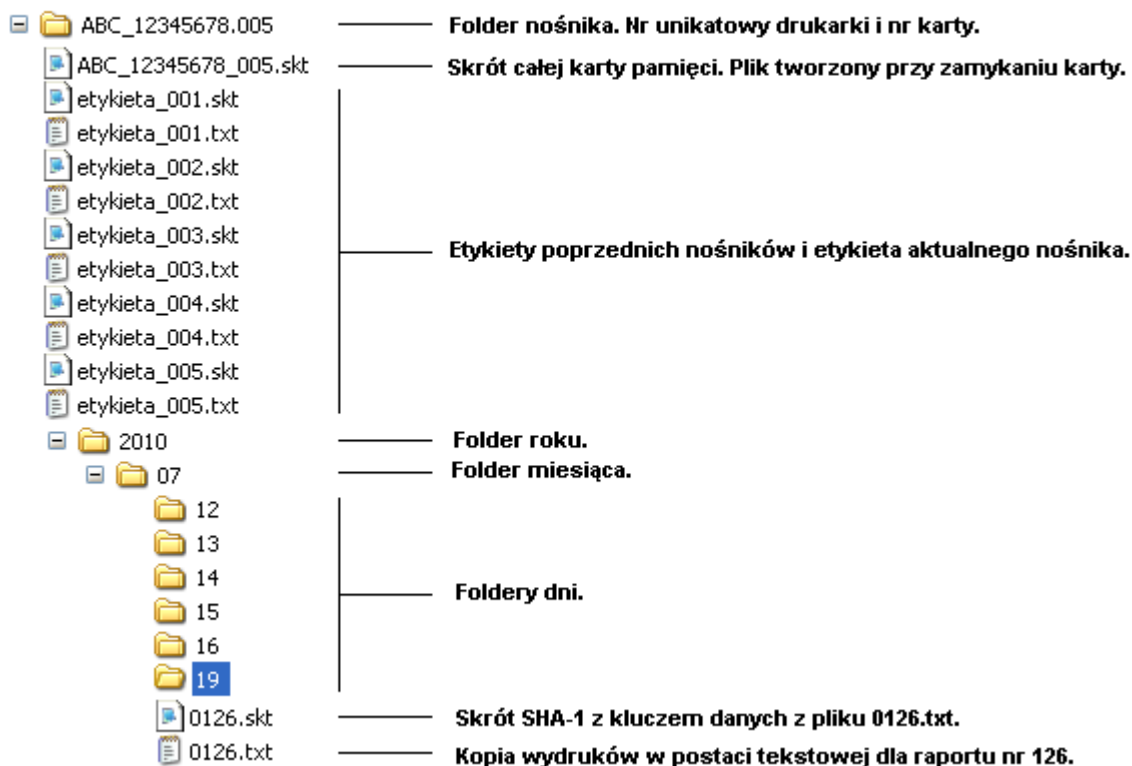

5.2. Zainicjowanie nowej karty pamięci

Karta microSD/microSDHC przed rozpoczęciem użytkowania powinna być sformatowana. Jeżeli karta nie została sformatowana fabrycznie to należy tego dokonać przy pomocy komputera. Drukarka nie pozwoli zapisywać na karcie zawierającej uszkodzone pliki, zamkniętej lub takiej, która była używana w innej drukarce.

Zaleca się, aby karta była umieszczona w złączu drukarki przez cały okres jej pracy i wyjmowana jedynie w czasie kontroli lub sprawdzenia czy przeglądania zawartych tam danych. Po każdym wyjęciu i włożeniu karta jest od początku inicjowana i jest sprawdzana cała jej zawartość.

Pierwszy zapis na kartę, podczas którego jest ona inicjowana jest wykonywany podczas wydruku raportu dobowego z poprawnym zrzutem danych z pamięci podręcznej. Wtedy zostaje utworzony katalog zgodny z nr unikatowym danej drukarki oraz plik etykiety zawierający informacje o tym, z jakiej drukarki dana karta pochodzi oraz z jakiego zakresu zawiera dane.

W fabrycznie nowej drukarce jest zainstalowana i przygotowana do pracy nowa, gotowa do pracy karta. Przy każdym włączeniu drukarki sprawdzana jest jej obecność i wykonywany jest test zajętości karty i pełna kontrola poprawności wszystkich zapisów na nośniku.

5.3. Zamknięcie karty i inicjacja kolejnej karty

W przypadku zapełnienia karty elektronicznymi kopiami wydruków w stopniu nie pozwalającym na zapis kolejnej pełnej zawartości pamięci podręcznej następuje jej automatyczne zamknięcie. Nastąpi to podczas wykonywania raportu dobowego jeśli okaże się, że karta jest już zapełniona. Na kilkanaście dni przed zamknięciem będzie wyświetlane ostrzeżenie: „**kończy się miejsce na karcie**”.

W sytuacji bezpowrotnego uszkodzenia lub zaginięcia karty możliwe jest jej awaryjne zamknięcie. (pkt 6.4). Po zamknięciu karty należy wyjąć kartę z gniazda odkręcając i otwierając pokrywę karty (pkt 11.2.2) a następnie założyć kolejną pustą kartę która zostaje automatycznie zainicjowana podczas najbliższego raportu dobowego. Do karty zapisze się również informacja o kartach poprzednio używanych przez drukarkę.

Automatyczne zamknięcie karty pamięci następuje również w momencie uszkodzenia pamięci fiskalnej bądź jej zamknięcia spowodowanego rozliczeniowym raportem okresowym bądź całkowitym zapełnieniem pamięci fiskalnej.

5.4. Sprawdzanie karty pamięci przez drukarkę

5.4.1. Sprawdzanie karty bieżącej

Sprawdzanie karty bieżącej, czyli takiej, na którą aktualnie zapisuje drukarka odbywa się automatycznie tuż po włączeniu oraz przed każdym zapisem na kartę. Czas sprawdzania karty jest uzależniony od stopnia jej zapełnienia. Proces sprawdzania karty jest niewidoczny dla użytkownika. W przypadku, gdy sprawdzanie karty nie zostanie zakończone a użytkownik spróbuje wykonać raport dobowy pojawi się ostrzeżenie z informacją, jaki procent karty został sprawdzony.

W wypadku wystąpienia błędu na wyświetlaczu pojawi się odpowiedni komunikat. Jeżeli sprawdzana jest aktualnie otwarta karta i żaden komunikat o błędzie nie pojawi się oznacza to, że sprawdzanie karty przebiegło pomyślnie. Sprawdzanie jest dokonywane w tle, co oznacza, że w czasie sprawdzania karty można wykonywać transakcje i inne funkcje drukarki fiskalnej.

5.4.2. Sprawdzanie karty z innej drukarki z innym nr unikatowym lub karty zamkniętej

Istnieje możliwość sprawdzenia karty z innej drukarki typu EMAR-D205 o innym numerze unikatowym lub o zgodnym numerze unikatowym, ale już zamkniętej. Aby tego dokonać należy wyłączyć drukarkę oraz umieścić badaną kartę w złączu drukarki. Po włączeniu drukarki będą pojawiać się następujące komunikaty:

Włóż kartę XXX dla tej drukarki	lub	Włóż pustą kartę pamięci	Włożono kartę nr NNN. TAK-Dalej
Po pojawieniu się następującego komunikatu należy nacisnąć klawisz TAK .			NNN-Oznacza nr sprawdzanej karty

Dla drukarki: XXX NNNNNNNN	Sprawdzam kartę raport NNNN	Sprawdzanie karty zakończone.
W drugiej linii jest nr unikatowy sprawdzanej karty.	Drukarka sprawdza kartę, Aktualnie sprawdzany raport nr NNN.	

Uwaga: Jeśli podczas wykonywania powyższych operacji wystąpi błąd, który będzie zasygnalizowany zapaleniem czerwonej diody i wyświetleniem komunikatu błędu to dodatkowe informacje o tym błędzie i ewentualnym sposobie jego usunięcia można znaleźć w rozdziale **Opis błędów drukarki**.

5.5. Określenie dopuszczalnej ilości danych na karcie pamięci

Drukarka zaakceptuje karty microSD/microSDHC o dowolnej wielkości natomiast dopuszczalna ilość danych jest ściśle określona i wynosi domyślnie 512 MB. Jeżeli ilość danych na karcie zacznie się zbliżać do tej granicy to karta automatycznie zostanie zamknięta. Istnieje możliwość zmiany dopuszczalnej ilości danych na karcie pamięci. Aby tego dokonać należy wprowadzić drukarkę w tryb serwisowy oraz w programie EDDiag wybrać „**Serwisowe->Ograniczenie wielkości danych na karcie**”. Określenie dopuszczalnej ilości danych na karcie pamięci to kompromis pomiędzy czasem potrzebnym na sprawdzenie całej karty a ilością kart użytych w czasie całej pracy drukarki.

5.6. Środki ostrożności, jakie należy zachowywać podczas korzystania i przechowywania karty pamięci

- Zaleca się, aby wkładać i wyjmować kartę pamięci kiedy drukarka jest wyłączona.
- Nie należy dotykać złotych złączy na karcie pamięci.
- Należy trzymać kartę pamięci z dala od źródeł elektrostatycznych i pól magnetycznych.
- Z kartą pamięci należy obchodzić się delikatnie nie zginać jej ani w nią uderzać.
- Kartę pamięci należy chronić przed gorącem, wilgocią i nie wystawiać na bezpośrednie działanie promieni słonecznych.
- Zamknięta karta powinna być odpowiednio oznaczona i przechowywana tak aby można było odczytać jej zawartość w razie kontroli.

6. Stany awaryjne związane z kopia elektroniczną

6.1. Awaria pamięci podręcznej kopii elektronicznej

Jeżeli wystąpił błąd pamięci poręcznej to na wyświetlaczu operatora pojawia się następujący komunikat:

Stan awaryjny 4 Wyłącz drukarkę

Po potwierdzeniu klawiszem TAK wykona się raport fiskalny dobowy zawierający informację o zerowaniu pamięci podręcznej. Awaria pamięci podręcznej wymaga interwencji autoryzowanego serwisu. Następnie serwis zobowiązany jest do wypełnienia odpowiedniego protokołu (załącznik nr 1), który zostanie przesłany do Serwisu Centralnego. Na podstawie tego protokołu producent uzyska informację o przyczynach usterki i statystyce dotyczącej tego typu uszkodzenia. Po zbadaniu tej sytuacji awaryjnej, producent prześle powyższy dokument do właściwego dla użytkownika drukarki Urzędu Skarbowego.

6.2. Zapelnienie pamięci podręcznej

Zapelnienie pamięci podręcznej kopii elektronicznej jest sygnalizowane następującym komunikatem na wyświetlaczu:

Pamięć pełna. Wykonaj r.dobowy

W zaistniałej sytuacji nie można już wykonywać żadnych wydruków a jedynie raport dobowy. Po wykonaniu raportu dobowego oraz po poprawnym zapisaniu pamięci podręcznej zostanie ona kasowana i praca na drukarce będzie dalej możliwa.

6.3. Brak zapisu pamięci podręcznej kopii elektronicznej podczas wykonywania raportu dobowego

Jeżeli podczas wykonywania raportu dobowego pamięć podręczna nie zostanie poprawnie zapisana na kartę (na przykład z powodu braku karty) to dioda błąd (czerwona) zacznie migać do czasu gdy zawartość pamięci nie zostanie poprawnie zapisana na kartę. W pamięci podręcznej mogą być przechowywane wydruki z zakresu dwóch raportów dobowych. Jeżeli jest jeden nie zrzucony raport to jego zapis nastąpi dopiero po przy kolejnym raporcie dobowy. Gdy są dwa zaległe raporty to zostaną one zapisane po włożeniu prawidłowej karty pamięci.

6.4. Błąd karty pamięci

Błąd karty pamięci lub jej uszkodzenie bądź utrata danych na karcie pamięci jest sygnalizowane jednym z następujących komunikatów.

Błąd karty pamięci.

Błędna kopia XXX rap. fisk.

Brak kopii XXX rap. fisk.

Jeżeli użytkownik tworzy kopię zapasową na innej karcie pamięci to należy tę kopię zapasową włożyć do drukarki i sprawdzić, czy dane są poprawne (pkt 8.3). Jeżeli nie ma możliwości odzyskania danych z karty pamięci to aby można było dalej pracować karta powinna zostać wyjęta z drukarki i zamknięta awaryjnie. (pkt 12.5.2)

6.5. Błąd pamięci fiskalnej i automatyczne zamknięcie karty pamięci

Błąd pamięci fiskalnej jest sygnalizowany jednym z następujących komunikatów:

Stan awaryjny 1a Wyłącz drukarkę.	Stan awaryjny 1b Wyłącz drukarkę.	Błąd pamięci fiskalnej XX
---	---	--

Po pojawieniu się jednego z powyższych błędów na wyświetlaczu należy upewnić się, czy w drukarce jest umieszczona bieżąca karta pamięci. Po potwierdzeniu klawiszem TAK komunikatu błędu drukarka automatycznie wykona awaryjny wydruk raportu dobowego. Podczas tego wydruku pamięć fiskalna nie zostanie zapisana. Potem karta pamięci zostanie sprawdzona a niezapisane dane z pamięci podręcznej zostaną zrzucone na kartę i karta zostanie automatycznie zamknięta.

7. Program EmarRaporty – przeglądanie kopii elektronicznej.

Program archiwizujący **EmarRaporty** pracuje na komputerze wyposażonym w system operacyjny klasy WINDOWS. Wersja instalacyjna tego programu znajduje się na płycie dostarczonej razem z drukarką fiskalną.

Program umożliwia on na podstawie zapisanej karty z kopią elektroniczną tworzenie raportów okresowych za okres żądany przez kontrolującego, wyszukiwanie sprzedaży według zadanych parametrów takich jak na przykład: data, występowanie sprzedaży w zadanym zakresie dat, wyszukiwanie wskazanych stawek podatku przy sprzedażach, wyszukiwanie określonych nazw towarów, przeglądanie i drukowanie kopii elektronicznej na zwykłej drukarce. Badaną kartę należy umieścić w czytniku kart komputera. Po uruchomieniu programu należy wskazać na folder w którym znajdują się kopie wydruków oraz postępować zgodnie z instrukcją dołączoną do programu.

8. Program KopiaFiskalna – archiwizacja kopii elektronicznej.

Program archiwizujący **KopiaFiskalna** służy do transmisji danych kopii elektronicznej z drukarki fiskalnej do komputera. Archiwizacja taka pozwala na łatwy dostęp do danych kopii bez konieczności wyciągania karty pamięci.. Jednak należy pamiętać, że dane te mają tylko charakter zastępczy i podstawowym nośnikiem danych jest karta pamięci. W przypadku kontroli należy powoływać się na dane z karty pamięci.

Jednak w związku z tym, że dla drukarki Emar-D205 tworzony jest jeden wirtualny port szeregowy pobieranie kopii elektronicznej wymaga podłączenia drugiego przewodu szeregowego.

Program po nawiązaniu komunikacji z drukarką fiskalną automatycznie pobiera dane i zapisuje do zdefiniowanego katalogu. Transmisja odbywa się w tle i nie przeszkadza w normalnej pracy.

Program sprawdza, jakie dane są zapisane w drukarce a jaki on posiada i pobiera te, których brakuje. Program może uruchomiony w dowolnym momencie, jednak jeśli zostanie on uruchomiony wiele dni po fiskalizacji będzie on musiał jednostkowo ściągnąć znacznie więcej danych niż gdyby archiwizacja była prowadzona od początku.

9. Funkcje dostępne przy pomocy klawiatury

9.1. Włączenie drukarki

Aby włączyć urządzenie należy przełączyć przełącznik zasilnia drukarki fiskalnej. Na wyświetlaczu klienta powinno pojawić się logo fiskalne.



Uwaga: Zaleca się, aby drukarka pracowała z podłączonym zasilaczem zewnętrznym. Zapalona żółta dioda sygnalizuje, że zasilacz zewnętrzny jest podłączony.

9.2. Wyłączenie drukarki

Aby wyłączyć urządzenie należy przełączyć przełącznik zasilnia drukarki fiskalnej w przeciwną pozycję.

9.3. Ogólny opis i struktura MENU

Aby uzyskać dostęp do funkcji dostępnych w Menu drukarki fiskalnej należy włączyć drukarkę a następnie przytrzymać klawisz TAK, przez co najmniej jedną sekundę.

Po wykonaniu powyższej operacji na wyświetlaczu operatora powinna pokazać się pierwsza pozycja menu:



Nie jest możliwy dostęp do menu, jeśli drukarka znajduje się w trybie transakcji, raportu нефiskalnego, zamówienia lub kontroli bazy towarowej. Wtedy przy naciśnięciu klawisza menu generowany jest jedynie półsekundowy dźwięk i menu się nie pojawi. Aby rozwiązać ten problem należy wyłączyć a następnie włączyć drukarkę.

Poniższa tabela przedstawia strukturę menu głównego drukarki.

Menu główne	Podmenu	
1. Raporty	1.1 Raport dobowy	
	1.2 Raport miesięczny	
	1.3 Raport okresowy (według dat lub numerów)	
	1.4 Raport informacyjny	
	1.5 Skrót programu	
	1.6 Raport zmiany	
	1.7 Raport czytający	
	1.8 Raport miesięczny dopłat	
2. Ustawienia	2.1 Ustawienie zegara	
	2.2 Tryb obsługi błędów	
	2.3 Konfiguracja WE/WY	
	2.4 Serwer kopii włącz/wyłącz	
	2.5 Serwer kopii prędkość	
	2.6 Sprzedaż prędkość	
3. Bufor odbiorczy		
4. Otworzenie szuflady		
5. Funkcje serwisowe. (dostępne jedynie w trybie serwisowym)	5.1 Ustawienie zegara	
	5.2 Raport rozliczeniowy	
	5.3 Testy poszczególnych podzespołów drukarki.	5.3.1 Test klawiszy
		5.3.2 Test wyświetlacza
		5.3.3 Test czujników mechanizmu
		5.3.4 Test RS-232C
		5.3.5 Test druku
		5.3.6 Test pamięci fiskalnej
		5.3.7 Test RAM
	5.4 Ustalenie daty kolejnego przeglądu serwisowego	
5.5 Zamknięcie karty pamięci		
5.6 Wydruk pamięci podręcznej		
5.7 Wysłanie pamięci podręcznej		
6. Kopia elektroniczna	6.1 Ostatni paragon	
	6.2 Ostatnie wydruki	
	6.3 Wydrukuj kopię elektroniczną	
	6.4 Wydrukuj kopię raportów dobowych	

	6.5 Raport nośników kopii elektronicznej
	6.6 Stan pamięci podręcznej
	6.7 Stan karty pamięci
	6.8 Kasowanie pamięci podręcznej (pozycja widoczna jedynie w trybie niefiskalnym)
7. Kasowanie RAM (pozycja widoczna jedynie w trybie niefiskalnym)	
8. Kasowanie bazy towarowej (pozycja widoczna jedynie w trybie niefiskalnym)	

Do poruszania się po menu służą krótkie przytrzymanie klawisza TAK lub NIE (poniżej trzech sekund) natomiast wybór poszczególnej pozycji następuje po dłuższym przytrzymaniu klawisza TAK. Aby cofnąć się do menu głównego po wejściu w podmenu należy dłużej przytrzymać klawisz NIE. Gdy przytrzyma się klawisz NIE w menu głównym to drukarka opuści tryb menu.

Uwaga: W czasie przeglądania menu drukarka znajduje się w trybie off-line. Oznacza to, że komendy przychodzące z interfejsu komputera są gromadzone w buforze odbiorczym drukarki, ale nie są wykonywane. Aby drukarka powróciła do pracy on-line i reagowała na komendy przychodzące z komputera należy przytrzymując dłużej klawisz NIE.

9.4. Drukowanie raportów

9.4.1. Raport dobowy

Jeżeli jest tworzona kopia zapasowa karty pamięci na komputer (pkt 8) to należy pamiętać, aby w trakcie wykonywania raportu dobowego komputer sterujący drukarką był włączony i aktywny program DFKopiaSD. W innym przypadku dane z pamięci podręcznej nie zostaną zapisane na serwer.

Aby wydrukować raport dobowy posługując się klawiaturą drukarki należy wykonać następujące czynności.

Wyświetlacz operatora	Czynności, jakie należy wykonać
	1. Włączyć drukarkę.
EMAR	2. Przytrzymać klawisz TAK przez około sekundę.
1. Raporty ↓ ↑	3. Wykonać krótkie (poniżej sekundy) naciśnięcie klawisza TAK.
1.1 Raport dobowy ↓ ↑	4. Przytrzymać klawisz TAK przez około sekundę.
Puste totalizery Wykonać raport?	Jeżeli pojawi się takie pytanie oznacza to, że w zakresie raportu nie został sprzedany żaden paragon i raport dobowy zostanie wydrukowany z wartościami zerowymi.
Nie spr. karty. Kontynuować? T/N	Jeżeli pojawi się takie pytanie oznacza to, że nie zakończono sprawdzania wszystkich danych na karcie. Wydruk raportu dobowego w tej sytuacji jest możliwy i zakończy się zapisem do pamięci fiskalnej jednak dane z pamięci podręcznej nie zostaną zapisane na kartę pamięci. Jeśli użytkownik nie potrzebuje pilnie wykonania raportu dobowego zaleca się naciśnięcie klawisza NIE , aby drukarka dokończyła sprawdzania karty.
Błąd karty pam. Kontynuować? T/N	Jeżeli pojawi się takie pytanie oznacza to, że w drukarkę jest włożona niewłaściwa karta pamięci lub brak karty pamięci. Wydruk raportu dobowego w tej sytuacji jest możliwy i zakończy się zapisem do pamięci fiskalnej jednak dane z pamięci podręcznej nie zostaną zapisane na kartę pamięci. Jeśli użytkownik nie potrzebuje pilnie wykonać raportu dobowego zaleca się naciśnięcie klawisza NIE i umieszczenie aktualnej karty w złączu drukarki fiskalnej.
Data dd-mm-rrrr Zap. rap. dobowy?	

5. Należy sprawdzić, czy wyświetlona data jest zgodna z rzeczywistą, aktualną datą. W przypadku niezgodności daty należy nacisnąć klawisz **NIE** i anulować drukowanie raportu.

Uwaga: Zapis raportu dobowego z błędną datą może się wiązać z koniecznością wymiany pamięci fiskalnej.

Jeśli data jest poprawna należy wcisnąć przycisk **TAK**.

Test pamięci fisk. Czeka...	6. Przed wydrukowaniem raportu dobowego pamięć fiskalna jest testowana. Czas testu jest uzależniony od stopnia zapełnienia pamięci fiskalnej i nie przekracza 15 sekund.
Zapis rap RRRRR strona XXXX/XXXX	8. Następuje zrzut kopii raportu dobowego z pamięci podręcznej na kartę pamięci. Dla całkowicie zapełnionej pamięci podręcznej może potrwać 1 minutę. Jeżeli natomiast jest tworzona kopia zapasowa przez komputer na innej karcie i wystąpił błąd przy zapisie paczkami kopii raportu to zapis taki może potrwać do 4 minut dla całkowicie zapełnionej pamięci podręcznej.
Zapis raportu fisk. dobowego	9. Następuje wydruk raportu dobowego.

Uwaga: Jeśli podczas wykonywania powyższych operacji wystąpi błąd, który będzie zasygnalizowany zapaleniem czerwonej diody i wyświetleniem komunikatu błędu to dodatkowe informacje o tym błędzie i ewentualnym sposobie jego usunięcia można znaleźć w rozdziale **Opis błędów drukarki**.

Migająca czerwona dioda błąd oznacza nieudany zapis pamięci podręcznej (pkt 13.5).

9.4.2. Raport miesięczny

Wyświetlacz operatora	Czynności, jakie należy wykonać
	1. Włączyć drukarkę.
EMAR	2. Przytrzymać klawisz TAK przez około sekundę.
1. Raporty ↓ ↑	3. Przytrzymać klawisz TAK przez około sekundę.
1.1 Raport dobowy ↓ ↑	4. Wykonać krótkie (poniżej sekundy) naciśnięcie klawisza TAK aby pozycję 1.2 Raport miesięczny .
1.2 Raport miesięczny ↓ ↑	5. Przytrzymać klawisz TAK przez około sekundę.
USTAW MIESIĄC I ROK: mm-rrrr	6. Należy wybrać miesiąc, za który zostanie wydrukowany raport miesięczny. Domyślnie pojawi się data ostatnio zakończonego miesiąca. Można wybrać inny miesiąc. Za pomocą krótkich przyciśnień klawisza TAK lub NIE możemy ustawić inny miesiąc. Przytrzymując klawisz TAK przez około sekundę można przejść do wyboru roku. Za pomocą krótkich przyciśnień klawiszy TAK lub NIE można ustawić inny rok. Przytrzymując dłużej klawisz TAK można zaakceptować wybraną datę. W każdej chwili można zrezygnować z wydruku raportu miesięcznego przytrzymując dłużej klawisz NIE.
Wydrukować pełny raport [TAK/NIE]?	

7. Po naciśnięciu klawisza TAK wydrukowany będzie pełny raport okresowy, a po naciśnięciu klawisza NIE, wybrany zostanie skrócony raport okresowy.

Skrócony raport miesięczny zawiera jedynie informacje o zmianie stawek PTU i łączny raport (podsumowanie) dla danego miesiąca. **Skrócony raport miesięczny** jest dokumentem нефискальным.

Pełny raport miesięczny drukuje dodatkowo wartości poszczególnych raportów dobowych z danego miesiąca. **Pełny raport miesięczny** jest dokumentem fiskalnym.

Wydruk rap. okr. Klaw. TAK -Pauza	8. Następuje wydruk raportu miesięcznego okresowego.
--	--

Jeśli chcemy przerwać drukowanie raportu należy nacisnąć klawisz TAK. Zostanie wtedy dodrukowany bieżący raport dobowy, po czym wydruk zostanie zatrzymany a na wyświetlaczu pojawi się komunikat:

Pauza rap. okr. NIE-Zak.TAK-Kont	Po naciśnięciu klawisza TAK drukarka wznowi drukowanie raportu a po naciśnięciu klawisza NIE drukowanie raportu zostanie przerwane.
---	---

Uwaga: Jeśli podczas wykonywania powyższych operacji wystąpi błąd, który będzie zasygnalizowany zapaleniem czerwonej diody i wyświetleniem komunikatu błędu to dodatkowe informacje o tym błędzie i ewentualnym sposobie jego usunięcia można znaleźć w rozdziale **Opis błędów drukarki**.

9.4.3. Raport okresowy

Wyświetlacz operatora	Czynności, jakie należy wykonać
	1. Włączyć drukarkę.
EMAR	2. Przytrzymać klawisz TAK przez około sekundę.
1. Raporty ↓ ↑	3. Przytrzymać klawisz TAK przez około sekundę.
1.1 Raport dobowy ↓ ↑	4. Wykonać krótkie (poniżej sekundy) dwukrotne naciśnięcie klawisza TAK, aby pozycję 1.3 Raport okresowy .
1.3 Raport okresowy ↓ ↑	5. Przytrzymać klawisz TAK przez około sekundę.
Według dat [TAK] Wg numerów [NIE]	6. Należy zdecydować się, czy zakres drukowanego raportu dobowego określony będzie za pomocą dat raportów czy numerów raportów dobowych.
Od dd-mm-rrrr Do dd-mm-rrrr	7a. W pierwszej linijce jest wyświetlona data początkowa a w drugiej data końcowa raportu okresowego. Za pomocą krótkich przyciśnieć klawisza TAK lub NIE możemy ustawić inny dzień. Przytrzymując klawisz TAK przez około sekundę można przejść do wyboru miesiąca. Postępując analogicznie możemy ustawić rok oraz dwie daty „Od” i „Do”. Przytrzymanie dłużej klawisza tak gdy kursor znajduje się na roku drugiej daty spowoduje zaakceptowanie wybranych ustawień. W każdej chwili można zrezygnować z wydruku raportu przytrzymując dłużej klawisz NIE.

PODAJ ZAKRES NUMERÓW: Od 0001 Do 0010	7b. Jeżeli w punkcie 6 wybraliśmy NIE to będziemy mogli wybrać zakres raportu okresowego za pomocą numerów. Za pomocą krótkich przyciśnięć klawisza TAK lub NIE możemy ustawić dowolną cyfrę, która aktualnie jest zaznaczona kursorem. Przejście do kolejnej cyfry lub kolejnego wiersza następuje poprzez przytrzymanie dłużej klawisza TAK. W każdej chwili można zrezygnować z wydruku raportu przytrzymując dłużej klawisz NIE.
Wydrukować pełny raport [TAK/NIE]?	

7. Po naciśnięciu klawisza TAK wydrukowany będzie pełny raport okresowy a po naciśnięciu klawisza NIE wybrany zostanie skrócony raport okresowy.

Skrócony raport okresowy zawiera jedynie informacje o zmianie stawek PTU i łączny raport (podsumowanie) dla danego okresu. **Skrócony raport okresowy** jest dokumentem нефискальным.

Pełny raport okresowy drukuje dodatkowo wartości poszczególnych raportów dobowych z danego okresu. **Pełny raport okresowy** jest dokumentem фискальным.

Wydruk rap. okr. Klaw. TAK -Pauza	8. Następuje wydruk raportu okresowego.
--------------------------------------	---

Jeśli chcemy przerwać drukowanie raportu należy nacisnąć klawisz TAK. Zostanie wtedy dodrukowany bieżący raport dobowy, po czym wydruk zostanie zatrzymany a na wyświetlaczu pojawi się komunikat:

Wydruk rap. okr. Klaw. TAK -Pauza	Po naciśnięciu klawisza TAK drukarka wznowi drukowanie raportu a po naciśnięciu klawisza NIE drukowanie raportu zostanie przerwane.
--------------------------------------	---

Uwaga: Jeśli podczas wykonywania powyższych operacji wystąpi błąd, który będzie zasygnalizowany zapaleniem czerwonej diody i wyświetleniem komunikatu błędu to dodatkowe informacje o tym błędzie i ewentualnym sposobie jego usunięcia można znaleźć w rozdziale **Opis błędów drukarki**.

9.4.4. Raport informacyjny

Wyświetlacz operatora	Czynności, jakie należy wykonać
	1. Włączyć drukarkę.
EMAR	2. Przytrzymać klawisz TAK przez około sekundę.
1. Raporty ↓ ↑	3. Przytrzymać klawisz TAK przez około sekundę..
1.1 Raport dobowy ↓ ↑	4. Wykonać krótkie (poniżej sekundy) naciśnięcia klawisza TAK, aby wybrać pozycję 1.4 Raport informacyjny .

1.4 Raport informacyjny ↓↑	5. Przytrzymać klawisz TAK przez około sekundę.
EMAR-D205 Wersja: 1.00	6. Następuje wydruk raportu informacyjnego, a po jego zakończeniu na wyświetlaczu pojawi się pytanie o wydruk napisów stałych.
Czy drukować napisy stałe[T/N]?	7. Naciśnięcie klawisza NIE zakończy drukowanie raportu informacyjnego, natomiast naciśnięcie klawisza TAK spowoduje wydruk wszystkich napisów stałych drukowanych przez drukarkę fiskalną.

Uwaga: jeśli podczas wykonywania powyższych operacji wystąpi błąd, który będzie zasygnalizowany zapaleniem czerwonej diody i wyświetleniem komunikatu błędu to dodatkowe informacje o tym błędzie i ewentualnym sposobie jego usunięcia można znaleźć w rozdziale **Opis błędów drukarki**.

9.4.5. Wyświetlenie i wydruk skrótu pamięci programu i pamięci fiskalnej.

Wyświetlacz operatora	Czynności, jakie należy wykonać
	1. Włączyć drukarkę.
EMAR	2. Przytrzymać klawisz TAK przez około sekundę.
1. Raporty ↓↑	3. Przytrzymać klawisz TAK przez około sekundę..
1.1 Raport dobowy ↓↑	4. Wykonać krótkie (poniżej sekundy) naciśnięcia klawisza TAK, aby wybrać pozycję 1.4 Raport informacyjny .
1.5 Skrót programu ↓↑	5. Przytrzymać klawisz TAK przez około sekundę.
Skrót pamięci programu	6. Następuje wydruk pamięci programu i pamięci fiskalnej.
NNNNNNNNNN TAK - Dalej	7. Zostanie wyświetlony skrót programu i pamięci fiskalnej. Aby przejść do wyświetlania kolejnych informacji należy potwierdzić klawiszem TAK.

Uwaga: jeśli podczas wykonywania powyższych operacji wystąpi błąd, który będzie zasygnalizowany zapaleniem czerwonej diody i wyświetleniem komunikatu błędu to dodatkowe informacje o tym błędzie i ewentualnym sposobie jego usunięcia można znaleźć w rozdziale **Opis błędów drukarki**.

9.4.6. Raport zmiany

Wyświetlacz operatora	Czynności, jakie należy wykonać
	1. Włączyć drukarkę.
EMAR	2. Przytrzymać klawisz TAK przez około sekundę.
1. Raporty ↓↑	3. Przytrzymać klawisz TAK przez około sekundę.
1.1 Raport dobowy ↓↑	4. Wykonać krótkie (poniżej sekundy) naciśnięcia klawisza TAK należy wybrać pozycję 1.6 Raport zmiany
1.6 Raport zmiany ↓↑	5. Przytrzymać klawisz TAK przez około sekundę.
Zerujący [TAK] Niezerujący [NIE]	6. Nacisnąć klawisz TAK lub NIE.
Czy na pewno drukować? [T/N]	7. Naciśnięcie klawisza NIE wyjdzie z funkcji drukowania raportu zmianowego, natomiast naciśnięcie klawisza TAK spowoduje wydruk raportu zmianowego przez drukarkę fiskalną.

9.5. Korekta zegara

Użytkownik bez udziału serwisanta może dokonać korekty zegara. Jeżeli drukarka jest w trybie nefiskalnym to nie ma ograniczeń, co do ustawianego czasu. W trybie fiskalnym występują następujące ograniczenia ustawień:

1. Korekta zegara musi być wykonana przy pustych totalizerach, czyli po wykonaniu raportu dobowego.
2. Korekty zegara można dokonać tylko raz po raporcie dobowym.
3. Korekta zegara nie może przekraczać +/- 60 minut.

Wyświetlacz operatora	Czynności, jakie należy wykonać
	1. Włączyć drukarkę.
EMAR	2. Przytrzymać klawisz TAK przez około sekundę.
1. Raporty ↓ ↑	3. Wykonać krótkie (poniżej sekundy) naciśnięcie klawisza TAK, aby wybrać pozycję 2. Korekta zegara
2. Ustawienia ↓ ↑	4. Przytrzymać klawisz TAK przez około sekundę.
2.1 Ustawienie zegara ↓ ↑	5. Przytrzymać klawisz TAK przez około sekundę.
22-04-2016 13:42:31	6. Należy ustawić aktualną datę i czas. Za pomocą krótkich przyciśnieć klawisza TAK lub NIE możemy ustawić dowolną liczbę, która aktualnie jest zaznaczona kursorem. Przejście do kolejnej liczby lub kolejnego wiersza następuje poprzez przytrzymanie dłużej klawisza TAK. W każdej chwili można zrezygnować z wydruku raportu przytrzymując dłużej klawisz NIE.
dd-mm-rrrr gg:mm	7. Jeśli korekta zegara przebiegła poprawnie, powinna zostać wydrukowana poniższa informacja

```

                                Nagłówek
                                NIP: 999-999-99-99
22-04-2006                                1524
-----
                                # NIEFISKALNY #
                                USTAWIENIE DATY I CZASU
Data: 22-04-2006
Godz.: 8:56
                                # NIEFISKALNY #
-----
KIEROWNIK                                08:56

```

Uwaga: Jeśli podczas wykonywania powyższych operacji wystąpi błąd, który będzie zasygnalizowany zapaleniem czerwonej diody i wyświetleniem komunikatu błędu to dodatkowe informacje o tym błędzie i ewentualnym sposobie jego usunięcia można znaleźć w rozdziale **Opis błędów drukarki**.

9.6. Wydruk zawartości bufora odbiorczego

Bufor odbiorczy drukarki fiskalnej gromadzi wszystkie dane, które przesłał do niej komputer. Istnieje możliwość wydruku ostatnich 1024 bajtów bufora odbiorczego. Aby to zrobić należy:

Wyświetlacz operatora	Czynności, jakie należy wykonać
	1. Włączyć drukarkę.
EMAR	2. Przytrzymać klawisz TAK przez około sekundę.
1. Raporty ↓ ↑	3. Wykonać krótkie (poniżej sekundy) naciśnięcia klawisza TAK, aby wybrać pozycję 3. Bufor odbiorczy .
3. Bufor odbiorczy ↓ ↑	4. Nacisnąć klawisz TAK.
3.1 Wdruk bufora ↓ ↑	4. Nacisnąć klawisz TAK.

Uwaga: Jeśli podczas wykonywania powyższych operacji wystąpi błąd, który będzie zasygnalizowany zapaleniem czerwonej diody i wyświetleniem komunikatu błędu to dodatkowe informacje o tym błędzie i ewentualnym sposobie jego usunięcia można znaleźć w rozdziale **Opis błędów drukarki**.

9.7. Otwieranie szuflady

Aby otworzyć szufladę posługując się klawiaturą drukarki należy:

Wyświetlacz operatora	Czynności, jakie należy wykonać
	1. Włączyć drukarkę
EMAR	2. Przytrzymać klawisz TAK przez około sekundę.
1. Raporty ↓ ↑	3. Wykonać krótkie (poniżej sekundy) naciśnięcia klawisza TAK, aby wybrać pozycję 4.Otworzenie szuflady
4. Otworzenie szuflady ↓ ↑	4. Przytrzymać klawisz TAK przez około sekundę.

Uwaga:

Istnieje możliwość zablokowania otwierania szuflady z MENU. Należy wybrać w programie serwisowym zakładkę „Konfiguracja” i pozycję trzecią „Otwieranie szuflady z menu”.

9.8. Kopia elektroniczna

9.8.1. Wydruk kopii elektronicznej

Drukarka daje możliwość wydruku zawartości kopii elektronicznej z aktualnie włożonej karty. Można wydrukować zawartość karty własnej czyli zgodnej nr unikatowym drukarki jak karty obcej z innej drukarki o innym numerze unikatowym. Jeżeli zadana kopia znajduje się w pamięci podręcznej drukarki to zostanie ona automatycznie stamtąd pobrana.

Zakres wydruku podajemy za pomocą nr raportu i nr paragonu. Licznik paragonów jest zerowany po każdym raporcie dobowym. Numer raportu i paragonu jest drukowany na każdym paragonie pod linijką sumy. Linijka z nr paragonu i rap. dobowego wygląda następująco:

„PPPPP/RRRR # KIEROWNIK DD:MM:RR”.

Gdzie P P P P P / R R R R R to nr paragonu łamany na nr raportu dobowego a DD:MM:RR to czas wystawienia paragonu.

Podanie nr początkowego paragonu 0 oznacza, że wydrukowane zostaną wszystkie wydruki niefiskalne które były wykonane przed pierwszym paragonem. Natomiast wartość 999999 końcowego paragonu spowoduje, że wydruk zakończy się na ostatnim dokumencie końcowego raportu dobowego czyli na samym raporcie dobowym.

Aby wydrukować kopie wydruków według numerów należy:

Wyświetlacz operatora	Czynności, jakie należy wykonać
	1. Upewnić się czy w złączu jest włożona odpowiednia karta pamięci i włączyć drukarkę.
EMAR	2. Przytrzymać klawisz TAK przez około sekundę.
1. Raporty ↓↑	3. Wykonać krótkie (poniżej sekundy) naciśnięcie klawisza TAK, aby wybrać pozycję 6. Kopia elektroniczna .
6. Kopia elektroniczna ↓↑	4. Przytrzymać klawisz TAK przez około sekundę.
6.1 Ostatni paragon ↓↑	5. Wykonać krótkie (poniżej sekundy) naciśnięcie klawisza TAK, aby wybrać pozycję 6.3 Wydrukuj kopie elektr.
6.3 Wydrukuj kopie elektr. ↓↑	6. Nacisnąć klawisz TAK.
Od Rap. 0001 Od Par. 00000	7. Należy wybrać numer raportu i paragonu początkowego. Za pomocą krótkich przyciśnień klawisza TAK lub NIE możemy ustawić dowolną cyfrę, która aktualnie jest zaznaczona kursorem. Przejście do kolejnej cyfry lub kolejnego wiersza następuje poprzez przytrzymanie dłużej klawisza TAK. W każdej chwili można zrezygnować z wydruku raportu przytrzymując dłużej klawisz NIE.
Do Rap. 0002 Do Par. 99999	8. Należy wybrać numer raportu i paragonu końcowego. Za pomocą krótkich przyciśnień klawisza TAK lub NIE możemy ustawić dowolną cyfrę, która aktualnie jest zaznaczona kursorem. Przejście do kolejnej cyfry lub kolejnego wiersza następuje poprzez przytrzymanie dłużej klawisza TAK. W każdej chwili można zrezygnować z wydruku raportu przytrzymując dłużej klawisz NIE.

Drukowanie	9. Naciśnięcie klawisza NIE anuluje drukowanie kopii,
-------------------	---

Istnieje możliwość wydruku kopii elektronicznej z zadanego zakresu daty i godziny. Jednak taka funkcja jest dostępna jedynie dla karty, która należy dla danej drukarki fiskalne. Aby wydrukować kopię elektroniczną z zadanego zakresu dat należy:

Wyświetlacz operatora	Czynności, jakie należy wykonać
	1. Upewnić się czy w złączu jest włożona odpowiednia karta pamięci i włączyć drukarkę.
EMAR	2. Przytrzymać klawisz TAK przez około sekundę.
1. Raporty ↓ ↑	3. Wykonać krótkie (poniżej sekundy) naciśnięcie klawisza TAK, aby wybrać pozycję 6. Kopia elektroniczna .
6. Kopia elektroniczna ↓ ↑	4. Przytrzymać klawisz TAK przez około sekundę.
6.1 Ostatni paragon ↓ ↑	5. Wykonać krótkie (poniżej sekundy) naciśnięcie klawisza TAK, aby wybrać pozycję 6.3 Wydrukuj kopie elektr.
6.3 Wydrukuj kopie elektr. ↓ ↑	6. Nacisnąć klawisz TAK.
Według dat [TAK] Wg numerów [NIE]	7. Nacisnąć klawisz TAK.
Podaj datę początkową [TAK]	8. Nacisnąć klawisz TAK.
<u>22-04-2016</u> 13:42:31	9. Należy ustawić datę i czas. Za pomocą krótkich przyciśnień klawisza TAK lub NIE możemy ustawić dowolną liczbę, która aktualnie jest zaznaczona kursorem. Przejście do kolejnej liczby lub kolejnego wiersza następuje poprzez przytrzymanie dłużej klawisza TAK. W każdej chwili można zrezygnować z wydruku przytrzymując dłużej klawisz NIE.
Podaj datę końcową [TAK]	10. Nacisnąć klawisz TAK.
<u>22-04-2016</u> 13:42:31	11. Należy ustawić datę i czas. Za pomocą krótkich przyciśnień klawisza TAK lub NIE możemy ustawić dowolną liczbę, która aktualnie jest zaznaczona kursorem. Przejście do kolejnej liczby lub kolejnego wiersza następuje poprzez przytrzymanie dłużej klawisza TAK. W każdej chwili można zrezygnować z wydruku przytrzymując dłużej klawisz NIE.

9.8.2. Wydruk kopii elektronicznej samych raportów dobowych

Drukarka daje możliwość wydruku kopii elektronicznej samych raportów dobowych (bez innych wydruków takich jak paragony czy dokumenty nefiskalne) z aktualnie włożonej karty. Można wydrukować zawartość karty własnej czyli zgodnej nr unikatowym drukarki jak i karty obcej z innej drukarki o innym numerze unikatowym. Zakres wydruku określa się za pomocą nr raportów dobowych.

Wyświetlacz operatora	Czynności, jakie należy wykonać
	1. Upewnić się czy w złączu jest włożona odpowiednia karta pamięci i włączyć drukarkę.
EMAR	2. Przytrzymać klawisz TAK przez około sekundę.
1. Raporty ↓↑	3. Wykonać krótkie (poniżej sekundy) naciśnięcie klawisza TAK, aby wybrać pozycję 6. Kopia elektroniczna .
6. Kopia elektroniczna ↓↑	4. Przytrzymać klawisz TAK przez około sekundę.
6.1 Ostatni paragon ↓↑	5. Wykonać krótkie (poniżej sekundy) naciśnięcie klawisza TAK, aby wybrać pozycję 6.4 Wydrukuj kopie rap. Dob.
6.4 Wydrukuj kopie rap. dob. ↓↑	5. Przytrzymać klawisz TAK przez około sekundę.
Od 0001 Do 0001	6. Należy wybrać numer raportu i paragonu końcowego. Za pomocą krótkich przyciśnień klawisza TAK lub NIE możemy ustawić dowolną cyfrę, która aktualnie jest zaznaczona kursorem. Przejście do kolejnej cyfry lub kolejnego wiersza następuje poprzez przytrzymanie dłużej klawisza TAK. W każdej chwili można zrezygnować z wydruku raportu przytrzymując dłużej klawisz NIE.
Drukowanie	7. Naciśnięcie klawisza NIE anuluje drukowanie kopii.

9.8.3. Raport nośników kopii elektronicznej

Raport nośników kopii elektronicznej zawiera informacje o tym jakie nośniki były użyte w danej drukarce, jaki zakres dokumentów zawierają i jaki był obrót na danym nośniku. Istnieje możliwość wydruku raportu nośników z karty własnej czyli zgodnej z nr unikatowym drukarki jak karty obcej z innej drukarki o innym numerze unikatowym.

Aby wydrukować raport nośników kopii elektronicznej należy:

Wyświetlacz operatora	Czynności, jakie należy wykonać
	1. Upewnić się czy w złączu jest włożona odpowiednia karta pamięci i włączyć drukarkę.
EMAR	2. Przytrzymać klawisz TAK przez około sekundę.

1. Raporty ↓↑	3. Wykonać krótkie (poniżej sekundy) naciśnięcie klawisza TAK, aby wybrać pozycję 6. Kopia elektroniczna .
6. Kopia elektroniczna ↓↑	4. Przytrzymać klawisz TAK przez około sekundę.
6.1 Ostatni paragon ↓↑	5. Wykonać krótkie (poniżej sekundy) naciśnięcie klawisza TAK, aby wybrać pozycję 6.5 Raport nośników kopii el.
6.5 Wydrukuj kopie elektr. ↓↑	6. Nacisnąć klawisz TAK.
Drukowanie	8. Naciśnięcie klawisza NIE anuluje drukowanie

9.8.4. Stan pamięci podręcznej

Dzięki tej funkcji możemy sprawdzić w jakim stopniu jest zapełniona pamięć podręczna.

Wyświetlacz operatora	Czynności, jakie należy wykonać
	1. Upewnić się czy w złączu jest włożona odpowiednia karta pamięci i włączyć drukarkę.
EMAR	2. Przytrzymać klawisz TAK przez około sekundę.
1. Raporty ↓↑	3. Wykonać krótkie (poniżej sekundy) naciśnięcie klawisza TAK, aby wybrać pozycję 6. Kopia elektroniczna .
6. Kopia elektroniczna ↓↑	4. Przytrzymać klawisz TAK przez około sekundę.
6.1 Ostatni paragon ↓↑	5. Wykonać krótkie (poniżej sekundy) naciśnięcie klawisza TAK, aby wybrać pozycję 6.6 Stan pamięci podręcznej .
6.6 Wydrukuj kopie elektr. ↓↑	6. Nacisnąć klawisz TAK.
Zostało 1234KB (53%)	8. Naciśnięcie klawisza NIE anuluje funkcję

9.8.5. Stan karty pamięci

Dzięki tej funkcji możemy sprawdzić w jakim stopniu jest zapełniona karta pamięci.

Wyświetlacz operatora	Czynności, jakie należy wykonać
	1. Upewnić się czy w złączu jest włożona odpowiednia karta pamięci i włączyć drukarkę.
EMAR	2. Przytrzymać klawisz TAK przez około sekundę.
1. Raporty ↓↑	3. Wykonać krótkie (poniżej sekundy) naciśnięcie klawisza TAK, aby wybrać pozycję 6. Kopia elektroniczna .
6. Kopia elektroniczna ↓↑	4. Przytrzymać klawisz TAK przez około sekundę.
6.1 Ostatni paragon ↓↑	5. Wykonać krótkie (poniżej sekundy) naciśnięcie klawisza TAK, aby wybrać pozycję 6.7 Stan pamięci podręcznej .
6.7 Stan karty pamięci ↓↑	6. Nacisnąć klawisz TAK.
Zostało 1234567 (81%)	8. Naciśnięcie klawisza NIE anuluje funkcję

9.8.6. Kasowanie pamięci podręcznej (tylko w trybie nefiskalnym)

Wyświetlacz operatora	Czynności, jakie należy wykonać
	1. Upewnić się czy w złączu jest włożona odpowiednia karta pamięci i włączyć drukarkę.
EMAR	2. Przytrzymać klawisz TAK przez około sekundę.
1. Raporty ↓↑	3. Wykonać krótkie (poniżej sekundy) naciśnięcie klawisza TAK, aby wybrać pozycję 6. Kopia elektroniczna .
6. Kopia elektroniczna ↓↑	4. Przytrzymać klawisz TAK przez około sekundę.
6.1 Ostatni paragon ↓↑	5. Wykonać krótkie (poniżej sekundy) naciśnięcie klawisza TAK, aby wybrać pozycję 6.8 Kasowanie pam. podręcznej .
6.8 Kasowanie pam. Podręcznej ↓↑	6. Nacisnąć klawisz TAK.

Skasować pamięć podręczną? [T/N]	8. Naciśnąć klawisz TAK lub NIE.
Pamięć skasowana	

9.9. Kasowanie pamięci RAM (tylko w trybie nefiskalnym)

Pozycja 7. **Kasowanie RAM** jest widoczna w menu tylko w trybie nefiskalnym. Operacja kasowania pamięci RAM oznacza usunięcie wszystkich danych przechowywanych w tej pamięci, czyli: totalizerów, raportu zmiany i informacji o zalogowanym kasjerze.

Wyświetlacz operatora	Czynności, jakie należy wykonać
	1. Włączyć drukarkę.
EMAR	2. Przytrzymać klawisz TAK przez około sekundę.
1. Raporty ↓ ↑	3. Wykonać krótkie (poniżej sekundy) naciśnięcie klawisza TAK, aby wybrać pozycję Kasowanie RAM
7. Kasowanie RAM ↓ ↑	4. Przytrzymać klawisz TAK przez około sekundę.
Zerowanie RAM [T/N]	5. Aby skasować RAM należy wcisnąć klawisz TAK, aby anulować tę operację należy wcisnąć klawisz NIE.
Błąd totalizerów	6. Naciśnij klawisz TAK.
Zerowanie RAM Czekaj ...	7. Następuje zerowanie pamięci RAM.

Uwaga: Jeśli podczas wykonywania powyższych operacji wystąpi błąd, który będzie zasygnalizowany zapaleniem czerwonej diody i wyświetleniem komunikatu błędu to dodatkowe informacje o tym błędzie i ewentualnym sposobie jego usunięcia można znaleźć w rozdziale **Opis błędów drukarki**.

9.10. Kasowanie bazy towarowej (tylko w trybie nefiskalnym)

Pozycja 8. Kasowanie bazy towarowej jest widoczna w menu jedynie w trybie nefiskalnym.

Wyświetlacz operatora	Czynności, jakie należy wykonać
	1. Włączyć drukarkę.
EMAR	2. Przytrzymać klawisz TAK przez około sekundę.
1. Raporty ↓ ↑	3. Wykonać krótkie (poniżej sekundy) naciśnięcie klawisza TAK aby wybrać pozycję 8. Kasowanie bazy towarowej .

8. Kasowanie bazy towarowej ↓↑	4. Nacisnąć klawisz TAK.
Kasowanie infor. o towarach[T/N]?	5. Aby skasować bazę towarową należy wcisnąć TAK, aby anulować tę operację należy wcisnąć NIE.
Kasowanie bazy towarowej.Czekaj	6. Następuje kasowanie bazy towarowej (potrwa to parę sekund).
Skasowana baza -wykonaj raport	7. Naciśnij klawisz TAK. Teraz należy wykonać raport dobowy (pkt 9.4.1) , w którym zostanie zawarta informacja o zaistniałym kasowaniu bazy towarowej.

Uwaga: Jeśli podczas wykonywania powyższych operacji wystąpi błąd, który będzie zasygnalizowany zapaleniem czerwonej diody i wyświetleniem komunikatu błędu to dodatkowe informacje o tym błędzie i ewentualnym sposobie jego usunięcia można znaleźć w rozdziale **Opis błędów drukarki.**

10. Opis programu serwisowego EDDiag

Do instrukcji serwisowej drukarki fiskalnej EMAR-D205 dołączany jest na płycie CD program serwisowy **EDDiag**, umożliwiający wysyłanie szeregu rozkazów programujących i konfigurujących tę drukarkę. Program pracuje w środowisku Windows 95/98/Me/NT,2000,XP.

10.1. Przygotowanie programu serwisowego do pracy z drukarką

Aby przygotować program do pracy z drukarką należy:

1. Podłączyć drukarkę do komputera. (pkt 3.2)
2. Włączyć drukarkę.
3. Uruchomić program wywołując plik EDDiag.exe. Po uruchomieniu programu powinno pojawić się poniższe okno

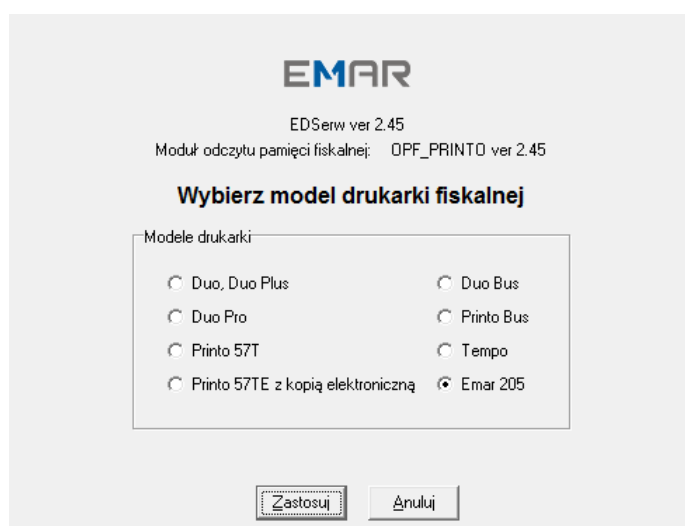

4. Wybrać właściwy typ drukarki, z którą będzie współpracował program serwisowy (opcja
5. **Printo z kopią elektroniczną** dla drukarki EMAR-D205) Po naciśnięciu przycisku **Zastosuj** pojawi się główne okno programu serwisowego:

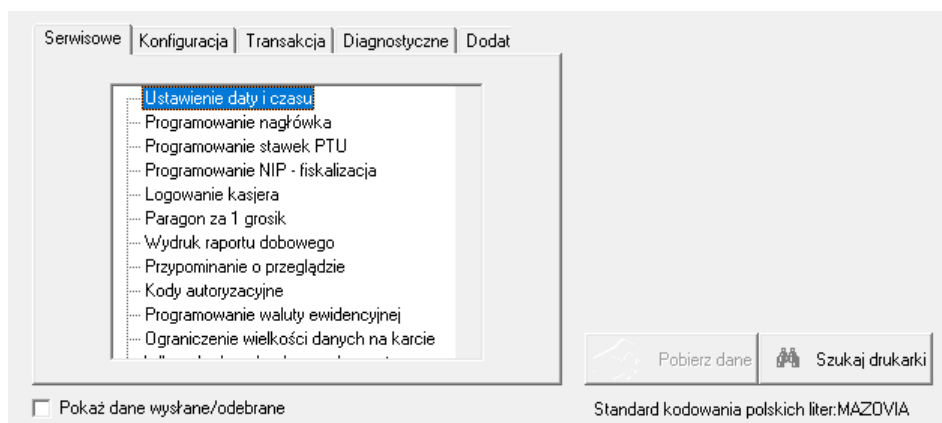

5. Po naciśnięciu przycisku

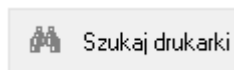

program serwisowy samodzielnie zlokalizuje drukarki fiskalne podłączone do portów szeregowych komputera. Jeżeli w komputerze są zainstalowane sterowniki USB drukarki (pkt 3.2.2) to program zlokalizuje również drukarki podłączone do portów USB komputera. Teraz należy z listy znalezionych drukarek fiskalnych wybrać tę, która nas interesuje i nacisnąć przycisk **Wybierz**.

6. Po powrocie do głównego okna programu należy nacisnąć przycisk.

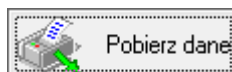

Program serwisowy pobierze z drukarki fiskalnej wartości stawek PTU oraz stan jej totalizerów. Oto przykładowy wygląd okna głównego programu serwisowego po pobraniu danych z drukarki.

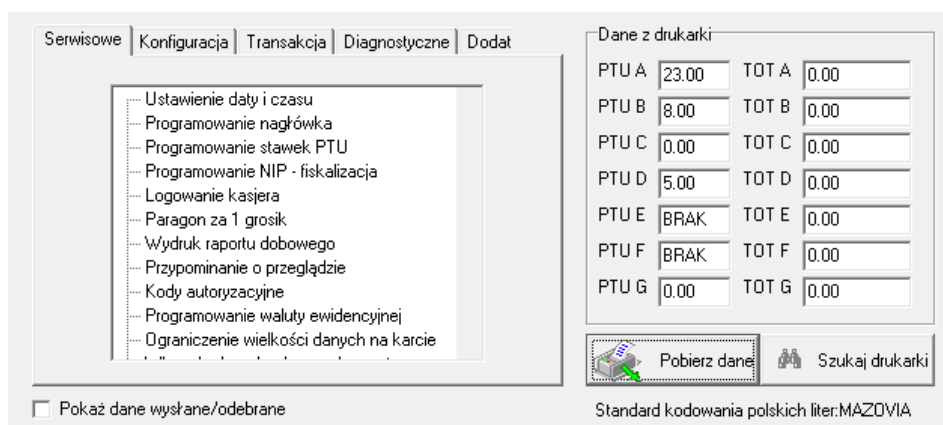

Po wykonaniu powyższych czynności program serwisowy jest gotowy do współpracy z drukarką fiskalną.

Uwaga: Jeśli podczas wykonywania powyższych operacji wystąpi błąd, który będzie zasygnalizowany zapaleniem czerwonej diody i wyświetleniem komunikatu błędu to dodatkowe informacje o tym błędzie i ewentualnym sposobie jego usunięcia można znaleźć w rozdziale **Opis błędów drukarki**.

10.2. Korekta daty i czasu

Użytkownik bez udziału serwisanta może dokonać korekty zegara. Jeżeli drukarka jest w trybie nefiskalnym to nie ma ograniczeń, co do ustawianego czasu. W trybie fiskalnym występują następujące ograniczenia ustawień:

1. Korekta zegara musi być wykonana przy pustych totalizerach, czyli po wykonaniu raportu dobowego.
2. Korekty zegara można dokonać tylko raz po raporcie dobowym.
3. Korekta zegara nie może przekraczać +/- 60 minut.

Aby dokonać korekty zegara należy:

1. Podłączyć drukarkę do komputera. (pkt 3.2).
2. Włączyć drukarkę.
3. Uruchomić program **EDDiag** i przygotować go do pracy z drukarką. (pkt 10.1)

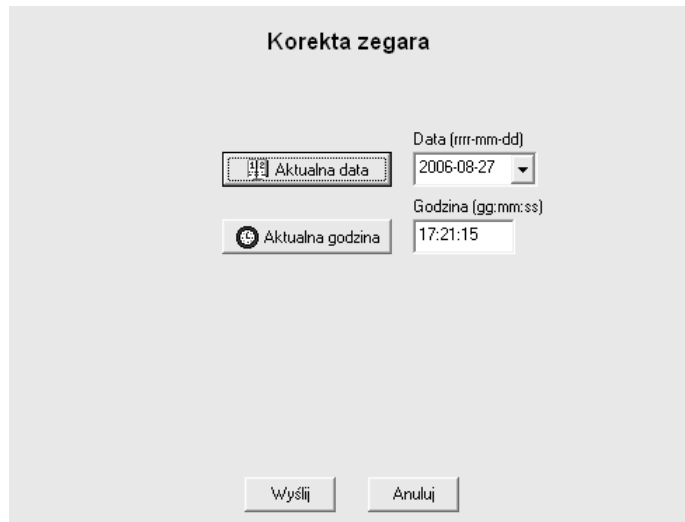

4. W oknie głównym programu w zakładce **Dodatkowe** wybrać funkcję **Korekta zegara**

5. W oknach edycyjnych **Data** oraz **Godzina** należy wpisać żadaną datę i godzinę. Można automatycznie pobrać datę i godzinę z zegara komputera naciskając klawisze **Aktualna Data** oraz **Aktualna Godzina**.

6. Aby wysłać rozkaz do drukarki należy wcisnąć klawisz **Wyślij**. Wciśnięcie przycisku **Anuluj** spowoduje zaniechanie wykonania tej operacji.

Uwaga: Ustawiana data musi być zgodna z tą, jaka jest w rzeczywistości. Błędne ustawienie daty w trybie fiskalnym może doprowadzić do błędnych zapisów w pamięci fiskalnej, co wiąże się z koniecznością wymiany tej pamięci.

Uwaga: Jeśli podczas wykonywania powyższych operacji wystąpi błąd, który będzie zasygnalizowany zapaleniem czerwonej diody i wyświetleniem komunikatu błędu to dodatkowe informacje o tym błędzie i ewentualnym sposobie jego usunięcia można znaleźć w rozdziale **Opis błędów drukarki**.

10.3. Programowanie nagłówka dla drukarki EMAR-D205

10.4.

Nagłówek jest drukowany na początku każdego wydruku i zgodnie z przepisami fiskalnymi powinien zawierać imię i nazwisko lub nazwę podatnika, adres punktu sprzedaży, a dla sprzedaży prowadzonej w miejscach niestałych - adres siedziby podatnika. Użytkownik może zaprogramować nagłówek do drukarki fiskalnej pod warunkiem, że totalizery drukarki są puste, czyli po wykonaniu raportu dobowego. Zaprogramowany nagłówek jest zapisywany w pamięci nieulotnej EEPROM i nie jest tracony po zerowaniu RAM.

Aby zaprogramować nagłówek należy:

1. Podłączyć drukarkę do komputera. (pkt 3.2).
2. Włączyć drukarkę.
3. Uruchomić program **EDDiag** i przygotować go do pracy z drukarką. (pkt 10.1).

4. W oknie głównym Programu w zakładce **Serwisowe** wybrać funkcję **Programowanie nagłówka**

5. W oknie edycyjnym należy wpisać nagłówek, który chcemy zaprogramować. Nagłówek może się składać co najwyżej z 250 znaków oraz maksymalnie z 8 linii. Poszczególne znaki w nagłówku mogą zostać zapisane czcionką o podwójnej szerokości.

Klawisze, które znajdują się nad oknem edycyjnym mają następujące funkcje (zaczynając od lewej strony): pobranie nagłówka z pliku, zapisanie nagłówka do pliku, dwukrotne pogrubienie czcionki, wyrównanie tekstu do lewej strony, wyśrodkowanie tekstu, wyrównanie tekstu do prawej strony.

6. Aby wysłać rozkaz do drukarki należy wcisnąć klawisz **Wyślij**. Wciśnięcie przycisku **Anuluj** spowoduje zaniechanie wykonania tej operacji.

Uwaga: Jeśli podczas wykonywania powyższych operacji wystąpi błąd, który będzie zasygnalizowany zapaleniem czerwonej diody i wyświetleniem komunikatu błędu to dodatkowe informacje o tym błędzie i ewentualnym sposobie jego usunięcia można znaleźć w rozdziale **Opis błędów drukarki**.

10.5. Programowanie nagłówka i wybór metody obliczania rabatów/ulg dla drukarki EMAR-D205

Nagłówek jest drukowany na początku każdego wydruku i zgodnie z przepisami fiskalnymi powinien zawierać imię i nazwisko lub nazwę podatnika, adres punktu sprzedaży, a dla sprzedaży prowadzonej w miejscach niestałych - adres siedziby podatnika. Użytkownik może zaprogramować nagłówek do drukarki fiskalnej pod warunkiem, że totalizery drukarki są puste, czyli po wykonaniu raportu dobowego. Zaprogramowany nagłówek jest zapisywany w pamięci nieulotnej EEPROM i nie jest tracony po zerowaniu RAM.

Aby zaprogramować nagłówek należy:

1. Podłączyć drukarkę do komputera. (pkt 3.2).
2. Włączyć drukarkę.
3. Uruchomić program **EDDiag** i przygotować go do pracy z drukarką. EMAR-D205 (pkt 10.1)
4. W oknie głównym Programu w zakładce **Serwisowe** wybrać funkcję **Programowanie nagłówka**

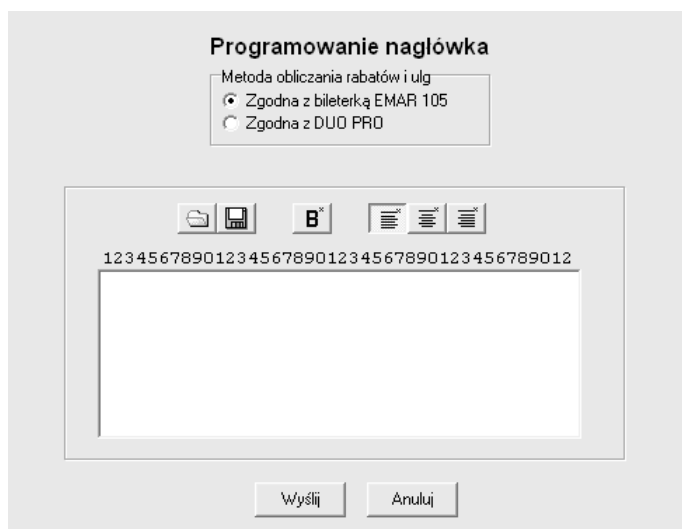

5. W oknie edycyjnym należy wpisać nagłówek, który chcemy zaprogramować. Nagłówek może się składać co najwyżej z 250 znaków oraz maksymalnie z 8 linii. Poszczególne znaki w nagłówku mogą zostać zapisane czcionką o podwójnej szerokości.

Klawisze, które znajdują się nad oknem edycyjnym mają następujące funkcje (zaczynając od lewej strony): pobranie nagłówka z pliku, zapisanie nagłówka do pliku, dwukrotne pogrubienie czcionki, wyrównanie tekstu do lewej strony, wyśrodkowanie tekstu, wyrównanie tekstu do prawej strony.



Należy również wybrać sposób obliczania rabatów i ulg, który zostanie zatwierdzony wraz zapisaniem nagłówka. Drukarka EMAR-D205 może obliczać rabaty dwoma metodami:

- Metoda cena/rabat, zgodna z bileterką EMAR 105 (domyślna)

$$\text{CenaBiletuUlgowego} = (1 - (\text{ProcentUlg}/100)) * \text{CenaBiletuNormalnego}$$

$$\text{KwotaUlg} = \text{CenaBiletuNormalnego} - \text{CenaBiletuUlgowego}$$

(Najpierw obliczana i zaokrąglana jest cena biletu a potem wyliczana jest wartość rabatu lub ulgi).

- Metoda rabat/cena

$$\text{KwotaUlg} = (\text{CenaBiletuNormalnego} * \text{ProcentUlg}) / 100$$

$$\text{CenaBiletuUlgowego} = \text{CenaBiletuNormalnego} - \text{KwotaUlg}$$

(Najpierw obliczana i zaokrąglana jest wartość rabatu lub ulgi a potem wyliczana jest cena biletu).

6. Aby wysłać rozkaz do drukarki należy wcisnąć klawisz **Wyślij**. Wciśnięcie przycisku **Anuluj** spowoduje zaniechanie wykonania tej operacji.

Uwaga: Jeśli podczas wykonywania powyższych operacji wystąpi błąd, który będzie zasygnalizowany zapaleniem czerwonej diody i wyświetleniem komunikatu błędu to dodatkowe informacje o tym błędzie i ewentualnym sposobie jego usunięcia można znaleźć w rozdziale **Opis błędów drukarki**.

10.6. Programowanie stawek PTU i wybór sprzedaży biletów zagranicznych dla drukarki EMAR-D205.

Drukarka fiskalna EMAR-D205 umożliwia zapisanie 7 stawek podatkowych o wartościach z zakresu od 0.00 do 99.99. Każda z tych stawek może być zdefiniowana jako dopłata do biletów z ulgami ustawowymi. Poszczególne stawki mogą być aktywne, zwolnione lub nieaktywne. Istnieje również możliwość uaktywnienia opcji rejestracji sprzedaży biletów zagranicznych (niepodlegających opodatkowaniu w części zagranicznej biletu).

Użytkownik może zapisać stawki podatkowe tylko w sytuacji, gdy totalizery drukarki są puste, czyli po wykonaniu raportu dobowego. Aby zaprogramowanie stawek było możliwe, w drukarce musi być zapisany nagłówek firmy. Jeżeli nowe stawki są identyczne z już zapisanymi to drukarka wygeneruje błąd 131 **Stawki PTU bez zmian**. W trybie fiskalnym dopuszczalna jest 30-krotna zmiana stawek. Po osiągnięciu tej liczby zapisów rejestr stawek zapełnia się i kolejna zmiana nie jest już możliwa.

Aby zaprogramować stawki PTU należy:

1. Podłączyć drukarkę do komputera. (pkt 3.2)
2. Włączyć drukarkę.
3. Uruchomić program **EDDiag** i przygotować go do pracy z drukarką EMAR-D205 . (pkt 10.1).
4. W oknie głównym programu w zakładce **Serwisowe** wybrać funkcję **Programowanie stawek PTU**.

PTU.

PTU	Opodatkowana	Zwolniona	Nieaktywne	Wartość	Dopłata
PTU A	<input checked="" type="radio"/>	<input type="radio"/>	<input type="radio"/>	22.00	<input type="checkbox"/>
PTU B	<input checked="" type="radio"/>	<input type="radio"/>	<input type="radio"/>	7.00	<input type="checkbox"/>
PTU C	<input checked="" type="radio"/>	<input type="radio"/>	<input type="radio"/>	0.00	<input type="checkbox"/>
PTU D	<input checked="" type="radio"/>	<input type="radio"/>	<input type="radio"/>	3.00	<input type="checkbox"/>
PTU E	<input type="radio"/>	<input type="radio"/>	<input checked="" type="radio"/>	0.00	<input type="checkbox"/>
PTU F	<input type="radio"/>	<input type="radio"/>	<input checked="" type="radio"/>	0.00	<input type="checkbox"/>
PTU G	<input type="radio"/>	<input checked="" type="radio"/>	<input type="radio"/>	0.00	<input type="checkbox"/>

Sprzedaż biletów zagranicznych: TAK NIE

5. Dla każdej stawki należy zaznaczyć, czy ma być opodatkowana, zwolniona czy nieaktywna. Dla stawek aktywnych należy podać wartość stawki, która może zawierać się w granicach od 0.00 do 99.99.

Aby zdefiniować zamiast stawki podatkowej dopłatę do biletów z ulgami ustawowymi, należy zaznaczyć przy danej stawce opcję **Dopłata**.

W celu uaktywnienia rejestracji sprzedaży biletów zagranicznych (niepodlegającej opodatkowaniu) należy wybrać opcję **TAK** w pozycji **Sprzedaż biletów zagranicznych**.

6. Aby wysłać rozkaz do drukarki należy wcisnąć klawisz **Wyslij**. Wciśnięcie przycisku **Anuluj** spowoduje zaniechanie wykonania tej operacji.

7. Zostaną wydrukowane wartości stawek, które mają być zaprogramowane a na wyświetlaczu operatora pojawi się poniższy komunikat:

Data dd-mm-rrrr
Zap. stawki PTU?

Jeżeli wyświetlona data jest zgodna z aktualną oraz wartości stawek są zgodne z oczekiwanymi, należy nacisnąć na drukarce fiskalnej klawisz **TAK**, co spowoduje zapis stawek W przeciwnym przypadku należy nacisnąć klawisz **NIE**.

Uwaga: Zapis stawek podatkowych z błędną datą może się wiązać z koniecznością wymiany pamięci fiskalnej.

Uwaga: Jeśli podczas wykonywania powyższych operacji wystąpi błąd, który będzie zasygnalizowany zapaleniem czerwonej diody i wyświetleniem komunikatu błędu to dodatkowe informacje o tym błędzie i ewentualnym sposobie jego usunięcia można znaleźć w rozdziale **Opis błędów drukarki**.

10.7. Programowanie numeru NIP w trybie nefiskalnym (szkoleniowym)

Zapisanie numeru NIP w trybie nefiskalnym nie powoduje fiskalizacji drukarki.

Aby zaprogramować numer NIP w trybie nefiskalnym należy:

1. Podłączyć drukarkę do komputera. (pkt 3.2)
2. Włączyć drukarkę.
3. Uruchomić program **EDDiag** i przygotować go do pracy z drukarką. (pkt 10.1)
4. W oknie głównym programu w zakładce **Serwisowe** wybrać funkcję **Programowanie NIP - fiskalizacja**.

Programowanie NIP - fiskalizacja

NIP

Tryb nefiskalny (szkoleniowy)
 Tryb fiskalny

5. W oknie dialogowym należy wpisać numer NIP.

6. Należy wcisnąć klawisz **Dalej**, co spowoduje wysłanie rozkazu do drukarki i zapisanie numeru NIP w trybie nefiskalnym. Wciśnięcie przycisku **Anuluj** spowoduje zaniechanie wykonanie tej operacji.

Uwaga: Jeśli podczas wykonywania powyższych operacji wystąpi błąd, który będzie zasygnalizowany zapaleniem czerwonej diody i wyświetleniem komunikatu błędu to dodatkowe informacje o tym błędzie i ewentualnym sposobie jego usunięcia można znaleźć w rozdziale **Opis błędów drukarki**.

10.8. Generowanie komunikatu przypominającego o przeglądach serwisowych

Drukarka fiskalna EMAR-D205 umożliwia generowanie komunikatu, który przypomina użytkownikowi o konieczności wykonania obowiązkowego, okresowego przeglądu serwisowego. Jeżeli funkcja generowania takiego komunikatu jest aktywna i do zaprogramowanej daty kolejnego przeglądu serwisowego pozostało 10 dni lub mniej, to przy każdym włączeniu drukarki pojawią się: informacja na wyświetlaczu operatora:

Potrzebny prze-
gląd serwisowy!

oraz wydruk na drukarce:

```

                                Nagłówek
                                NIP: 999-999-99-99
22-04-2006                                1524
-----
                                # NIEFISKALNY #
                                PAMIĘTAJ O OBOWIĄZKOWYM
                                PRZEGLĄDZIE SERWISOWYM
                                PRZEGLĄD SERWISOWY ZA: 10 DNI
TEL. xxx-xxx-xxx
                                # NIEFISKALNY #
-----
KIEROWNIK                                08:56
```

Aby uaktywnić lub zablokować generowanie powyższego komunikatu należy wykonać następujące czynności:

1. Podłączyć drukarkę do komputera. (pkt 3.2)
2. Włączyć drukarkę.
3. Uruchomić program **EDDiag** i przygotować go do pracy z drukarką. (pkt 10.1)
4. W oknie głównym programu w zakładce **Serwisowe** wybrać funkcję **Przeglądy serwisowe**.

Przeglądy serwisowe

Uaktywnij przypominanie o przeglądach serwisowych
 Wyłącz przypominanie o przeglądach serwisowych

Data kolejnego przeglądu serwisowego.
2007-12-05

Telefon

Wyślij Anuluj

5. Należy wybrać opcję **Uaktywnij przypomnienie o przeglądach serwisowych** i wpisać datę następnego przeglądu serwisowego. Domyślnie ustawiana jest data o rok większa od aktualnej. W oknie **Telefon** można podać numer telefonu, pod jaki ma zadzwonić użytkownik, aby wezwać serwisanta. Aby wyłączyć funkcję przypomnienia o przeglądach, należy zaznaczyć opcję **Wyłącz przypomnienie o przeglądach serwisowych**.

6. Aby wysłać rozkaz do drukarki należy wcisnąć klawisz **Wyślij**. Wciśnięcie przycisku **Anuluj** spowoduje zaniechanie wykonania tej operacji.

Istnieje również możliwość zaprogramowania daty kolejnego przeglądu serwisowego przy uruchomieniu jedynie MENU drukarki. Wystarczy wybrać „**Funkcje Serwisowe**”->”**Ustalenie daty kolejnego przeglądu serwisowego**”.

Uwaga: Jeśli podczas wykonywania powyższych operacji wystąpi błąd, który będzie zasygnalizowany zapaleniem czerwonej diody i wyświetleniem komunikatu błędu to dodatkowe informacje o tym błędzie i ewentualnym sposobie jego usunięcia można znaleźć w rozdziale **Opis błędów drukarki**.

10.9. Ograczenie czasu pracy urządzenia za pomocą kodów autoryzacyjnych.

Drukarka fiskalna **EMAR-D205** posiada funkcję, której uaktywnienie spowoduje zablokowanie pracy drukarki po upływie zadanej liczby dni. Odblokowanie nastąpi dopiero po wprowadzeniu odpowiedniego kodu autoryzacyjnego. Czas pracy może być ograniczony trzykrotnie, za każdym razem za pomocą innego kodu. Zgodnie z nakazem Ministerstwa Finansów takie ograniczenie pracy drukarki może być stosowane przez sprzedawców jedynie dla jej końcowego użytkownika.

Jeżeli czas pracy drukarki został ograniczony to przy każdym jej włączeniu zostanie wyświetlony komunikat:

Zostało X dni pracy drukarka

Blokada będzie się objawiać uniemożliwieniem drukowania paragonów oraz odpowiednim komunikatem na wyświetlanym po każdym włączeniu.

Z każdą drukarką są dostarczane przez sprzedawcę 4 kody autoryzacyjne. Za pomocą trzech z nich można trzykrotnie ograniczyć czas pracy do zadanej liczby dni z zakresu 1-99. Jeden z kodów służy do całkowitego odblokowania drukarki. Dany kod autoryzacyjny może być użyty tylko raz.. Raz odblokowana drukarka nie może być ponownie zablokowana.

Aby zaprogramować do drukarki dany kod autoryzacyjny należy:

1. Podłączyć drukarkę do komputera. (pkt 3.2).
2. Włączyć drukarkę.
3. Uruchomić program **EDDiag** i przygotować go do pracy z drukarką. (pkt. 10.1)
4. W oknie głównym programu w zakładce **Serwisowe** wybrać funkcję **Kody autoryzacyjne**.

Kody autoryzacyjne

Ogranicz czas pracy drukarki do podanej liczby dni
 Wyłącz ograniczenie czasowe pracy drukarki

Kod autoryzacyjny

Liczba dni pracy drukarki *

UWAGA: Przed programowaniem kodów autoryzacyjnych upewnij się, czy data i czas w drukarce są poprawne.

Jeżeli blokada pracy drukarki wypadnie w sobotę lub niedzielę to drukarka automatycznie skoryguje liczbę dni pracy tak, aby moment blokady przesunąć na poniedziałek.

* Dla drukarki z programem 1.00 liczba dni powinna wynosić 30, 60 lub 90.
 Dla drukarki z programem 2.00 lub wyższym liczba dni powinna zawierać się w granicach 1-99.

5. Aby ograniczyć czas pracy drukarki fiskalnej należy wybrać opcję **Ogranicz czas pracy drukarki do podanej liczby dni**, a następnie wpisać odpowiednią liczbę dni pracy drukarki. Aby zdjąć całkowicie ograniczenie czasowe pracy urządzenia należy wybrać opcję **Wyłącz ograniczenie czasowe pracy urządzenia**. W oknie edycyjnym **Kod autoryzacyjny** należy wpisać kod autoryzacyjny właściwy dla operacji, jaką chcemy wykonać.

6. Aby wysłać rozkaz do drukarki należy wcisnąć klawisz **Wyślij**. Wciśnięcie przycisku **Anuluj** spowoduje zaniechanie wykonania tej operacji.

W przypadku podania niewłaściwego kodu autoryzacyjnego drukarka zwróci błąd **137** (błędny kod autoryzacyjny). Ilość prób programowania zakończonych błędem jest ograniczona i wynosi 3 na raport dobowy.

Dla drukarek z wersją programu **2.00** lub nowszą istnieje również możliwość odblokowania drukarki przy pomocy klawiatury drukarki. Aby tego dokonać należy podczas wyświetlania komunikatu na wyświetlaczu „**Blokada pracy drukarki**” lub „**Zostało X dni pracy drukarki**” nacisnąć klawisz **NIE**.

Uwaga: Jeśli podczas wykonywania powyższych operacji wystąpi błąd, który będzie zasygnalizowany zapaleniem czerwonej diody i wyświetleniem komunikatu błędu to dodatkowe informacje o tym błędzie i ewentualnym sposobie jego usunięcia można znaleźć w rozdziale **Opis błędów drukarki**.

10.10. Sposób kodowania polskich liter

Drukarka EMAR-D205 obsługuje następujące standardy kodowania polskich liter: MAZOVIA, LATIN, ISOLATIN i WINDOWS. Domyślnie polskie litery kodowane są w standardzie MAZOVIA. Aby dowiedzieć się, jakiego sposobu kodowania polskich liter drukarka aktualnie używa, należy wydrukować raport informacyjny (pkt 9.4.4) i odszukać pozycję **Standard kodowania polskich liter**.

Aby zmienić standard kodowania polskich liter należy:

1. Podłączyć drukarkę do komputera. (pkt 3.2)
2. Włączyć drukarkę.
3. Uruchomić program **EDDiag** i przygotować go do pracy z drukarką. (pkt 10.1)
4. W oknie głównym programu w zakładce **Konfiguracja** wybrać funkcję **Kodowanie polskich liter**.



5. Wybrać odpowiedni sposób kodowania polskich liter.
6. Aby wysłać rozkaz do drukarki należy wcisnąć klawisz **Wyślij**. Wciśnięcie przycisku **Anuluj** spowoduje zaniechanie wykonania tej operacji.

Uwaga: Jeśli podczas wykonywania powyższych operacji wystąpi błąd, który będzie zasygnalizowany zapaleniem czerwonej diody i wyświetleniem komunikatu błędu to dodatkowe informacje o tym błędzie i ewentualnym sposobie jego usunięcia można znaleźć w rozdziale **Opis błędów drukarki**.

10.11. Przypominanie o raporcie okresowym miesięcznym

Drukarka umożliwia uaktywnienie funkcji przypominania o konieczności wykonania raportu okresowego miesięcznego. Poniższy komunikat będzie generowany przy każdym włączeniu drukarki, jeśli użytkownik nie wykona pełnego raportu miesięcznego za ostatni zakończony miesiąc.

**Wykonaj pełny
rap. miesięczny**

Aby skonfigurować drukarkę tak by przypominała o przeglądzie miesięcznym należy:

1. Podłączyć drukarkę do komputera. (pkt 3.2)
2. Włączyć drukarkę.
3. Uruchomić program **EDDiag** i przygotować go do pracy z drukarką. (pkt. 10.1).
4. W oknie głównym programu w zakładce **Konfiguracja** wybrać funkcję **Przypominanie o raporcie miesięcznym**.

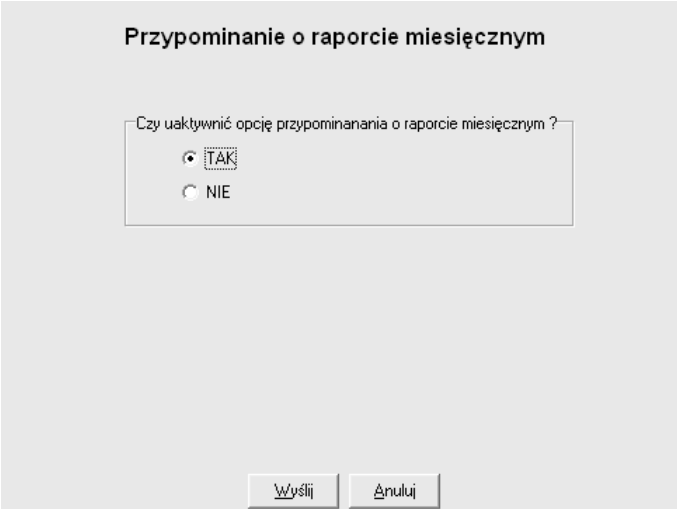

Przypominanie o raporcie miesięcznym

Czy uaktywnić opcję przypominania o raporcie miesięcznym ?

TAK
 NIE

5. Aby wysłać rozkaz do drukarki należy wcisnąć klawisz **Wyślij**. Wciśnięcie przycisku **Anuluj** spowoduje zaniechanie wykonania tej operacji.

Uwaga: Drukarka **EMAR-D205** zawsze wymusza wykonanie pełnego raportu miesięcznego za ostatnio zakończony miesiąc. Wraz z wydrukiem tego raportu jest również drukowany miesięczny raport dopłat do biletów ulgowych. Miesięczny raport dopłat do biletów ulgowych zawiera informacje o sprzedanych biletach ulgowych z ulgą ustawową w okresie danego miesiąca i jest sumą dobowych raportów dopłat. Miesięczny raport dopłat drukowany tylko raz dla danego miesiąca i przy kolejnych raportach miesięcznych za ten sam miesiąc już się nie pojawi.

Uwaga: Jeśli podczas wykonywania powyższych operacji wystąpi błąd, który będzie zasygnalizowany zapaleniem czerwonej diody i wyświetleniem komunikatu błędu to dodatkowe informacje o tym błędzie i ewentualnym sposobie jego usunięcia można znaleźć w rozdziale **Opis błędów drukarki**.

10.12. Programowanie waluty ewidencyjnej.

Wydruk oznaczenia waluty ewidencyjnej oraz możliwość jej zmiany jest dostępna jedynie w drukarkach z programem sterującym o numerze **2.00** lub nowszym. Oznaczenie waluty ewidencyjnej jest drukowane przy łącznej sumie paragonu oraz podczas wydruku raportu dobowego.

Aby można było zmienić walutę ewidencyjną należy uprzednio wydrukować raport dobowy. Wskazane jest również wykonanie raportu zmiany oraz wykonanie wypłaty z kasy. Jeżeli użytkownik nie zrobi tego samodzielnie drukarka wykona te operacje automatycznie tuż przed zmianą waluty.

Należy upewnić się czy zegar drukarki jest poprawnie ustawiony.

Walutę ewidencyjną można zmienić natychmiast lub zaprogramować jej zmianę z wyprzedzeniem czasowym. W drugim przypadku należy podać datę i godzinę kiedy ma nastąpić ta zmiana. Po osiągnięciu przez drukarkę określonego tego terminu zmiana waluty nastąpi automatycznie.

Istnieje możliwość anulowania zaprogramowanej zmiany waluty w określonym terminie.

1. Aby zmienić walutę ewidencyjną należy:
2. Podłączyć drukarkę do komputera. (pkt 3.2)
3. Włączyć drukarkę.
4. Uruchomić program **EDDiag** i przygotować go do pracy z drukarką. (pkt 10.1).
5. W oknie głównym programu w zakładce **Serwisowe** wybrać funkcję **Programowanie waluty ewidencyjnej**.

Zmiana waluty ewidencyjnej
Tylko dla drukarki z programem sterującym 2.00 lub nowszym

Zmień walutę ewidencyjną
 Zmień walutę ewidencyjną w określonym terminie
 Anuluj zmianę waluty ewidencyjnej w określonym terminie

Data (rrrr-mm-dd) Godzina (gg:mm:ss)
2009-04-03 13:39:59

Oznaczenie waluty ewidencyjnej
PLN

Wyślij Anuluj

6. Należy wpisać odpowiednie oznaczenie waluty w okno edycyjne „Oznaczenie waluty ewidencyjnej”.
7. Mamy trzy możliwości:
 - Zmiana waluty natychmiast.
 - Zaprogramowania automatycznej zmiany waluty w przyszłości w ściśle określonym terminie.
 - Anulowanie zaprogramowania automatycznej zmiany waluty w przyszłości w ściśle określonym terminie.

Po wybraniu odpowiedniej opcji oraz wpisaniu oznaczenia waluty należy wcisnąć klawisz **Wyślij**. Wciśnięcie przycisku **Anuluj** spowoduje zaniechanie wykonania tej operacji.

Uwaga: Jeśli podczas wykonywania powyższych operacji wystąpi błąd, który będzie zasygnalizowany zapaleniem czerwonej diody i wyświetleniem komunikatu błędu to dodatkowe informacje o tym błędzie i ewentualnym sposobie jego usunięcia można znaleźć w rozdziale **Opis błędów drukarki**.

10.13. Programowanie przelicznika łącznej kwoty paragonu na waluty obce

W drukarkach z numerem programu **2.00** lub nowszym istnieje możliwość wydruku przeliczenia należności paragonu na waluty obce. Wynik takiego przeliczenia wraz z podaniem kursu waluty jest drukowany każdorazowo na końcu paragonu w jego części нефiskalnej po logo fiskalnym.

Aby uaktywnić możliwość przeliczania łącznej kwoty paragonu na walutę obcą należy:

1. Podłączyć drukarkę do komputera. (pkt 3.2)
2. Włączyć drukarkę.
3. Uruchomić program **EDDiag** i przygotować go do pracy z drukarką. (pkt. 10.1).
4. W oknie głównym programu w zakładce **Konfiguracja** wybrać funkcję **Przeliczanie na waluty obce**.

Czy drukować przeliczenie należności paragonu na waluty?
Tylko dla drukarki z programem sterującym 2.00 lub nowszym.

Drukuj pod każdym paragonem przeliczenie należności na dana walutę.

Nie drukuj przeliczenia należności na dana walutę.

(*) - Przelicznik dopuszcza 9 cyfr z dowolnie umieszczonym przecinkiem

Wyślij Anuluj

5. Aby uaktywnić drukowanie przeliczenia należności należy zaznaczyć górny przycisk oraz wybrać odpowiedni kurs i oznaczenie waluty. Oznaczenie waluty musi się składać z trzech dużych liter. Oznaczenie waluty z prawej strony powinno być zgodne z oznaczeniem waluty ewidencyjnej aktualnie zaprogramowanym w drukarce fiskalnej.
6. Jeżeli chcemy aby przeliczenie należności nie było drukowane to należy wybrać dolny przycisk.
7. Po wybraniu odpowiedniej opcji oraz wpisaniu oznaczenia waluty należy wcisnąć klawisz **Wyślij**. Wciśnięcie przycisku **Anuluj** spowoduje zaniechanie wykonania tej operacji.

Uwaga: Jeśli podczas wykonywania powyższych operacji wystąpi błąd, który będzie zasygnalizowany zapaleniem czerwonej diody i wyświetleniem komunikatu błędu to dodatkowe informacje o tym błędzie i ewentualnym sposobie jego usunięcia można znaleźć w rozdziale **Opis błędów drukarki**.

10.14. Odczyt raportu okresowego

Istnieje możliwość odczytania danych raportu okresowego do komputera. Odczytanie danych raportu zamiast ich drukowania zajmuje mniej czasu. Istnieje możliwość wydruku odczytanych informacji na zwykłej drukarce, zapisania ich na dysk twardy lub nagrania na płytę CD/DVD. Format odczytanych danych jest identyczny z tym jaki jest drukowany podczas raportu okresowego. Aby odczytać dane z raportu okresowego do komputera należy:

1. Podłączyć drukarkę do komputera. (pkt 3.2)
2. Włączyć drukarkę.
3. Uruchomić program **EDDiag** i przygotować go do pracy z drukarką. (pkt 10.1)
4. W oknie głównym programu w zakładce **Dodatkowe** wybrać funkcję **Odczytaj raport okresowy**.
- 5 . Należy wybrać rodzaj i zakres raportu który nas interesuje.
6. Po naciśnięciu przycisku **Odczytaj** nastąpi przesyłanie danych z komputera, które przy szybkości transmisji 115200 bitów/sekundę nie powinno trwać dłużej niż 1 minuta.
7. Jeżeli dane zostaną poprawnie odczytane będzie możliwość ich obejrzenia, wydruku lub zapisania na płytę CD / DVD.

11. Obsługa drukarki

11.1. Zakładanie papieru

1. Nacisnąć przycisk
2. Po odskoczeniu wałka mechanizmu, wyjąć wałek z korpusu

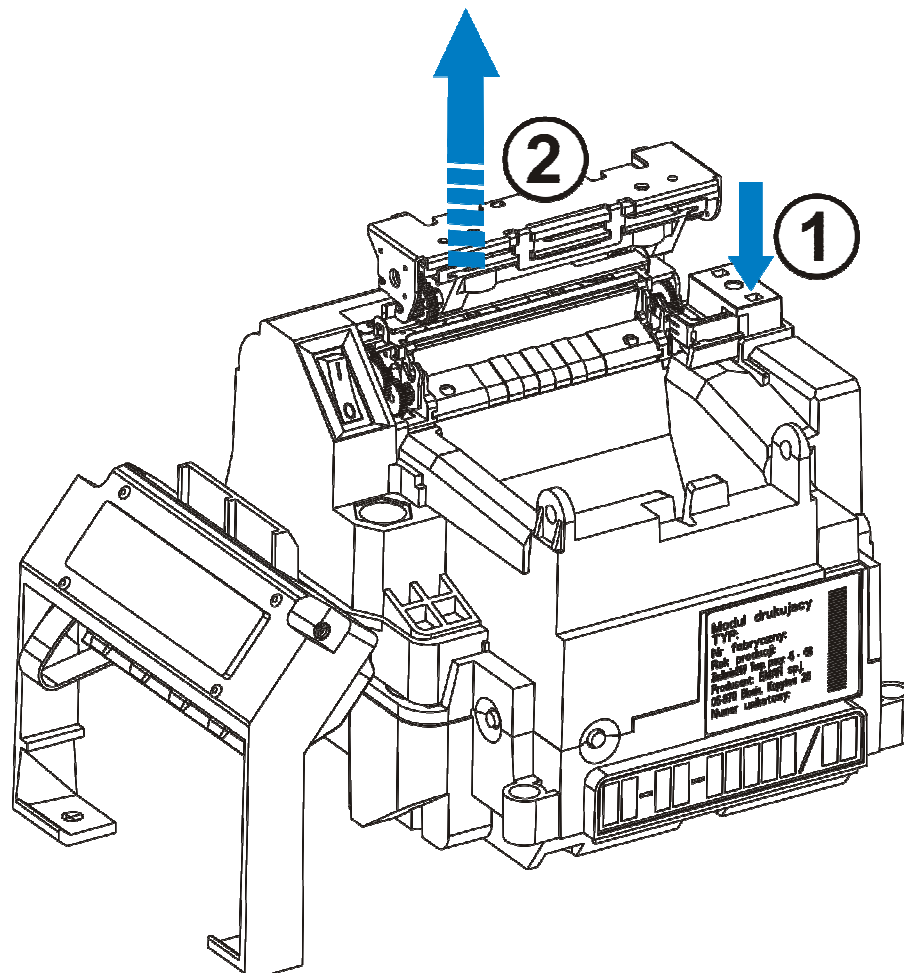

3. Włożyć papier w komorę drukarki
4. Wywinąć początek papieru na korpus mechanizmu

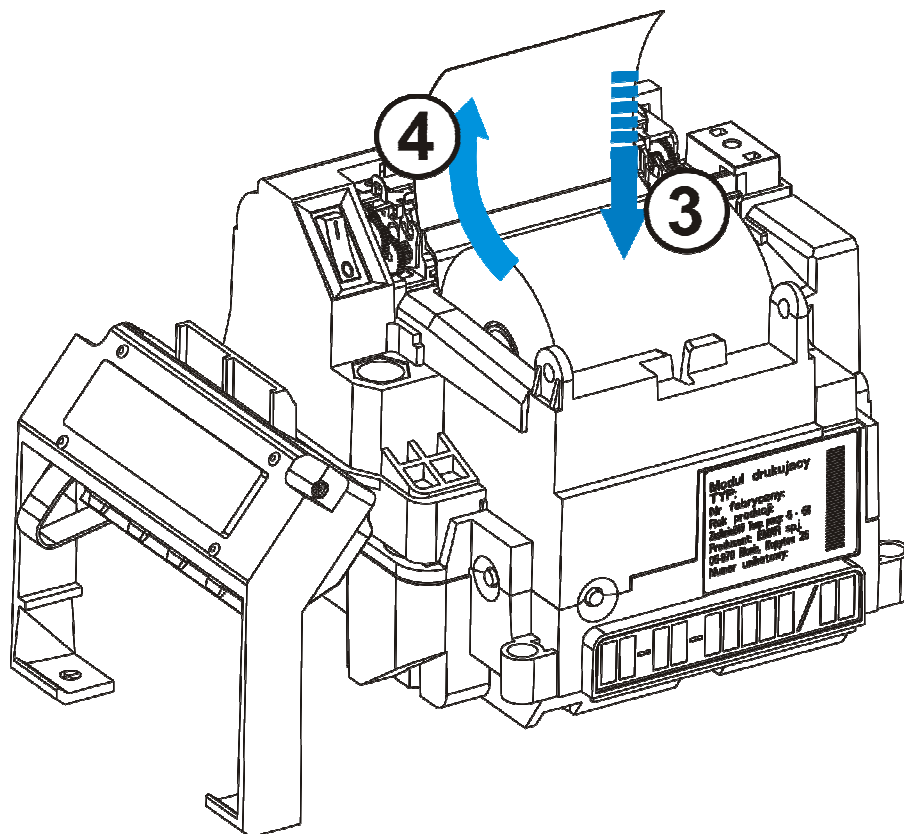

5. Zatrzasnąć wałek mechanizmu w korpusie mechanizmu

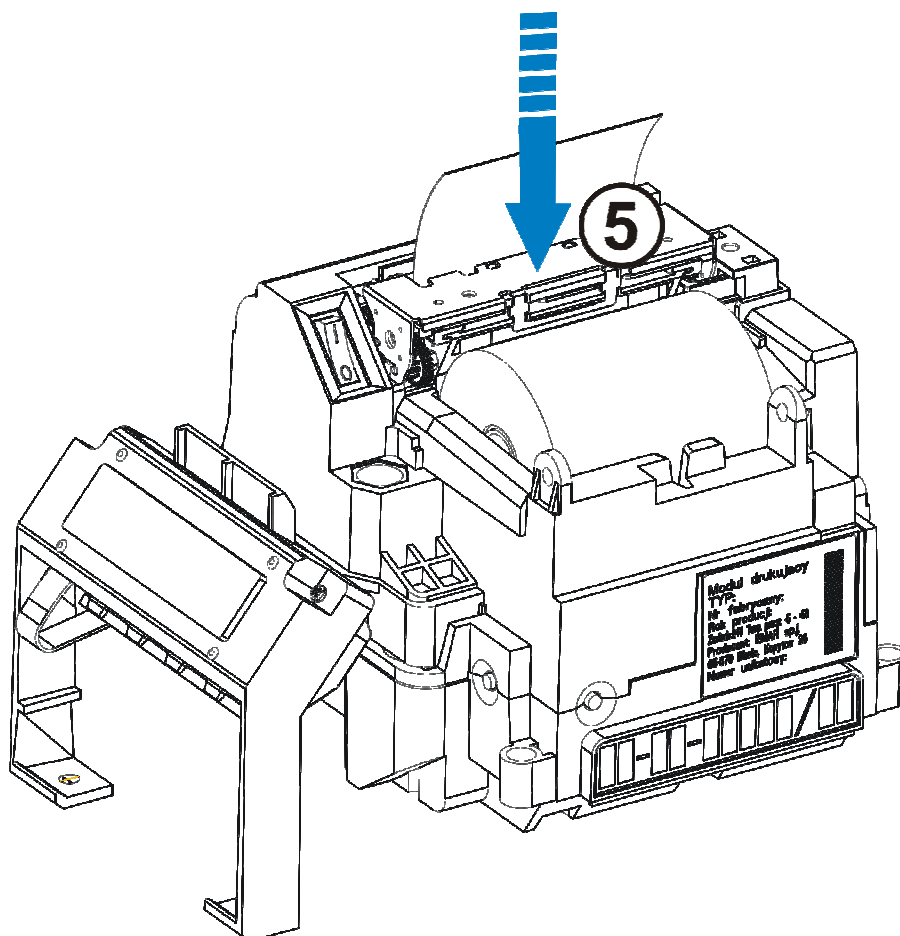

11.1.1. Wymiana Karty microSD

1. Nacisnąć delikatnie kartę
2. Po zwolnieniu zapadek złącza, wysunąć kartę na zewnątrz

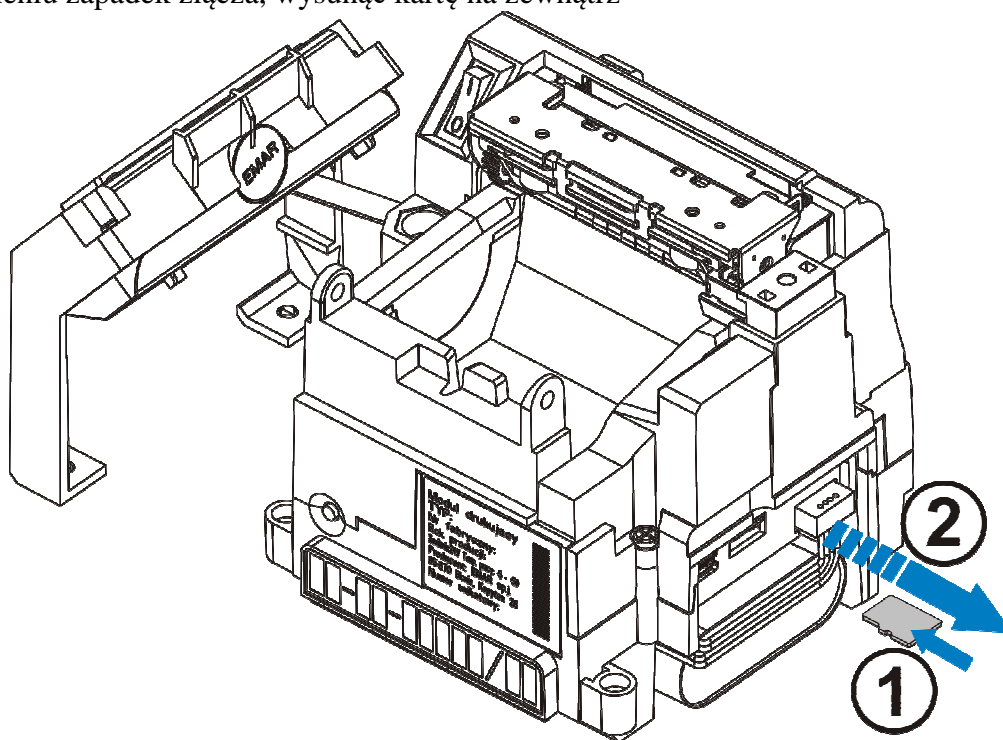

11.2. Obowiązki użytkownika

11.2.1. Czyszczenie zewnętrznych części obudowy

W przypadku zabrudzenia zewnętrznych części obudowy drukarki można je czyścić przy użyciu miękkiej, najlepiej bawełnianej szmatki lekko zwilżonej płynem antystatycznym lub wodą z dodatkiem delikatnych środków czyszczących, np.: płyn do mycia naczyń.

11.2.2. Czyszczenie mechanizmu drukującego

Co 50 zadrukowanych (zużytych) rolek papieru należy dokonać gruntownego czyszczenia mechanizmu drukującego. Zabiegi te należy wykonywać przy użyciu miękkiego pędzelka i sprężonego powietrza.

11.2.3. Kontakt z serwisem

Użytkownik drukarki fiskalnej EMAR-D205 ma obowiązek przynajmniej raz w roku wezwać autoryzowanego serwisanta w celu wykonania przez niego technicznego, serwisowego przeglądu urządzenia, do którego zobowiązuje rozporządzenie ministra finansów z dn. 04.07.2002 - Dz. U. Nr 108, poz. 948. Wizyta serwisanta musi być potwierdzona odpowiednim wpisem w książce serwisowej.

12. Opis komunikatów drukarki

12.1. Błędy ogólne, nienumerowane i niezwiązane z konkretną operacją

Błąd ogólny drukarki może wystąpić w dowolnym momencie pracy urządzenia. Wystąpienie błędu sygnalizowane jest zapaleniem czerwonej diody oraz półsekundowym sygnałem dźwiękowym. Na wyświetlaczu operatora wyświetlany jest krótki komunikat informujący o przyczynie błędu i praca drukarki zostaje wstrzymana do momentu naciśnięcia klawisza **TAK** lub klawisza **NIE**. Oto przykładowy komunikat błędu:

Błąd totalizerów

Poniższa tabela zawiera wykaz błędów nienumerowanych (ogólnych) drukarki. W kolumnie zatytułowanej: „**Kto może usunąć błąd**” zastosowano następujące oznaczenia:

- U - użytkownik.
- S - autoryzowany serwis terenowy.
- K - serwis dostawcy oprogramowania komputerowego.
- SP - serwis fabryczny firmy EMAR (producenta).

Wykaz błędów nienumerowanych (w porządku alfabetycznym).

Komunikat na wyświetlaczu operatora	Opis błędu	Czynności, jakie należy podjąć po pojawieniu się komunikatu	Kto może usunąć błąd
Brak zasilania	Nastąpił spadek napięcia zasilającego, uniemożliwiający poprawną pracę drukarki.	Podłączyć zewnętrzny zasilacz. Jeżeli problem będzie się pojawiał oznacza to awarię zasilacza zewnętrznego lub awarię drukarki.	S lub SP
Blokada pracy drukarki	Minął okres czasu pracy drukarki ustalony za pomocą kodów autoryzacyjnych. Po naciśnięciu klawisza NIE będzie możliwość wpisania kodu autoryzacyjnego z klawiatury, który odblokuje drukarkę.	Aby odblokować drukarkę i umożliwić sprzedaż, należy wpisać do niej odpowiedni kod autoryzacyjny. W celu uzyskania nowego kodu skontaktuj się ze sprzedawcą drukarki.	S
Blokada pracy. Data wsteczna.	Ustawiono datę wsteczną.	Należy ustawić właściwą datę.	U
Błąd bazy towarowej	W bazie towarowej drukarki fiskalnej występują błędne dane.	Należy skontaktować się z serwisem producenta w celu skasowania bazy towarowej.	SP

Komunikat na wyświetlaczu operatora	Opis błędu	Czynności, jakie należy podjąć po pojawieniu się komunikatu	Kto może usunąć błąd
Błąd daty	Ustawiana data jest nieprawidłowa np. 13 miesiąc.	Należy ustawić poprawną datę.	U
Błąd karty pamięci.	Wystąpił błąd przy próbie odczytu lub zapisu do karty pamięci.	Należy upewnić się czy aktualna karta jest właściwa i poprawnie umieszczona w złączu drukarki. Jeśli błąd się powtarza i występuje na karcie z kopiami danej drukarki to można spróbować odzyskać utracone dane (pkt 8.3). Jeśli naprawienie karty jest niewykonalne to kontynuacja pracy z kartą pamięci będzie możliwa dopiero po jej awaryjnym zamknięciu (pkt 6.4) oraz umieszczeniu w drukarce nowej pustej karty.	U lub S
Błąd komunikacji z kartą pamięci	Karta pamięci jest obecna jednak podczas komunikacji wystąpiły błędy.	Przegrać dane na inną kartę pamięci.	U lub S
Błąd odczytu kopii elektr.	Podczas próby odczytu danych z nośnika kopii elektronicznej (karty pamięci) wystąpił błąd.		U lub S
Błąd pamięci EEPROM	Brak komunikacji z pamięcią EEPROM.	Jeżeli po wyłączeniu zasilania i ponownym włączeniu komunikat się powtarza, drukarka wymaga interwencji serwisu producenta.	SP
Błąd pamięci fiskalnej xx	Podczas testu pamięci fiskalnej wystąpił błąd. Wykonywanie funkcji fiskalnych oraz innych, korzystających z pamięci fiskalnej jest zablokowane.	Jeżeli po wyłączeniu zasilania i ponownym włączeniu komunikat się powtarza, drukarka wymaga interwencji serwisu producenta.	SP
Błąd odczytu skrótu karty.	Podczas badanie karty nie udało się odczytać pliku skrótu całej karty.		U lub S
Błąd pam. podr. str nnnn/mmmmm	Podczas testowania Wystąpił błąd pamięci podręcznej.		S lub SP

Komunikat na wyświetlaczu operatora	Opis błędu	Czynności, jakie należy podjąć po pojawieniu się komunikatu	Kto może usunąć błąd
Błąd pamięci programu	Obliczony skrót pamięci programu nie jest zgodny z tym zapisanym w pamięci fiskalnej. Oznacza to, że program pracy kasy nie jest zgodny z oryginalnym		SP
Błąd sumy kontr. kodu AUTORYZAC.	Informacje o kodzie autoryzacyjnym zapisanym w pamięci EEPROM zawierają niepoprawne dane.	Należy ponownie zaprogramować kody autoryzacyjne. Jeżeli problem będzie się powtarzał należy skontaktować się z serwisem producenta.	SP
Błąd sumy kontrolnej klucza	Klucz pamięci fiskalnej zapisany w pamięci EEPROM zawiera niepoprawne dane.	Skontaktuj się z serwisem producenta.	SP
Błąd sumy kontr. nagłówka	Nagłówek zapisany w pamięci EEPROM zawiera niepoprawne dane.	Należy ponownie zaprogramować nagłówek (pkt 10.3 lub 10.4).Jeżeli problem będzie się powtarzał to należy skontaktować się z serwisem producenta.	SP
Błąd sumy kontr. NIPU w EEPROM	NIP zapisany w pamięci EEPROM zawiera niepoprawne dane. (Błąd może wystąpić tylko w trybie niefiskalnym).	Ponownie zapisać NIP w trybie niefiskalnym (pkt 10.7) Jeżeli problem będzie się powtarzał skontaktuj się z serwisem producenta.	SP
Błąd sumy kontr. stawek w EEPROM	Informacje o wartościach stawek podatkowych zapisanych w pamięci EEPROM zawierają niepoprawne dane.	Ponownie zaprogramować stawki podatkowe. (pkt 10.5 lub 10.6). Jeżeli problem będzie się powtarzał skontaktuj się z serwisem producenta.	U, SP
Błąd RAM-wykonaj raport dobowy	Obszar pamięci RAM, w którym są przechowywane informacje o wielkości sprzedaży w poszczególnych stawkach PTU został zakłócony.	Należy wykonać fiskalny raport dobowy, podczas którego zostanie wykonane zerowanie pamięci RAM.	U
Błędna kopia N raportu dobowego	Podczas sprawdzania poprawności danych na karcie pamięci wystąpił błąd. Kopie z zakresu danego raportu fiskalnego zostały zmienione. Zawartość kopii z tego raportu fiskalnego może nie być wiarygodna.	Jeśli błąd się powtarza i występuje na karcie z kopiami danej drukarki to można spróbować odzyskać utracone dane (pkt 8.3). Aby sprawdzić które dokumenty w zmienionym pliku są poprawne należy użyć nr kontrolnego paragonu lub rap. dobowego.(pkt 4.2.1)	U lub S
Błędne dane w pliku etyk.	Dane w pliku skrótu całej karty są niewłaściwe.		

Komunikat na wyświetlaczu operatora	Opis błędu	Czynności, jakie należy podjąć po pojawieniu się komunikatu	Kto może usunąć błąd
Błędna kopie N raportu dobowego	Badana karta zawiera błędną kopie raportu fiskalnego. Nie zgadza się skrót danego raportu potwierdzający jego autentyczność.		U
Błędna wielkość pam. fiskalnej	Pamięć fiskalna ma zbyt małą wielkość.		SP
Błędny klucz pamięci fisk.	W drukarce była wymieniona pamięć fiskalna lub pakiet główny, lub też klucz pamięci fiskalnej został uszkodzony na skutek awarii lub zakłócenia.	Klucz pamięci fiskalnej może być odtworzony tylko przez serwis producenta drukarki.	SP
Błędny katalog na karcie.	W głównym katalogu karty pamięci nie znajduje się dokładnie jeden poprawny katalog nośnika kopii elektronicznej.	Umieścić w drukarce poprawną kartę pamięci.	U
Błędny skrót całej karty.	Podczas badania danej karty wykryto, że skrót karty pamięci zapisany w pliku skrótu karty jest inny niż faktycznie obliczony.		U
Brak karty pamięci.	Nie ma włożonej karty pamięci w złącze drukarki fiskalnej.	Należy włożyć aktualną kartę pamięci do drukarki fiskalnej. (pkt 11.2.2)	U
Brak kopii N raportu dobowego	Podczas sprawdzania poprawności danych na karcie pamięci wystąpił błąd. Plik lub pliki zawierające kopie z zakresu danego raportu fiskalnego zostały usunięte.	Jeśli błąd się powtarza i występuje na karcie z kopiami danej drukarki to można spróbować odzyskać utracone dane z karty zapasowej lub serwera kopii (pkt 8.3).	U
Brak kopii rap. NNNNN-NNNN			
Brak nagłówka	W drukarce nie ma zaprogramowanego nagłówka i nie będzie można prowadzić sprzedaży.	Należy zaprogramować nagłówki (pkt 10.3 lub 10.4).	U
Brak nr NIP	W drukarce nie ma zaprogramowanego numeru NIP i nie będzie można prowadzić sprzedaży.	Należy zaprogramować numer NIP (pkt 10.7 lub 12.2).	S
Brak numeru unikatowego	Nie został zapisany numer unikatowy. Bez numeru unikatowego nie będzie można zafiskalizować drukarki.	Skontaktuj się z serwisem producenta.	SP

Komunikat na wyświetlaczu operatora	Opis błędu	Czynności, jakie należy podjąć po pojawieniu się komunikatu	Kto może usunąć błąd
Brak otwartej karty.	Próba zamknięcia karty, która nie została jeszcze zainicjowana.		U
Brak skrótu całej karty.	Nie udało się odnaleźć pliku skrótu z danych z całej karty pamięci.		U lub S
Brak stawek PTU	W drukarce nie ma zaprogramowanych stawek PTU i nie będzie można prowadzić sprzedaży.	Należy zaprogramować stawki PTU (pkt 10.5 lub 10.6).	U
Brak waluty ewidencyjnej	W drukarce nie ma zaprogramowanej waluty ewidencyjnej i nie będzie można prowadzić sprzedaży.	Należy zaprogramować walutę ewidencyjną (pkt 10.12).	U
Brak zapisów kopii elektr.	W zadanym zakresie nie ma zapisów kopii elektronicznej dla danej drukarki.	Wybrać inny zakres wydruku.	U
Dane na karcie są poprawne.	Sprawdzenie karty zostało zakończone i wszystkie dane na karcie pamięci są poprawne.		U
Data wsteczna	Wewnętrzny zegar drukarki fiskalnej ma ustawioną datę wcześniejszą niż data ostatniego zapisu do pamięci fiskalnej.	Ustawić poprawną datę. Jeśli data jest poprawna a komunikat występuje nadal, oznacza to, że nastąpił błędny zapis daty do pamięci fiskalnej i należy skontaktować się z serwisem producenta.	S, SP
Dla obcej karty tylko po nr.	Wydruk z zadanego zakresu dat dla karty z innej drukarki fiskalnej nie jest możliwy. Można wykonać tylko z zadanego zakresu numerów.		U
Drukarka zablokowana	Sprzedać na drukarce jest zablokowana.	Aby komunikat przestał się pojawiać należy zaprogramować odpowiedni kod autoryzacyjny. W celu uzyskania nowego kodu skontaktuj się ze sprzedawcą drukarki.	U,S
Karta jest zamknięta	Sprawdzana karta została poprawnie zamknięta.		U

Komunikat na wyświetlaczu operatora	Opis błędu	Czynności, jakie należy podjąć po pojawieniu się komunikatu	Kto może usunąć błąd
Karta nie jest zamknięta.	Sprawdzana karta nie została zamknięta.		U
Kończy się miejsce na karcie.	Za kilka raportów zostanie przekroczony limit wolnego miejsca na karcie pamięci. Po przekroczeniu tego limitu karta pamięci zostanie automatycznie zamknięta i nie będzie można do niej dopisywać.	Należy się przygotować na konieczność wymiany karty pamięci i być zaopatrzonym w nową, pustą kartę pamięci.	U
Kopie raportów są poprawne.	Sprawdzanie karty zostało zakończone i wszystkie kopie wydruków z zakresów raportów są poprawne.		U
Nastąpił podział raportu okresow.	W zadanym zakresie znajdują się raporty dobowe zapisane dla różnej waluty ewidencyjnej. Dlatego zostały wypisane więcej niż 1 raporty okresowe, oddzielnie dla każdej waluty.		U
Niewłaściwa karta pamięci.	W pamięci fiskalnej drukarki nie ma informacji, że taka karta pamięci została otworzona przez tę drukarkę fiskalną.		U lub S
Nie dokończono spraw. karty.	Do wykonania danej operacji jest potrzebne całkowite sprawdzenie karty pamięci.	Poczekać aż karta pamięci zostanie całkowicie sprawdzona.	U
Nie można zamknąć karty.	Karta pamięci nie może być zamknięta nie została jeszcze zainicjowana.	Należy włożyć właściwą kartę pamięci.	U
Nie zapisano kopii.	Nie udało się zrzut pamięci podręcznej na kartę pamięci.	Należy upewnić się czy jest w drukarce jest umieszczona aktualna karta pamięci. A jeśli jest tworzona kopia zapasowa to sprawdź czy program tworzący kopię zapasową jest uruchomiony komputerze i czy dodatkowy przewód łączący komputer z drukarką jest poprawnie podłączony	U lub S
Niezerowe totalizery	Do wykonania danej operacji wymagane są zerowe totalizery drukarki fiskalnej.	Aby wyzerować totalizery należy wykonać fiskalny raport dobowy.	U

Komunikat na wyświetlaczu operatora	Opis błędu	Czynności, jakie należy podjąć po pojawieniu się komunikatu	Kto może usunąć błąd
Pamięć fiskalna tylko do odczytu	Pamięć fiskalna została zamknięta i nie można już wykonywać sprzedaży ani korzystać z funkcji fiskalnych (poza raportem okresowym).	Zamknięcie pamięci fiskalnej jest operacją nieodwracalną.	U
Pamięć pełna wykonaj r. dobowy	Pamięć podręczna została zapełniona i nie można już wykonywać żadnych wydruków poza raportem informacyjnym.	Należy wykonać raport dobowy wraz ze zrzutem pamięci podręcznej na kartę pamięci. (pkt 9.4.1)	U
Podłącz wyświetlacz klienta	Brak wyświetlacza klienta. Bez podłączonego wyświetlacza klienta nie będzie można prowadzić sprzedaży.	Należy podłączyć wyświetlacz klienta.	S
Potrzebny przegląd serwisowy!	Mija termin, w którym należy wykonać obowiązkowy przegląd serwisowy drukarki fiskalnej.	Należy zaprogramować nową datę przeglądu serwisowego. (pkt 10.8).	S
Powielona kopia N raportu dobowego	Na karcie występują dwa raporty z tym samym numerem.	Po upewnieniu się, który raport jest poprawny usunąć nadmiarowy plik.	U, S
Przepełnienie bufora	Nastąpiło przepełnienie bufora odbiorczego drukarki fiskalnej.	Należy tak skonfigurować program komputerowy, który współpracuje z drukarką fiskalną, aby poprawnie obsługiwał protokół XON/XOFF lub RTS/CTS.	U, K
N rap. do końca pam. fiskalnej!	Pamięć fiskalna jest bliska zapełnienia i pozostało N raportów do zapełnienia całej pamięci fiskalnej.	Skontaktować się z serwisem producenta w celu wymiany pamięci fiskalnej na nową.	U, S
Skasowana baza -wykonaj raport	Należy wykonać raport dobowy (pkt 9.4.1), w którym zostanie zawarta informacja o zaistniałym kasowaniu bazy towarowej.		U
Sprawdź obcinacz papieru	Podczas wykonywania obcięcia, które następuje po wydruku wystąpił błąd.	Usunąć zaległe skrawki papieru z obcinacza. Gdy obcięcie nie jest konieczne można wyłączyć obcinacz. Serwisowy->Konfiguracja->Sterowanie obcinaczem papieru.	U, S
Tryb serwisowy	Drukarka jest w trybie serwisowym. Dostępne są funkcje serwisowe natomiast niemożliwa jest sprzedaż.		

Komunikat na wyświetlaczu operatora	Opis błędu	Czynności, jakie należy podjąć po pojawieniu się komunikatu	Kto może usunąć błąd
Wykonaj pełny rap. miesięczny	Nie wykonano pełnego raportu okresowego miesięcznego za ostatni zakończony miesiąc (użytkownik ma obowiązek wykonywać okresowe raporty miesięczne).	Należy wykonać pełny okresowy raport miesięczny.	U
Wyłączony tryb serwisowy	Wykonanie danej operacji wymaga wprowadzenia drukarki w tryb serwisowy.	Należy wprowadzić drukarkę w tryb serwisowy (pkt 12.1).	S
Zegar nie ustawiony	Zegar drukarki jest niezainicjowany.	Należy ustawić zegar (pkt 12.3).	S
Zmiana daty - wykonaj rap.dobowy	Od pierwszej sprzedaży po raporcie dobowym została przekroczona dwukrotnie północ, a raport dobowy nie został wykonany. Zaleca się, aby użytkownik wykonywał raport dobowy każdego dnia po zakończeniu sprzedaży.	Należy wykonać raport dobowy.	U
Zmiana waluty ewid. za X dni	Za X dni zostanie automatycznie zmieniona waluta ewidencyjna w drukarce fiskalnej.	Jeżeli do zmiany waluty pozostał dzień, to należy pamiętać, aby pod koniec dnia sprzedaży wykonać fiskalny raport dobowy.	U
Zostało X dni pracy drukarki Zostało X godzin pracy drukarki	<p>Po upływie X dni/godzin drukarka zostanie zablokowana i nie będzie można na niej prowadzić sprzedaży.</p> <p>Po naciśnięciu klawisza NIE będzie możliwość wpisania kodu autoryzacyjnego z klawiatury, który odblokuje drukarkę.</p>	Aby komunikat przestał się pojawiać należy zaprogramować odpowiedni kod autoryzacyjny. W celu uzyskania nowego kodu skontaktuj się ze sprzedawcą drukarki.	U, S

W poniższej tabeli przedstawiono błędy związane z mechanizmem drukującym.

Komunikat	Opis	Czynności, jakie należy podjąć po pojawieniu się komunikatu.
Brak papieru	Brak papieru w mechanizmie kopii.	Należy założyć papier kopii.
Otwarta pokrywa	Otwarta pokrywa mechanizmu kopii.	Należy zamknąć pokrywę kopii.
Napięcie za wysokie	Zbyt wysokie napięcie, aby wydruk mógł być kontynuowany.	Jeżeli po wyłączeniu zasilania i ponownym włączeniu komunikat się powtarza, to oznacza to awarię drukarki.
Rozładowany akumulator	Zbyt niskie napięcie, aby wydruk mógł być kontynuowany.	Podłączyć zewnętrzny zasilacz. Jeżeli problem nie ustąpi, oznacza to awarię układu zasilania.
Temperatura za niska	Zbyt niska temperatura głowicy drukującej.	Wyłączyć drukarkę, umieścić w temperaturze pokojowej i odczekać kilka minut. Jeżeli po ponownym włączeniu zasilania komunikat się powtarza, to oznacza to awarię mechanizmu drukującego.
Temperatura za wysoka	Zbyt wysoka temperatura głowicy drukującej.	Wyłączyć drukarkę, umieścić w temperaturze pokojowej i odczekać kilka minut. Jeżeli po ponownym włączeniu zasilania komunikat się powtarza, to oznacza to awarię mechanizmu drukującego.

12.2. Numerowane błędy spowodowane przez konkretne operacje

Jeśli błąd spowodowało wykonanie konkretnej operacji np. wykonanie funkcji z menu lub wysłanie danej z komputera, to komunikat błędu na wyświetlaczu będzie zawierał kolejno: numer błędu, kod sekwencji, która ten błąd spowodowała i informację o przyczynie błędu.

**NNNXX informacja
o przyczynie**

NNN - numer błędu.
XX - kod sekwencji sterującej.

Np. komunikat:

**21\$1 Wyłączony
tryb transakcji**

oznacza, że wystąpił błąd nr 21 i spowodowała go sekwencja sterująca \$1 (linijka paragonu).

Opis wszystkich błędów wraz ze sposobem reakcji Użytkownika po wystąpieniu błędu zawiera umieszczona na następnym stronie tabela..

W kolumnie „**Kto może usunąć błąd**” zastosowano następujące oznaczenia:

U - użytkownik
S - autoryzowany serwis serwis terenowy
K - serwis dostawcy oprogramowania komputerowego
SE - serwis fabryczny firmy Emar

nr błędu NNN	Opis błędu.	Czynności, jakie należy podjąć po pojawieniu się komunikatu.	Kto może usunąć błąd
1	Niezainicjowany zegar drukarki.	Należy ustawić zegar drukarki (pkt 12.3).	S
2	Błąd bajtu kontrolnego przesyłanej sekwencji.	Skorygować dane przesyłane z komputera. Sprawdzić połączenie komputera i drukarki.	U, K
3	Błędna ilość parametrów sekwencji sterującej.	Skorygować dane przesyłane z komputera.	U, K
4	Błędny parametr sterujący.	Skorygować dane przesyłane z komputera.	U, K
5	Wystąpił błąd zegara RTC.	Należy spróbować ustawić zegar drukarki (pkt 12.3). Jeśli problem będzie się powtarzał należy skontaktować się z serwisem producenta.	S lub SP
6	Podczas testu pamięci fiskalnej wystąpił błąd. Wykonywanie funkcji fiskalnych oraz innych, korzystających z pamięci fiskalnej jest zablokowane.	Jeżeli po wyłączeniu zasilania i ponownym włączeniu komunikat się powtarza, drukarka wymaga interwencji serwisu producenta.	SP
7	Próba ustawienia daty, która jest wcześniejsza od daty ostatniego zapisu w pamięci fiskalnej.	Należy skorygować datę. Jeżeli data jest poprawna, a komunikat występuje nadal, oznacza to, że wystąpił błędny zapis do pamięci fiskalnej i należy skontaktować się z serwisem producenta.	SP
8	Nie można wykonać operacji z powodu niezerowych totalizerów.	Aby wyzerować totalizery należy wykonać raport dobowy (pkt 9.4.1).	U
9	Drukarka oczekuje na potwierdzenie rozkazem.		U, K

nr błędu NNN	Opis błędu.	Czynności, jakie należy podjąć po pojawieniu się komunikatu.	Kto może usunąć błąd
10	-		
11	Błędny zakres lub ilość programowanych stawek.	Skorygować dane przesyłane z komputera.	U, K
12	Błędny format nagłówka. (Zbyt długi, zbyt dużo linii lub zawiera niewłaściwe znaki).	Skorygować dane przesyłane z komputera.	U, K
13	-		
14	Błąd mechanizmu drukującego.		U, K
15	Błąd dodatkowych linii tekstu lub pozycji zamówienia	Skorygować dane przesyłane z komputera.	U, K
16	Błąd nazwy towaru/usługi. (Zbyt długa, pusta lub zawiera niewłaściwe znaki).	Skorygować dane przesyłane z komputera.	U, K
17	Błędny parametr <ILOŚĆ>.	Skorygować dane przesyłane z komputera.	U, K
18	Błędny parametr <STAWKA PTU>.	Skorygować dane przesyłane z komputera.	U, K
19	Błędny parametr <CENA>.	Skorygować dane przesyłane z komputera.	U, K
20	Błędny parametr <BRUTTO> lub <RABAT> lub ILOŚĆ * CENA <> BRUTTO.	Skorygować dane przesyłane z komputera.	U, K
21	Rozkaz może być wysłany tylko w trakcie otwartej transakcji.	Skorygować dane przesyłane z komputera.	U, K
22	Błąd podczas operacji STORNO. (Ujemny totalizer lub operacja STORNO na towarze, który nie był sprzedany).	Skorygować dane przesyłane z komputera.	U, K
23	Błędna liczba pozycji paragonu.	Skorygować dane przesyłane z komputera.	U, K
24	Przepełniony bufor odbiorczy.		U, K
25	Błąd parametru <KASJER> lub <NR KASY/TERMINALA> lub błąd dodatkowych linii tekstu lub błędny numer systemowy.	Skorygować dane przesyłane z komputera.	U, K
26	Błąd związany z formami płatności lub kaucje wysłane w zakończeniu transakcji nie są zgodne ze zdefiniowanymi w transakcji.	Skorygować dane przesyłane z komputera.	U, K
27	Błędny parametr suma całkowita <TOTAL> lub parametr <RABAT>.	Skorygować dane przesyłane z komputera.	U, K
28	Przepełnienie totalizera paragonu. (Zbyt duża suma całkowita paragonu).	Skorygować dane przesyłane z komputera.	U, K
29	Wysłano rozkaz zakończenia paragonu w sytuacji, gdy nie jest on otwarty.	Skorygować dane przesyłane z komputera.	U, K
30	Zły format parametru <WPŁATA> lub <WYPŁATA> podczas operacji kasowych.	Skorygować dane przesyłane z komputera.	U, K
31	Przepełnienie rejestru kasowego.	Należy wykonać raport kasy/zmiany.	U
32	Podczas wypłaty wystąpił ujemny stan kasy. Wartość licznika kasy zostanie wyzerowana.		U
33	Błąd parametru: <ZMIANA >.	Skorygować dane przesyłane z komputera.	U, K
34	Błąd parametru: <KASJER > lub <NR KASY> lub jednego z parametrów rozszerzonych raportów kasy/zmiany.	Skorygować dane przesyłane z komputera.	U, K
35	Nie można wykonać raportu dobowego, ponieważ totalizery drukarki są puste.	Raport dobowy można wykonać dopiero po wykonaniu pierwszej sprzedaży po poprzednim raporcie dobowym.	U
36	-		
37	Wykonanie operacji zostało anulowane.		U
38	Błąd nazwy towaru lub usługi podczas kontroli bazy towarowej lub nazwy kaucji w pozycji paragonu.	Skorygować dane przesyłane z komputera.	U, K
39	Błąd oznaczenia stawki PTU podczas kontroli bazy towarowej.	Skorygować dane przesyłane z komputera.	U, K
40	-		
41	Błąd parametru <NUMER _KASY> sekwencji „Potwierdzenie obciążenia karty płatniczej” lub „Potwierdzenie karty płatniczej”.	Skorygować dane przesyłane z komputera.	U, K

nr błędu NNN	Opis błędu.	Czynności, jakie należy podjąć po pojawieniu się komunikatu.	Kto może usunąć błąd
42	Błąd parametru <NUMER_KASJERA> sekwencji „Potwierdzenie obciążenia karty płatniczej” lub „Potwierdzenie uznania karty płatniczej”.	Skorygować dane przesyłane z komputera.	U, K
43	Błąd parametru <NUMER_PAR> sekwencji „Potwierdzenie obciążenia karty płatniczej” lub „Potwierdzenie uznania karty płatniczej”.	Skorygować dane przesyłane z komputera.	U, K
44	Błąd parametru <KONTRAHENT > sekwencji „Potwierdzenie obciążenia karty płatniczej” lub „Potwierdzenie uznania karty płatniczej”.	Skorygować dane przesyłane z komputera.	U, K
45	Błąd parametru <TERMINAL > sekwencji „Potwierdzenie obciążenia karty płatniczej” lub „Potwierdzenie uznania karty płatniczej”.	Skorygować dane przesyłane z komputera.	U, K
46	Błąd parametru <NAZWA_KARTY > sekwencji „Potwierdzenie obciążenia karty płatniczej” lub „Potwierdzenie uznania karty płatniczej”.	Skorygować dane przesyłane z komputera.	U, K
47	Błąd parametru <NUER_KARTY > sekwencji „Potwierdzenie obciążenia karty płatniczej” lub „Potwierdzenie uznania karty płatniczej”.	Skorygować dane przesyłane z komputera.	U, K
48	Błąd parametru <DATA_M> sekwencji „Potwierdzenie obciążenia karty płatniczej” lub „Potwierdzenie uznania karty płatniczej”.	Skorygować dane przesyłane z komputera.	U, K
49	Błąd parametru <DATA_R> sekwencji „Potwierdzenie obciążenia karty płatniczej” lub „Potwierdzenie uznania karty płatniczej”.	Skorygować dane przesyłane z komputera.	U, K
50	Błąd parametru <KOD_AUTORYZ> sekwencji „Potwierdzenie obciążenia karty płatniczej” lub „Potwierdzenie uznania karty płatniczej”.	Skorygować dane przesyłane z komputera.	
51	Błąd parametru <KWOTA> sekwencji „Potwierdzenie obciążenia karty płatniczej” lub „Potwierdzenie uznania karty płatniczej”.	Skorygować dane przesyłane z komputera.	U, K
52	Brak nr kursu.		U, K
53	Brak zakresu biletu.		U, K
54	Błąd odczytu kopii elektronicznej.		U, K
55	Brak zapisów kopii elektronicznej.		U, K
56	Brak zapisów kopii elektronicznej w zadanym zakresie.		U, K
82	Rozkaz „Rabat/narzut w trakcie transakcji ”nie może być przyjęty w tym stanie drukarki.	Skorygować dane przesyłane z komputera.	U, K
83	Błąd parametru przesyłanego w sekwencji „Dodatkowe linie po numerze unikatowym”	Skorygować dane przesyłane z komputera.	U, K
89	Drukarka zablokowana.	Skontaktuj się ze sprzedawcą aby wprowadzić kod autoryzacyjny.	U
90	Drukarka jest w trybie wydruku rozliczenia kaucji. Można wysłać tylko pozycje kaucji.	Skorygować dane przesyłane z komputera.	U, K
91	Błąd związany z obsługą form płatności.	Skorygować dane przesyłane z komputera.	U, K
92	Nastąpiło przepełnienie bazy towarowej.	Należy skontaktować się z serwisem producenta w celu skasowania bazy towarowej.	SP
93	Nie można anulować danej formy płatności.	Skorygować dane przesyłane z komputera.	U, K

12.3. Błędy specyficzne dla drukarki EMAR-D205

Nr błędu NNN	Opis błędu.	Czynności, jakie należy podjąć, gdy komunikat się pojawi.	Kto może usunąć błąd
113	Przekroczono dopuszczalną ilość kart, na której mogą być zapisane kopie z danej drukarki.	Nie można zainicjować nowej karty bez wymiany pamięci fiskalnej.	SP
114	Wykonanie danej operacji jest niemożliwe, ponieważ w pamięci podręcznej znajduje się zaległa kopia elektroniczna z zapisanego już raportu fiskalnego.	Należy wykonać raport dobowy wraz ze zrzutem pamięci podręcznej na kartę pamięci.	U
117	Wystąpił błąd pamięci podręcznej	Należy postąpić tak jak w przypadku awarii pamięci podręcznej pkt 6.1	SP
118	Wystąpił błąd przy próbie odczytu lub zapisu do karty pamięci.	Należy upewnić się czy aktualna karta jest właściwa i poprawnie umieszczona w złączu drukarki. Jeśli błąd się powtarza i występuje na karcie na której były zapisane kopie z danej drukarki to można spróbować odzyskać utracone dane (pkt 8.3) . Jeśli naprawienie karty jest niemożliwe to kontynuacja pracy z kartą pamięci będzie możliwa dopiero po jej awaryjnym zamknięciu (pkt 6.4) oraz umieszczeniu w drukarce nowej pustej.	U lub S
119	Pamięć podręczna została zapełniona i nie można już wykonywać żadnych wydruków poza raportem informacyjnym.	Należy wykonać raport dobowy wraz ze zrzutem pamięci podręcznej na kartę pamięci. (pkt 9.4.1)	
120	Zapełniony rejestr ulg.		U
121	Próba zmiany waluty na taką, która jest już aktualnie zaprogramowana.		U
122	Zapełniony rejestr walut	Nie można zmienić waluty ewidencyjnej bez wymiany pamięci fiskalnej.	SP
123	Została zaprogramowana zmiana waluty ewidencyjnej w określonym terminie więc aby można było zmienić walutę ewidencyjną należy anulować zmianę waluty w określonym	Należy anulować zmianę waluty w określonym terminie. (pkt 10.12)	U
124	Brak zapisanej waluty.	Należy zaprogramować walutę ewidencyjną (pkt 10.12)	U
125	Drukarka została zaprogramowana tak, że do poprawnej pracy wymaga założenia górnej pokrywy obudowy.	Założyć pokrywę obudowy drukarki.	U
126	Drukarka została zaprogramowana tak, że wymusza na użytkowniku wykonywanie pełnego raportu miesięcznego za każdy zakończony miesiąc..	Wykonać pełny raport miesięczny za ostatnio zakończony miesiąc.	U
127	Przy niektórych wydrukach niefiskalnych wymagane jest wydrukowanie numeru paragonu, z którym dany wydruk jest powiązany.	Skorygować dane przesyłane z komputera.	U, K
128	Ten kod autoryzacyjny był już wykorzystany. Dany kod może być użyty tylko raz.	Nie ma możliwości powtórnego skorzystania z danego kodu autoryzacyjnego. W celu uzyskania nowego kodu skontaktuj się ze sprzedawcą drukarki.	S lub SP
129	Korekta zegara nie więcej niż o 60 minut.	Ustawić nowy czas tak, aby różnica czasów przed ustawieniem i po ustawieniu nie była większa niż 60 minut.	U
130	Przekroczono maksymalną ilość zerowań RAM (max 200) i sprzedaż na drukarce jest zabroniona.	Skontaktuj się z serwisem producenta.	SP
131	Przy programowaniu stawek nowe stawki są identyczne z już zapisanymi w drukarce.	Nie ma potrzeby zmiany stawek PTU.	U

Nr błędu NNN	Opis błędu.	Czynności, jakie należy podjąć, gdy komunikat się pojawi.	Kto może usunąć błąd
132	Przekroczono liczbę pozycji paragonu dla trybu off-line.	Zmniejszyć liczbę linii paragonu off-line lub wydrukować paragon w trybie on-line.	U, K
133	Próba wydruku miesięcznego raportu okresowego za miesiąc, który nie został jeszcze zakończony.	Aby można było wydrukować miesięczny raport okresowy za dany miesiąc, należy poczekać, aż miesiąc ten się skończy.	U
134	W drukarce nie ma zaprogramowanych stawek PTU i nie można prowadzić sprzedaży.	Aby można było prowadzić sprzedaż na drukarce fiskalnej należy zaprogramować stawki PTU (pkt 10.5 lub 10.6).	U
135	Błędny format daty. (np. 30 luty).	Skorygować datę.	U
136	Korekta zegara jest możliwa tylko po raporcie dobowym.	Przed korektą zegara wykonać raport dobowy (pkt 9.4.1).	U
137	Błędny kod autoryzacyjny.	Podać właściwy kod autoryzacyjny.	U
138	Przekroczono ilość prób zapisu kodu autoryzacyjnego. Po raporcie dobowym możliwe są tylko 3 próby.	Aby można było ponownie zaprogramować do drukarki kod autoryzacyjny należy wykonać raport dobowy (pkt 9.4.1).	U
139	Drukarka była odblokowana na stałe kodem autoryzacyjnym. Nie można po raz drugi jej zablokować.	Nie można zablokować drukarki uprzednio odblokowanej na stałe.	U
140	W trakcie transakcji wykonanie tej operacji jest zabronione.	Zakończyć lub anulować paragon przed wykonaniem tej operacji.	U lub K
141	Nastąpiła niedozwolona zmiana stawki PTU. Najpierw nastąpiło jej zmniejszenie a potem zwiększenie.	Towar o tej nazwie jest zablokowany-nie jest możliwa sprzedaż towaru o tej nazwie.	U
142	Przekroczono liczbę zapisów rekordów stawek PTU w pamięci fiskalnej (max 30)	Zmiana stawek PTU na tej drukarce jest już niemożliwa.	S
143	Błędny parametr: <NUMER NIP> lub <NUMER UNIKATOWY>.	Skorygować dane przesyłane z komputera.	U, K
144	Próba ponownego zapisania numeru NIP lub numeru unikatowego.	Nie można zapisać ponownie numeru unikatowego lub numeru NIP w trybie fiskalnym.	S
145	Nie został zapisany numer unikatowy. Bez numeru unikatowego nie będzie można zafiskalizować drukarki.	Skontaktuj się z serwisem producenta.	SP
146	W drukarce nie ma zaprogramowanego numeru NIP i nie będzie można prowadzić sprzedaży.	Należy zaprogramować nr NIP (pkt 10.7 lub 12.2).	S
147	W drukarce nie ma zaprogramowanego nagłówka i nie będzie można prowadzić sprzedaży.	Należy zaprogramować nagłówek (pkt 10.3 lub 10.4).	U
148	Wykonanie danej operacji wymaga wyłączenia trybu serwisowego.	Należy wyłączyć tryb serwisowy (pkt 12.1).	S
149	Pamięć fiskalna została zamknięta i nie można już wykonywać sprzedaży ani korzystać z funkcji fiskalnych (poza raportem okresowym).	Zamknięcie pamięci fiskalnej jest operacją nieodwracalną.	U
150	Błąd pamięci flash.		S
151	Brak komunikacji z pamięcią EEPROM.	Jeżeli po wyłączeniu zasilania i ponownym włączeniu komunikat się powtarza, drukarka wymaga interwencji serwisu producenta.	SP
152	W bazie towarowej drukarki fiskalnej występują błędne dane.	Należy skontaktować się z serwisem producenta w celu skasowania bazy towarowej.	SP
153	Skasowano bazę towarową.	Należy wykonać raport dobowy (pkt 9.4.1).	U
154	Błąd totalizerów.	Aby można było wykonać sprzedaż lub korzystać z funkcji fiskalnych należy wykonać fiskalny raport dobowy, podczas którego zostanie wykonane zerowanie pamięci RAM (pkt 9.4.1).	U

Nr błędu NNN	Opis błędu.	Czynności, jakie należy podjąć, gdy komunikat się pojawi.	Kto może usunąć błąd
155	Od pierwszej sprzedaży po raporcie dobowym została przekroczona dwukrotnie północ, a raport dobowy nie został wykonany. Zaleca się, aby użytkownik wykonywał raport każdego dnia po zakończeniu sprzedaży.	Należy wykonać raport dobowy (pkt 9.4.1).	U
156	Nastąpiło przepełnienie totalizera.	Należy wykonać raport dobowy (pkt 9.4.1).	U
157	Błędny klucz pamięci fiskalnej. W drukarce była wymieniona pamięć fiskalna lub pakiet główny lub też klucz pamięci fiskalnej został uszkodzony na skutek awarii lub zakłócenia.	Klucz pamięci fiskalnej może być odtworzony tylko przez serwis producenta drukarki.	SP
158	Błędny format parametru <KLUCZ>.	Skorygować dane przesyłane z komputera.	SP
159	Wykonanie danej operacji wymaga wprowadzenia drukarki w tryb serwisowy.	Należy wprowadzić drukarkę w tryb serwisowy (pkt 12.1).	S
160	Brak wyświetlacza klienta. Bez podłączonego wyświetlacza klienta nie będzie można prowadzić sprzedaży.	Należy podłączyć wyświetlacz klienta.	S
161	Aktualnie w drukarce zapisany jest poprawny klucz i nie można go zmienić.	Nie można zmienić poprawnego klucza w drukarce fiskalnej.	S
162	W trakcie wystawiania paragonu drukarka została wyłączona i paragon nie został zakończony. Sytuacja taka mogła być spowodowana świadomie przez użytkownika lub być wynikiem zakłócenia.		U lub S
163	Paragon nie został zakończony przed upływem 20 minut i został anulowany.		U
164	Podczas wydruku paragonu nastąpiło zakłócenie jego danych i został on anulowany.		U lub S
255	Rozkaz nierozpoznany.	Skorygować dane przesyłane z komputera.	U, K

12.4. Stany awaryjne drukarki

Wystąpienie stanu awaryjnego drukarki fiskalnej objawia się zapaleniem czerwonej diody sygnalizacyjnej i pojawieniem się poniższego komunikatu na wyświetlaczu operatora:

Stan awaryjny XX Wyłącz drukarkę

XX - Numer stanu awaryjnego.

Numer stanu awaryjnego	Opis
XX=1a lub 1b	Awaria pamięci fiskalnej.
XX=2	Wystąpił błąd pamięci RAM.
XX=3	Wystąpił błąd zapisu do bazy towarowej.
XX=4	Stan awaryjny pamięci podręcznej (pkt 6.1)

W przypadku wyświetlenia tego komunikatu należy wyłączyć zasilanie drukarki. Jeżeli po ponownym włączeniu zasilania lub powtórzeniu operacji komunikat się powtarza, drukarka wymaga interwencji serwisu producenta.

10. Decyzja Głównego Urzędu Miar dopuszczająca drukarkę do obrotu

Załącznik nr 1.

PROTOKÓŁ SERWISOWY AWARII PAMIĘCI PODRĘCZNEJ NR.....

Data zgłoszenia awarii:

Data przyjęcia sprzętu do naprawy:

Nazwa kasy urządzenia:

Nr fabryczny:

Nr unikatowy:

Autoryzowany Serwis Kasy (nazwa firmy, adres, NIP):

.....

Data sprzedaży sprzętu użytkownikowi:

.....

Dane użytkownika: (nazwa firmy, adres instalacji sprzętu NIP):

.....

.....

.....

Adres urzędu skarbowego właściwy dla podatnika:

.....

.....

.....

Szczegółowy opis sytuacji awaryjnej:

.....

.....

.....

.....

Przyczyna wystąpienia sytuacji awaryjnej:

.....

.....

.....

Wykonane czynności w czasie interwencji serwisowej:

.....

.....

.....

Opinia techniczna producenta kasy

.....

.....

.....

.....

Pieczęć i podpis producenta

Pieczęć i podpis dealera

Uwaga !!!

- oryginał protokołu należy przesłać na adres producenta kasy
- do protokołu należy załączyć raport informacyjny dostępny w menu kasy