

INSTRUKCJA OBSŁUGI

ELZAB *Eco*



Nr rys. E10IO000

Zakłady Urządzeń Komputerowych ELZAB S.A.
41-813 Zabrze, ul. Kruczkowskiego 39
tel. 032 272 20 21, fax 032 272 81 90
e-mail: marketing@elzab.com.pl; www.elzab.com.pl

ELZAB 

PARTNER I DORADCA

Spis treści

Spis treści	1
Charakterystyka kasy ELZAB Eco	6
Zawartość opakowania	6
Rozdział 1 - Budowa i działanie	1-1
1 Opis ogólny	1-1
1.1 Budowa kasy	1-1
1.2 Rozmieszczenie elementów obsługi	1-1
2 Budowa klawiatury	1-2
Rozdział 2 - Instalacja i podłączenie	2-1
1 Wymagania instalacyjne	2-1
1.1 Warunki klimatyczne otoczenia	2-1
2 Zasilanie kasy	2-1
3 Podłączenie szuflady kasowej	2-2
4 Podłączenie czytnika kodów kreskowych	2-2
5 Podłączenie wagi	2-2
5.1 Podłączenie jednej wagi do jednej kasy	2-2
5.2 Podłączenie kilku wag ELZAB Prima lub Prima K do kasy	2-4
5.3 Współpraca z wagą Prima K	2-4
6 Podłączenie kasy do komputera lub modemu kasowego	2-4
7 Mechanizm drukujący - wymiana papieru	2-5
8 Konserwacja i przeprowadzanie okresowych przeglądów	2-6
9 Parametry papieru stosowanego w kasie i zasady jego przechowywania	2-7
10 Przechowywanie i transport kasy	2-8
11 Plombowanie kasy	2-8
Rozdział 3 - Zasady obsługi funkcji kasy	3-1
1 Dostęp do funkcji	3-1
2 Wybór funkcji w kasie	3-1
3 Wybór wartości podpowiadanych	3-2
Rozdział 4 - Menu główne FUNKCJE KASJERA	4-1
1 Opis ogólny	4-1
2 Funkcja WŁĄCZENIE KASJERA - adres 01 01 lub A A	4-1
3 Funkcja WYŁĄCZENIE KASJERA - adres 01 02 lub A B	4-1
4 Funkcja KONIEC ZMIANY KASJERA - adres 01 03 lub A C	4-1
5 Funkcja STAN KASY - adres 01 04 lub A D	4-4
6 Funkcja WPLATA DO KASY - adres 01 05 lub A E	4-5
7 Funkcja WYPŁATA Z KASY - adres 01 06 lub A F	4-5
8 Funkcja ZESTAW RAPORTÓW - adres 01 07 lub A G	4-6
Rozdział 5 - Menu główne FUNKCJE KIEROWNIKA	5-1
1 Opis ogólny	5-1
2 Menu KONFIGURACJA - adres 02 01 lub B A	5-2
2.1 Funkcja DEFINIOWANIE TOWARÓW - adres 02 01 01 lub B A A	5-2
2.2 Funkcja DEFINIOWANIE KLAWISZY - adres 02 01 02 lub B A B	5-5
2.2.1 Definiowanie klawisza szybkiej sprzedaży towaru	5-5

2.2.2 Definiowanie klawisza dostępu do funkcji _____	5-6
2.2.3 Definiowanie klawisza formy płatności _____	5-6
2.2.4 Definiowanie klawisza płatności – waluty dodatkowe _____	5-7
2.2.5 Definiowanie klawisza rabatu lub narzutu _____	5-7
2.2.6 Kasowanie definicji klawisza _____	5-7
2.3 Funkcja DEFINIOWANIE GRUP - adres 02 01 03 lub B A C _____	5-8
2.4 Funkcja DEFINIOWANIE JEDNOSTEK - adres 02 01 04 lub B A D _____	5-8
2.5 Funkcja DEFINIOWANIE WIĄZAŃ - adres 02 01 05 lub B A E _____	5-8
2.6 Funkcja DEFINIOWANIE PŁATNOŚCI - adres 02 01 06 lub B A F _____	5-9
2.7 Funkcja PRZYPISANIE DO WAG - adres 02 01 07 lub B A G _____	5-9
2.8 Funkcja KASOWANIE TOWARÓW - adres 02 01 08 lub B A H _____	5-9
2.9 Funkcja KASOWANIE WIĄZAŃ - adres 02 01 09 lub B A I _____	5-10
2.10 Funkcja ZMIANA CEN TOWARÓW - adres 02 01 10 lub B A J _____	5-10
3 Menu RAPORTY ZERUJĄCE - adres 02 02 lub B B _____	5-11
3.1 Raport DOBOWY FISKALNY - adres 02 02 01 lub B B A _____	5-11
3.2 Raport SZCZEGÓŁOWY SPRZEDAŻY - adres 02 02 02 lub B B B _____	5-12
3.3 Raport ZWROTÓW OPAKOWAŃ - adres 02 02 03 lub B B C _____	5-13
3.4 Raport SPRZEDAŻY WG GRUP - adres 02 02 04 lub B B D _____	5-14
3.5 Raport KONIEC ZMIANY KASJERA - adres 02 02 05 lub B B E _____	5-14
3.6 Raport SUMACYJNY I i SUMACYJNY II - adres 02 02 06 lub B B F i 02 02 07 lub B B G _____	5-14
4 Menu RAPORTY NIEZERUJĄCE - adres 02 03 lub B C _____	5-16
4.1 Raport FINANSOWY PODATKOWY - adres 02 03 01 lub B C A _____	5-16
4.2 Raport SZCZEGÓŁOWY SPRZEDAŻY - adres 02 03 02 lub B C B _____	5-16
4.3 Raport ZWROTÓW OPAKOWAŃ - adres 02 03 03 lub B C C _____	5-16
4.4 Raport SPRZEDAŻY WG GRUP - adres 02 03 04 lub B C D _____	5-17
4.5 Raport STANU KASY - adres 02 03 05 lub B C E _____	5-17
4.6 Raport SUMACYJNY I i SUMACYJNY II - adres 02 03 06 lub B C F i 02 03 07 lub B C G _____	5-17
4.7 Raport GODZINOWY AKTUALNY - adres 02 03 08 lub B C H _____	5-17
4.8 Raport GODZINOWY POPRZEDNI - adres 02 03 09 lub B C I _____	5-18
4.9 Raport DANYCH O TOWARACH - adres 02 03 10 lub B C J _____	5-18
4.10 RAPORTY OKRESOWE - adres 02 03 11 lub B C K _____	5-18
4.10.1 RAPORT SZCZEGÓŁOWY - adres 02 03 11 01 lub B C K A _____	5-19
4.10.1.1 RAPORT SZCZEGÓŁOWY MIESIĘCZNY - adres 02 03 11 01 01 lub B C K A A _____	5-19
4.10.1.2 RAPORT SZCZEGÓŁOWY WEDŁUG DAT - adres 02 03 11 01 02 lub B C K A B _____	5-20
4.10.1.3 RAPORT SZCZEGÓŁOWY WEDŁUG NUMERÓW - adres 02 03 11 01 03 lub B C K A C _____	5-22
4.10.1.4 RAPORT SZCZEGÓŁOWY ZA MIESIĄC POPRZEDNI - adres 02 03 11 01 04 lub B C K A D _____	5-22
4.10.2 RAPORT SKRÓCONY - adres 02 03 11 02 lub B C K B _____	5-22
4.10.2.1 RAPORT SKRÓCONY MIESIĘCZNY - adres 02 03 11 02 01 lub B C K B A _____	5-22
4.10.2.2 RAPORT SKRÓCONY WEDŁUG DAT - adres 02 03 11 02 02 lub B C K B B _____	5-24
4.10.2.3 RAPORT SKRÓCONY WEDŁUG NUMERÓW - adres 02 03 11 02 03 lub B C K B C _____	5-25
4.10.2.4 RAPORT SKRÓCONY ZA MIESIĄC POPRZEDNI - adres 02 03 11 02 04 lub B C K B D _____	5-25
4.11 Raport KONFIGURACJI - adres 02 03 12 lub B C L _____	5-25
5 Funkcja WYŚWIETL SPRZEDAŻ - adres 02 04 lub A D _____	5-27
6 Menu USTAWIENIA - adres 02 05 lub B E _____	5-28
6.1 Funkcja WPROWADZANIE UŻYTKOWNIKA - adres 02 05 01 lub B E A _____	5-28
6.2 Funkcja NUMER KASY - adres 02 05 02 lub B E B _____	5-28
6.3 Funkcja SZYBKOŚĆ TRANSMISJI - adres 02 05 03 lub B E C _____	5-29
6.4 Funkcja SKŁAD ZESTAWU RAPORTÓW - adres 02 05 04 lub B E D _____	5-29
6.5 Funkcja UŻYCIE KASJERÓW - adres 02 05 05 lub B E E _____	5-29

6.6	Funkcja CZAS WYŁĄCZENIA KASY - adres 02 05 06 lub B E F	5-30
6.7	Funkcja PODWÓJNE ZERO - adres 02 05 07 lub B E G	5-30
6.8	Funkcja WALUTY - adres 02 05 08 lub B E H	5-30
6.9	Funkcja RESZTA W WALUCIE - adres 02 05 09 lub B E I	5-30
6.10	Funkcja USTAWIENIA WAGI - adres 02 05 10 lub B E J	5-30
6.10.1	Funkcja TYP WAGI / CZYTNIK - adres 02 05 10 01 lub B E J A	5-31
6.10.2	Funkcja SYSTEM WAG PRIMA - adres 02 05 10 02 lub B E J B	5-31
6.10.3	Funkcja WPROWADZANIE WAGI - adres 02 05 10 03 lub B E J C	5-31
6.10.4	Funkcja BLOKADA WPROWADZANIA Z WAGI - adres 02 05 10 04 lub B E J D	5-31
6.11	Funkcja USTAWIENIA KODÓW KRESKOWYCH - adres 02 05 11 lub B E K	5-31
6.11.1	Funkcja PRZEDROSTKI KODÓW KRESKOWYCH - adres 02 05 11 01 lub B E K A	5-31
6.11.2	Funkcja CYFRA KONTROLNA - adres 02 05 11 02 lub B E K B	5-32
6.11.3	Funkcja DŁUGOŚĆ KODÓW Z CENĄ/WAGĄ - adres 02 05 11 03 lub B E K C	5-32
6.11.4	Funkcja KOD KRESKOWY NA PARAGON - adres 02 05 11 04 lub B E K D	5-32
6.12	Funkcja USTAWIENIA PARAGONU - adres 02 05 12 lub B E L	5-32
6.12.1	Funkcja TRYB KOMPUTEROWY - adres 02 05 12 01 lub B E L A	5-32
6.12.2	Funkcja ZMIENNA CENA - 02 05 12 02 lub B E L B	5-33
6.12.3	Funkcja DRUKOWANIE JEDNOSTEK - adres 02 05 12 03 lub B E L C	5-33
6.12.4	Funkcja WPROWADZANIE KWOT - adres 02 05 12 04 lub B E L D	5-33
6.12.5	Funkcja RABATY I NARZUTY - adres 02 05 12 05 lub B E L E	5-33
6.12.5.1	Funkcja MAKSYMALNY RABAT - 02 05 12 05 01 lub B E L E A	5-33
6.12.5.2	Funkcja MAKSYMALNY NARZUT - adres 02 05 12 05 02 lub B E L E B	5-33
6.12.5.3	Funkcja RABAT/NARZUT SPECJALNY - adres 02 05 12 05 03 lub B E L E C	5-34
6.12.5.4	Funkcja KWOTOWY NA POZYCJĘ - adres 02 05 12 05 04 lub B E L E D	5-34
6.12.5.5	Funkcja KWOTOWY NA PARAGON - adres 02 05 12 05 05 lub B E L E E	5-34
6.12.6	Funkcja MAKSYMALNA SUMA PARAGONU - adres 02 05 12 06 lub B E L F	5-34
6.12.7	Funkcja OBOWIĄZEK WPISANIA ZAPŁATY - adres 02 05 12 07 lub B E L G	5-34
6.12.8	Funkcja PŁATNOŚĆ BONEM - adres 02 05 12 08 lub B E L H	5-35
6.12.9	Funkcja PŁATNOŚĆ KOŃCZY PARAGON - adres 02 05 12 09 lub B E L I	5-35
6.12.10	Funkcja WŁĄCZENIE DODATKÓW - adres 02 05 12 10 lub B E L J	5-35
6.12.11	Funkcja WYBÓR DODATKÓW - adres 02 05 12 11 lub B E L K	5-35
6.13	Funkcja BLOKADA OTWARCIA SZUFLADY - adres 02 05 13 lub B E M	5-36
6.14	Funkcja MAKSYMALNA GOTÓWKA W SZUFLADZIE - adres 02 05 14 lub B E N	5-36
6.15	Funkcja KONTROLA LICZNIKÓW - adres 02 05 15 lub B E O	5-36
6.16	Funkcja NADPISYWANIE LICZNIKÓW - adres 02 05 16 lub B E P	5-36
6.17	Funkcja KONTROLA BUFORA POZYCJI - 02 05 17 lub B E Q	5-36
6.18	Funkcja PROGRAM MAGAZYNOWY - adres 02 05 18 lub B E R	5-36
6.19	Funkcja UPROSZCZONE WPLATY / WYPŁATY - adres 02 05 19 lub B E S	5-37
6.20	Funkcja PODPISY WPLAT/WYPŁAT - adres 02 05 20 lub B E T	5-37
6.21	Funkcja WYDRUK WSZYSTKICH SPRZEDAŻY - adres 02 05 21 lub B E U	5-37
6.22	Funkcja POMIŃ WYDRUK DANYCH - adres 02 05 22 lub B E V	5-37
6.23	Funkcja OBOWIĄZKOWY ODCZYT PRZEZ PC - adres 02 05 23 lub B E W	5-37
7	Menu KASJERZY - adres 02 06 lub B F	5-38
7.1	Funkcja EDYCJA KASJERÓW - adres 02 06 01 lub B F A	5-38
7.2	Funkcja KASOWANIE KASJERÓW - adres 02 06 02 lub B F B	5-39
7.3	Funkcja OTWARTE ZMIANY - adres 02 06 03 lub B F C	5-39
Rozdział 6 Menu główne FUNKCJE SERWISOWE		6-1
1	Opis ogólny	6-1
2	Funkcja PRZESTAWIENIE ZEGARA - adres 03 01 lub C A	6-2
3	Funkcja STAWKI PODATKU - adres 03 02 lub C B	6-2
4	Funkcja NASTĘPNY PRZEGLĄD - adres 03 13 lub C M	6-2

5 Funkcja WPROWADZENIE EURO - adres 03 14 lub C N	6-3
Rozdział 7 - Sprzedaż	7-1
1 Opis ogólny	7-1
2 Sprzedaż towarów	7-1
2.1 Sprzedaż towarów w trybie komputerowym	7-1
2.1.1 Sprzedaż towaru za pomocą numeru towaru	7-1
2.1.1.1 Sprzedaż towaru z ilością jednostkową	7-1
2.1.1.2 Sprzedaż towaru z ilością inną niż jednostkowa	7-2
2.1.2 Sprzedaż towaru za pomocą kodu kreskowego	7-2
2.1.2.1 Sprzedaż towaru z ilością jednostkową	7-2
2.1.2.2 Sprzedaż towaru z ilością inną niż jednostkowa	7-2
2.1.2.3 Sprzedaż towaru z ręcznie wprowadzonego kodu kreskowego	7-2
2.1.3 Sprzedaż towaru za pomocą zdefiniowanych klawiszy	7-2
2.1.4 Sprzedaż towaru ze zdefiniowaną zerową ceną	7-3
2.1.5 Sprzedaż towarów z użyciem wagi	7-3
2.1.6 Sprzedaż towaru przez wpisanie nazwy towaru	7-3
2.2 Sprzedaż towarów w trybie ECR	7-4
2.2.1 Zasada działania klawiatury w trybie ECR	7-4
2.2.1.1 Wprowadzanie ilości towaru	7-4
2.2.1.2 Wprowadzanie ceny towaru	7-4
2.2.1.3 Wprowadzanie numeru towaru	7-4
2.2.2 Sprzedaż towaru za pomocą numeru towaru	7-5
2.2.2.1 Sprzedaż towaru z ilością jednostkową	7-5
2.2.2.2 Sprzedaż towaru z ilością inną niż jednostkowa	7-5
2.2.3 Sprzedaż towaru za pomocą kodu kreskowego	7-6
2.2.3.1 Sprzedaż towaru z ilością jednostkową	7-6
2.2.3.2 Sprzedaż towaru z ilością inną niż jednostkowa	7-6
2.2.3.3 Sprzedaż towaru z ręcznie wprowadzonego kodu kreskowego	7-6
2.2.4 Sprzedaż towaru za pomocą zdefiniowanych klawiszy	7-6
2.2.4.1 Sprzedaż towaru z ilością jednostkową	7-6
2.2.4.2 Sprzedaż towaru z ilością inną niż jednostkowa	7-6
2.2.5 Sprzedaż towaru z użyciem wagi Prima K	7-7
2.2.5.1 Przykład sprzedaży pozycji towaru ważonego	7-7
2.2.5.2 Przykład sprzedaży pozycji towaru nieważonego	7-7
2.2.5.3 Przykład sprzedaży pozycji ze zmienną ceną	7-8
2.2.6 Sprzedaż towaru z użyciem innych wag	7-8
2.3 Sprzedaż towarów ze zmienną ceną	7-9
2.4 Sprzedaż wiązana	7-9
3 Zakończenie paragonu	7-9
3.1 Zakończenie paragonu z użyciem płatności gotówką	7-9
3.2 Zakończenie paragonu z użyciem innej płatności niż gotówka	7-10
3.3 Płatności walutami dodatkowymi	7-10
3.4 Zakończenie paragonu z użyciem klawisza płatności w trybie ECR	7-11
3.5 Zakończenie paragonu z rabatem lub narzutem na cały paragon	7-11
4 Funkcje dodatkowe	7-12
4.1 Rabat lub narzut na pozycję sprzedaży	7-12
4.2 Podsuma paragonu	7-13
4.3 Edycja paragonu i kasowanie pozycji sprzedaży	7-13
4.4 Anulowanie całego paragonu	7-13
4.5 Sprzedaż i przyjmowanie opakowań zwrotnych	7-13
4.6 Zwrot ostatnio sprzedanych opakowań	7-14
4.7 Wyszukiwanie towarów	7-14

4.7.1 Wyszukiwanie towaru wg numeru towaru w trybie komputerowym	7-14
4.7.2 Wyszukiwanie towaru wg numeru towaru w trybie ECR	7-14
4.7.3 Wyszukiwanie towaru według nazwy	7-14
4.7.4 Wyszukiwanie towarów o tym samym początku nazwy	7-15
4.7.5 Sprawdzenie ceny towaru z kodem kreskowym bez możliwości sprzedaży	7-15
5 Przykładowe wydruki paragonów	7-16
Rozdział 8 - Dodatki	8-1
1 Specyfikacja techniczna kasy	8-1
2 Specyfikacja złącz interfejsów kasy	8-3
3 Alfabetyczny spis komunikatów wyświetlacza kasjera i tryb postępowania	8-4
4 Sygnalizacja trybu zasilania akumulatorowego kasy	8-6
5 Wykaz kodów błędów kontrolera klawiatury	8-7
6 Obsługa kodów kreskowych zawierających ilość lub wartość	8-7
6.1 Kody kreskowe z ilością	8-7
6.2 Kody kreskowe z wartością	8-7

Charakterystyka kasy ELZAB Eco

- Termiczny mechanizm drukujący zapewniający niskie koszty papieru i ciche drukowanie
- Alfanumeryczny (literowo - cyfrowy) wyświetlacz kasjera ułatwiający pracę na kasie
- Możliwość zdefiniowania klawiszy realizujących szybką sprzedaż towaru, płatności, rabaty, raporty itp.
- Wydruk raportów kasy, które umożliwiają pełne rozliczenie ilościowo – wartościowe sprzedaży, podatku VAT i kasjerów
- Możliwość podłączenia do komputera (wymiana danych bez przerywania pracy na kasie)
- Sprzedaż za pomocą czytnika kodów kreskowych, także towarów z podaną w kodzie ilością lub wartością
- Współpraca z wagą lub systemem wag, z możliwością odczytu masy towaru z klawiatury kasy
- Współpraca z wagą Prima K pozwalająca na wybieranie towarów zaprogramowanych w kasie oraz sprzedaż tych towarów za pomocą klawiatury wagi.
- Prowadzenie sprzedaży, przyjmowania i rozliczania opakowań zwrotnych
- Sprzedaż łączona towarów (np. automatyczna sprzedaż butelki zwrotnej wraz z napojem)
- Definiowanie dokładności podania ilości towaru i maksymalnej sumy paragonu w celu eliminacji błędów kasjera podczas sprzedaży
- Możliwość przeglądania oraz kasowania pozycji sprzedaży w trakcie wystawiania paragonu
- Możliwość udzielania rabatów i narzutów na pozycję i na cały paragon
- Trzy definiowane formy płatności (plus gotówka) oraz osiem płatności walutowych
- Możliwość pracy po wprowadzeniu w Polsce waluty euro
- Sprzedaż ze zmienną ceną (tzw. otwarte PLU)

Do kas można uzyskać bezpłatnie program dla użytkownika służący do odczytywania, edytowania oraz zapisywania danych z i do kasy, m.in. danych o towarach, definiowanych klawiszach itd. Programem tym dysponują autoryzowani serwisanci i dealerzy. Ponadto jest on dostępny na [ftp:// ftp.elzab.com.pl](ftp://ftp.elzab.com.pl) oraz poprzez stronę internetową [http:// www.elzab.com.pl](http://www.elzab.com.pl) producenta kasy.

Zawartość opakowania

1. Kasa ELZAB Eco
2. Zasilacz sieciowy
3. Rolka zwijacza papieru
4. 2 rolki papieru termicznego
5. Instrukcja obsługi kasy
6. Książka serwisowa

Przed rozpoczęciem eksploatacji kasy należy zapoznać się z jej instrukcją obsługi.

Rozdział 1 - Budowa i działanie

1 Opis ogólny

1.1 Budowa kasy

Kasa jest wolnostojącym urządzeniem o zwartej konstrukcji, kryjącym pod obudową termiczny mechanizm drukujący, pakiety elektroniki i akumulator. Złącza zewnętrzne znajdują się od spodu, a przyciski: załączający i wyłączający z przodu kasy. Podzespoły przymocowane są do sztywnej podstawy i przykryte pokrywą, do której przymocowane są: klawiatura, wyświetlacz kasjera i wyświetlacz klienta. Nad mechanizmem drukującym znajduje się łatwo otwierana pokrywa, umożliwiająca szybką wymianę papieru.

Kasa ma następujące elementy dostępne z zewnątrz dla użytkownika:

- drukarkę paragonów ze zwijaczem papieru pod pokrywą zamykaną zatrzaskiem,
- klawiaturę z klawiszami cyfrowymi, funkcyjnymi i literowymi (w tym znaki polskie),
- złącza do podłączenia urządzeń zewnętrznych (w podstawie),
- przyciski: załączający i wyłączający.

1.2 Rozmieszczenie elementów obsługi



Rys. 1-1 Kasa – widok

- | | |
|-----------------------------------------------------|----------------------------------------------|
| 1 - Przyciski włącznika i wyłącznika zasilania kasy | 5 - Gniazdo plomby |
| 2 - Pokrywa kasy | 6 - Klawiatura kasy |
| 3 - Pokrywa drukarki | 7 - Wyświetlacz kasjera |
| 4 - Dioda LED - sygnalizacja zasilania (ładowania) | 8 - Wyświetlacz klienta |
| z zewnętrznego zasilacza | 9 - Gniazda interfejsu (widok od spodu kasy) |



Rys. 1-2 Widok na złącza interfejsów (od spodu kasy)

- 1.- Gniazdo SZUFLADA
- 2.- Gniazdo ŁĄCZE SZEREGOWE
- 3.- Gniazdo ŁĄCZE PC
- 4.- Gniazdo CZYTNIK KODÓW KRESKOWYCH (strzałkę na wtyczce skierować grotem do strzałki pokazanej na rysunku)
- 5.- Gniazdo ZASILANIE

2 Budowa klawiatury

Klawiatura kasy posiada 40 klawiszy wielofunkcyjnych. Zbudowana jest z przełączników o wysokiej trwałości i niezawodności. Treść opisu klawiszy funkcyjnych F1 - F6 można uzupełnić o opisy przypisanych towarów, rabatów, płatności lub funkcji.

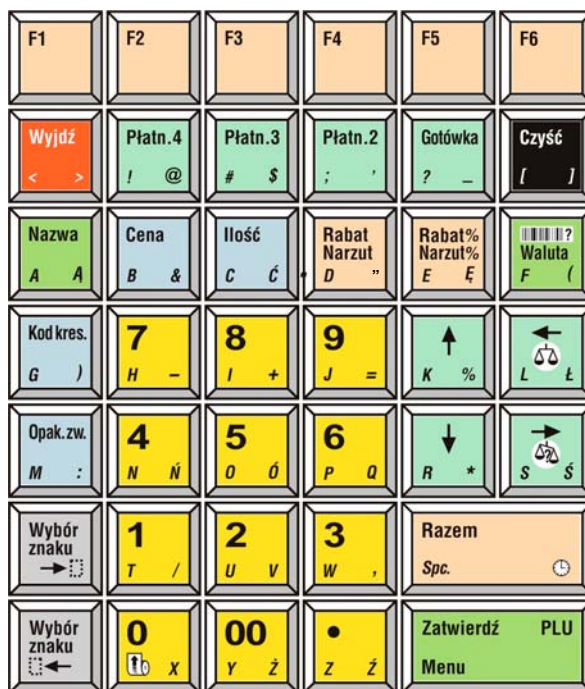

Rys. 1-3 Wygląd klawiatury

Wybór odpowiedniego znaczenia klawisza uzależniony jest od położenia opisu na klawiszu. Możemy wybraną z klawisza funkcję uzyskać przez bezpośrednie, pojedyncze naciśnięcie klawisza, albo z dodatkowo wcześniej naciśniętym jednym lub też dwoma klawiszami wyboru . Zależność pomiędzy miejscem opisu, a sposobem wyboru wyjaśnia rysunek.

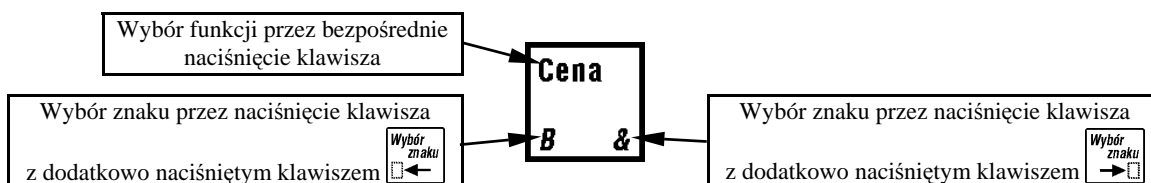

Klawisze kasy realizują następujące funkcje:

Klawisze numeryczne oraz kropka. Służą do wpisywania wszelkich wartości liczbowych (kropka pełni rolę przecinka dziesiętnego).

Klawisz podwójnego zera może zostać wyłączony w menu USTAWIENIA, w zależności od preferencji osób obsługujących kasę.

Definiowalne klawisze funkcyjne. Można je zdefiniować jako klawisze szybkiej sprzedaży, rabatu lub narzutu, płatności lub klawisze dostępu do raportów.

Na pokrywie kasy nad definiowalnymi klawiszami, można nakleić naklejkę z wpisanym znaczeniem zdefiniowanych klawiszy.

Klawisze strzałek (kursora). Służą do poruszania się kursora po linii wyświetlacza lub po poszczególnych polach menu.

Klawisze strzałek lewo – prawo służą też do obsługi wagi.

Klawisz strzałki w dół w trybie sprzedaży, poza paragonem służy do otwierania szuflady. Funkcja ta może zostać wyłączona w menu USTAWIENIA, w zależności od preferencji osób obsługujących kasę.

Klawisz służący do zatwierdzania (odpowiednik Enter) wprowadzonego towaru, ilości, ceny, funkcji menu itd.

Klawisz służący do podsumowania pozycji na paragonie. Poza paragonem naciśnięty wraz z klawiszem wyboru służy do wyświetlenia bieżącej daty i czasu.

Klawisz kasowania służący do kasowania wprowadzonej wartości.

Klawisze służące do udzielenia odpowiednio rabatu kwotowego i rabatu procentowego na pozycję sprzedaży lub cały paragon.

Klawisze służące do udzielenia odpowiednio narzutu kwotowego i narzutu procentowego na pozycję sprzedaży lub cały paragon.

Klawisz służący do wprowadzenia ceny towaru podczas sprzedaży.

Klawisz służący do wprowadzania ilości sprzedawanego towaru.

Klawisz służący do wyboru rodzaju płatności po podsumowaniu - zapłata gotówką.

Klawisz służący do wyboru rodzaju płatności po podsumowaniu – zapłata zdefiniowana jako PŁATNOŚĆ 2.

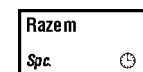
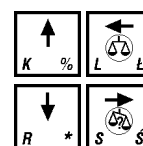
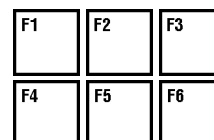
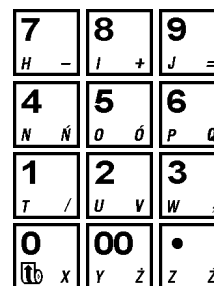

Klawisz służący do wyboru rodzaju płatności po podsumowaniu – zapłata zdefiniowana jako PŁATNOŚĆ 3.



Klawisz służący do wyboru rodzaju płatności po podsumowaniu – zapłata zdefiniowana jako PŁATNOŚĆ 4.



Klawisz służący do wyszukiwania towaru wg nazwy podczas sprzedaży.



Klawisz służący do wyszukiwania towaru wg kodu kreskowego przy użyciu klawiatury kasy (np. przy uszkodzonej naklejce z kodem kreskowym).



W trybie sprzedaży klawisz służy do sprawdzenia (bez sprzedawania) nazwy i ceny towaru według kodu kreskowego.



W podsumowaniu paragonu służy do wyboru waluty.

Klawisz służący do wykonania operacji przyjęcia opakowania zwrotnego.



Klawisz rezygnacji (odpowiednik Esc) służący do wycofania się ze sprzedaży towaru, z bieżącej (wywołanej) funkcji itd.



Rozdział 2 - Instalacja i podłączenie

1 Wymagania instalacyjne

Kasa może pracować w pomieszczeniach oraz na zewnątrz pod warunkiem osłonięcia przed deszczem i nadmiernym nasłonecznieniem. Należy unikać miejsc narażonych na znaczne wahania temperatury, duże zapylenie, wibracje i uderzenia. Nie należy instalować urządzenia w pomieszczeniach ze znaczną agresywnością korozyjną środowiska oraz w pomieszczeniach, gdzie występuje kondensacja pary wodnej.

1.1 Warunki klimatyczne otoczenia

Temperatura	5°C - 35°C
Wilgotność	40% - 80% (bez kondensacji)

2 Zasilanie kasy

Kasa może być zasilana z:

- ZASILACZA NIESTABILIZOWANEGO 15V/1A jeżeli kasa jest używana jako kasa stacjonarna; zasilacz dostarczony jest z kasą
- PRZEWODU ZASILANIA SAMOCHODOWEGO 12V jeżeli kasa jest używana do sprzedaży obwoźnej (wymaga oddzielnego zakupu - kod wyrobu 00945)

Kasa posiada dwa przyciski: załączający i wyłączający. Po naciśnięciu przycisku załączającego można pracować na kasie.

Kasa posiada akumulator wewnętrzny podtrzymujący zasilanie kasy w przypadku zaniku zewnętrznego napięcia zasilania z zasilacza. W pełni naładowany akumulator wewnętrzny pozwala na wydrukowanie 300 paragonów z trzema pozycjami sprzedaży w ciągu 5 godzin. **Nie może być on wykorzystywany do pracy cyklicznej kasy polegającej na pracy na akumulatorze a następnie ładowaniu akumulatora.** Akumulator wewnętrzny jest ładowany gdy kasa zasilana jest za pomocą zasilacza sieciowego lub samochodowego niezależnie czy jest włączona (pracuje) lub nie. Sygnalizowane jest to świeceniem diody LED (patrz Rozdział 1, rys. 1-1). Pełna regeneracja akumulatora po jego rozładowaniu wymaga około 8 godzin ładowania przy włączonej kasie lub 5 godzin przy wyłączonej kasie. Gdy akumulator wewnętrzny kasy jest bliski rozładowania, co 15 sekund włączany jest sygnał akustyczny. **Należy wówczas niezwłocznie kasę podłączyć do zasilacza sieciowego lub samochodowego w celu naładowania akumulatora wewnętrznego.**

Tryb oszczędzania energii

Kasa posiada mechanizm oszczędzania energii zgromadzonej w akumulatorze wewnętrznym. Tryb oszczędzania energii jest włączany automatycznie przy braku zasilania zewnętrznego, kasa sygnalizuje to krótkim sygnałem dźwiękowym. W trybie oszczędzania następuje wygaszenie wyświetlacza klienta oraz wyłączenie podświetlenia wyświetlacza kasjera po 15 sekundach od ostatniej operacji wykonanej na klawiaturze kasy (jeżeli na wyświetlaczu klienta wyświetla się kwota do zapłaty po paragonie, to wyświetlacz zostanie wygaszony po 1 minucie). Jeżeli kasa pozostaje w bezczynności, to po upływie czasu od 1 minuty do 15 minut, następuje jej automatyczne wyłączenie. Długość czasu ustawia się w funkcji pod adresem FUNKCJE KIEROWNIKA/ USTAWIENIA/CZAS WYŁĄCZENIA KASY.

Wymagania dla sieciowego zasilania elektrycznego

Napięcie znamionowe	220V – 230V
Częstotliwość	47 - 63 Hz
Pobór mocy	średnio 10W (max 15W)

Do zasilania kasy należy stosować wyłącznie zasilacz dostarczony przez producenta.

3 Podłączenie szuflady kasowej

Zaleca się stosowanie szuflady kasowej z rodziny szuflad ELZAB Gamma np. typ A22 - dopasowana wymiarami do kasy (kod wyrobu - 00313), z kablem typu RJ (kod wyrobu - 00962). Jeżeli miejsce jest ograniczone na głębokość można zastosować szufladę ELZAB Gamma A12 (kod wyrobu - 00312) z takim samym kablem.

Położenie złącza do podłączenia szuflady pokazane jest w Rozdziale 1 na rys. 1-2.

Szuflada otwierana jest elektrycznie w chwili, gdy operacje na kasie wymagają kontaktu z gotówką (np. zakończenie paragonu, początek i koniec zmiany kasjera itp.).

Istnieje możliwość otwarcia szuflady poprzez naciśnięcie klawisza „strzałka w dół” (np. gdy chcemy rozmiąć banknot). Funkcja ta może zostać zablokowana za pomocą funkcji FUNKCJE KIEROWNIKA/ USTAWIENIA/BLOKADA OTWARCIA SZUFLADY. W razie konieczności otwarcia szuflady pozbawionej zasilania (np. przy braku napięcia) należy nacisnąć dźwignię widoczną w otworze od spodu z tyłu szuflady.

Poniższa tabela zawiera podstawowe parametry szuflad:

Typ szuflady <i>Gamma</i>	nr kodu wyrobu	ilość rzędów na monety	ilość przedziałów na monety	ilość pojemników na banknoty	masa (w kg)	głębokość (w mm)	szerokość (w mm)	wysokość (w mm)
A12	00312	1	4	6	6	355	327	124
A22	00313	2	8	6	7,6	431		

4 Podłączenie czytnika kodów kreskowych

Kasa ma możliwość współpracy z czytnikami kodów kreskowych typu:

- klawiaturowego (KEYBOARD EMULATION) – posiadającego wtyk klawiaturowy, włączany w gniazdo CZYTNIK KODÓW KRESKOWYCH (patrz Rozdział 1, rys. 1-2). Wtyczkę czytnika po włożeniu do gniazda **należy zabezpieczyć przed wyrwaniem**, przykręcając kabel czytnika uchwytem przewodu, który umieszczony jest na podstawie poniżej gniazda zasilania (tak jak jest to pokazane na rysunku obok),
- szeregowego - posiadającego złącze D-sub 9, połączony przez KABEL CZYTNIKA RS232/RJ12 (kod wyrobu - 01639) do gniazda ŁĄCZE SZEREGOWE (patrz Rozdział 1, rys. 1-2).

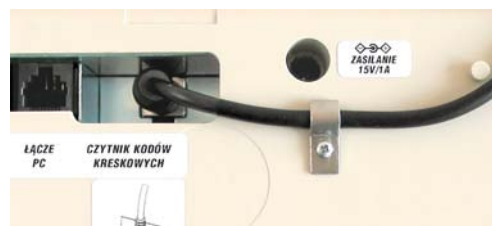

Rys. 2-1 Zabezpieczenie wtyku czytnika

Czytniki posiadają możliwość zmiany sposobu zaprogramowania w celu dostosowania do indywidualnych potrzeb użytkownika. Informacje na ten temat zawarte są w instrukcji fabrycznej czytnika, dołączanej przy jego zakupie.

Do kasy należy podłączyć czytnik skonfigurowany w następujący sposób:

- wyłączyć przedrostki (prefix),
- ustawić w czytniku klawiaturowym znaki dodatkowe (suffix) na CR (0dh), a w czytniku szeregowym na CR LF (0Dh 0Ah),
- w czytniku szeregowym należy ustawić transmisję na: 9600, even, 8 bit, 1 stop.

UWAGA: *Producent kasy nie ponosi odpowiedzialności za niewłaściwą pracę lub wady powstałe na skutek niewłaściwie przeprowadzonych zmian sposobu zaprogramowania czytnika.*

5 Podłączenie wagi

5.1 Podłączenie jednej wagi do jednej kasy

Do połączenia wagi albo szeregowego czytnika kodów kreskowych z kasą służy gniazdo ŁĄCZE SZEREGOWE, dostępne od spodu kasy.

Do kasy można podłączyć wagi podane w tabeli na następnej stronie.

Nr wagi wg menu kasy	Parametry transmisji	Wykaz wag zgodnych pod względem parametrów transmisji	Sposób konfiguracji	Sposób przekazywania wyniku z wagi do kasy (metody ważenia)	Rodzaj kabla łączącego wagę / czytnik z kasą
1. Czytnik szeregowy	9600 8,E,1	----	prefiks - wyłączony, sufiks CR LF (0Dh 0Ah)	----	Kabel czytnika szeregowego RS232/RJ12 (kod wyrobu 01639)
2. ELZAB Prima/ Prima K	9600 8,E,1	MEDESA CAT17	Ustawienia fabryczne	naciśnięcie klaw. ← na kasie lub → na wadze. Dla wagi Prima K sprzedaż towarów za pomocą klawiatury wagi.	kabel z wyposażenia wagi. Dla wagi CAT17 dodatkowo kabel wagi do kasy Delta II G (kod wyrobu 01614) (rys.2-2)
3. Angel AP1-15xx PODST.	9600 8,N,1	Angel (AP1-15EX, AP1-15MX)	----	naciśnięcie klawisza ← na kasie.	kabel wagi do kasy Delta II G (kod wyrobu - 01614) (rys.2-2).
4. Angel AP1-15xx ROZSZ.	9600 8,N,1	Angel (AP1-15EX, AP1-15MX)	----	naciśnięcie klawisza ← na kasie.	kabel wagi do kasy Delta II G (kod wyrobu - 01614) (rys.2-2).
5. CAM-PESA PROT. 14	9600 8,E,1	Medesa BASIC RK-10, BASIC SP	Protokół 14 Baud 3 Mode: 0 (9600) Pala 3 (8,E,1)	naciśnięcie klawisza ← na kasie lub ↓,5 na wadze	kabel wagi do kasy Delta II G (kod wyrobu - 01614) (rys.2-2).
6. Interfejs Aster 1200	1200 7,E,1	Angel (15xx, AP15xx) Copyfax HANA HS7600, MEDESA(CAT8, CAT9) (montowane przed 01.97r)	u producenta (firma ASTER) konfiguracja na urządzenia ELZAB	naciśnięcie klaw. ← na kasie	kabel wagi do kasy Delta II G (kod wyrobu - 01614) (rys.2-2).
		MEDESA BASIC RK10, BASIC SP	Protokół 4 Baud 0 Mode: 0 (1200) Pala 9 (7,E,1)	naciśnięcie klawisza ← na kasie.	kabel wagi do kasy Delta II G (kod wyrobu - 01614) (rys.2-2).
		MEDESA BASIC RK100	Mode: 0 Pala: E71 Baud: 1200 Peri: Prt 04	naciśnięcie klawisza ← na kasie.	Kabel wagi RJ45/RJ12 (kod wyrobu 01635)
7. Interfejs Aster 9600	9600 8,E,1	Angel (15xx, AP15xx) Copyfax HANA HS7600, MEDESA(CAT8, CAT9)	u producenta (firma ASTER) konfiguracja na urządzenia ELZAB	naciśnięcie specjalnego klawisza na wadze (zależn. od typu wagi)	kabel wagi do kasy Delta II G (kod wyrobu - 01614) (rys.2-2).
		MEDESA BASIC RK10, BASIC SP	Protokół 2 Baud 3 Mode: 0 (9600) Pala 3 (8,E,1)	Naciśnięcie na wadze klawiszy ↓,5	kabel wagi do kasy Delta II G (kod wyrobu - 01614) (rys.2-2).
		MEDESA BASIC RK100	Mode: 0 Peri: Prt 02 Baud: 9600 Pala: E81	Naciśnięcie na wadze klawiszy ↓,5	Kabel wagi RJ45/RJ12 (kod wyrobu 01635)
8. Turkus	9600 8,E,1	WTN6, WTN15, TP3, TP6, TP15	sposób wysyłania wartości masy - SR, protok. komunik. - P11	naciśnięcie klaw. ← na kasie lub → na wadze.	kabel wagi do kasy Delta II G (kod wyrobu - 01614) (rys.2-2) + przejściówka wagi (rys.2-3)
		AGAT, AMBER, KORAL (Przesłanie tylko masy)	Protokół ELZAB SYSTEM-600	naciśnięcie klawisza → na wadze.	
		DIBAL C103	Protokół ELZAB Delta	naciśnięcie ← na kasie	kabel wagi do kasy Delta II G (kod wyrobu - 01614) (rys.2-2)
9. Agat	4800 7,0,1	AGAT, AMBER KORAL (przesłanie masy i numeru PLU)	Protokół ER-A 495PN	naciśnięcie klawisza → na wadze.	kabel wagi do kasy Delta II G (kod wyrobu - 01614) (rys.2-2) + przejściówka wagi (rys.2-3)

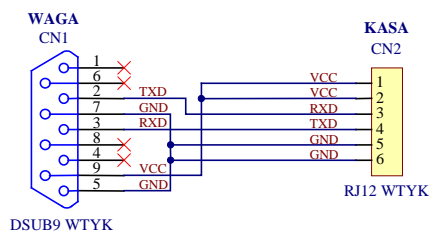

Rys. 2-2 Kabel wagi do kasy ELZAB Delta (kod wyrobu - 01614)

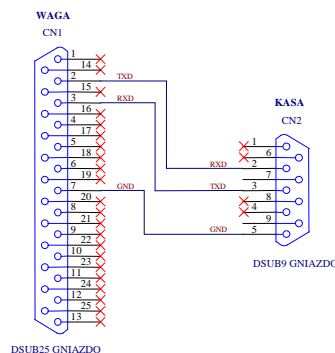

Rys. 2-3 Przejściówka wagi

5.2 Podłączenie kilku wag ELZAB Prima lub Prima K do kasy

Wagi podłączamy do kasy poprzez ROZDZIELACZ WAG oferowany przez ELZAB S.A. (kod wyrobu 01613). Rozdzielacz umożliwia podłączenie do 4 wag jednocześnie. Odczytywanie wagi może odbywać się przez naciśnięcie klawisza na wadze, lub klawisza na kasie - po wybraniu towaru masa zostanie odczytana z wagi o odpowiednim numerze. Każda z wag musi mieć ustawiony inny numer wagi (patrz instrukcja obsługi wagi). Rodzaj wagi należy ustawić w funkcji TYP WAGI/CZYTNIK (w menu USTAWIENIA – USTAWIENIA WAGI) na wagę ELZAB PRIMA/Prima K. Parametr SYSTEM WAG PRIMA (w menu USTAWIENIA – USTAWIENIA WAGI) należy ustawić na TAK. Przypisanie towarów do wag realizowane jest w funkcji PRZYPISANIE DO WAG (w menu KONFIGURACJA).

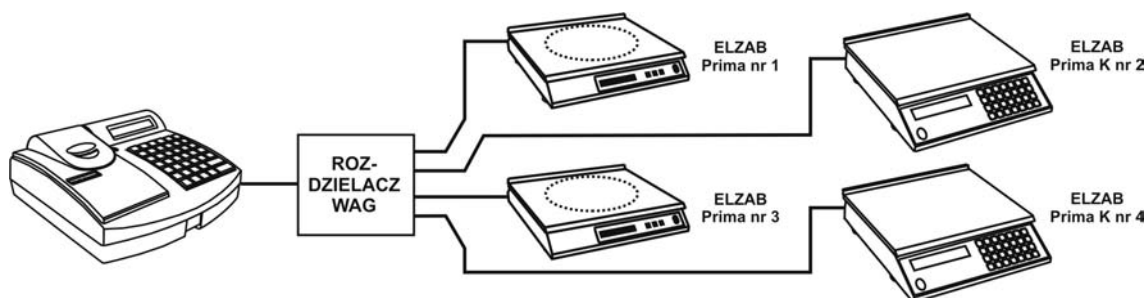

Rys. 2-4 Schemat podłączenia 4 wag ELZAB Prima lub Prima K

5.3 Współpraca z wagą Prima K

W połączeniu z wagą kalkulatoryjną Prima K, sprzedaż towarów za pomocą wagi jest wyjątkowo efektywna. Towar do sprzedaży z wagi wybiera się za pomocą klawiatury wagi z bazy towarów znajdującej się w kasie (nie ma potrzeby programowania wagi). Waga wyświetla nazwę, cenę jednostkową oraz wartość towaru a po naciśnięciu klawisza na wadze pozycja sprzedaży zostanie wytworzona na kasie.

Taka konfiguracja jest szczególnie przydatna dla sprzedawców działów tematycznych (sery, wędliny, warzywa) oraz tam gdzie szybkość obsługi klienta jest priorytetowa. Wagę Prima K łączy się z kasą bezpośrednio za pomocą przewodu dostarczonego z wagą lub przez rozdzielacz wag jeżeli wagi pracują w systemie wag Prima (rysunek powyżej). W przypadku tradycyjnej obsługi wagi przez odpytanie za pomocą klawisza kasy, na wyświetlaczu wagi pojawia się nazwa i cena jednostkowa wybranego towaru.

6 Podłączenie kasy do komputera lub modemu kasowego

Podłączenie kasy do komputera polega na połączeniu kablem gniazda ŁĄCZE PC (patrz Rozdział 1, rys. 1-2) z gniazdem COM w komputerze lub odpowiednim gniazdem multipleksera RS232 lub modemem kasowym.

Schemat ideowy kabla znajduje się w Rozdziale 8. Wykonanie instalacji połączenia z komputerem należy powierzyć przeszkolonej osobie. Szczegółowe informacje zawiera instrukcja serwisowa.

Odczyt danych przez komputer odbywa się bez przerywania pracy na kasie.

7 Mechanizm drukujący - wymiana papieru

W kasie zastosowano drukarkę termiczną, drukującą jednocześnie oryginał i kopię. Brak papieru w mechanizmie jest sygnalizowany na wyświetlaczu kasjera komunikatem „BRAK PAPIERU LUB PODNIESIONA GŁOWICA”. Ten sam napis pojawi się, jeśli nie została opuszczona dźwignia dociskająca głowicę do papieru (np. po wymianie papieru). Do wymiany papieru należy przystąpić w momencie pojawienia się barwnych plam na papierze (znacznika końca papieru) lub pojawieniu się komunikatu o braku papieru. Wymienić należy obydwie rolki papieru jednocześnie.

Prawidłowy przebieg taśmy papierowej przez mechanizm drukujący w kasie jest pokazany na naklejce przyklejonej wewnątrz pokrywy drukarki. Sposób zakładania papieru pokazany jest na kolejnych rysunkach.

1. Otwieramy pokrywę drukarki naciskając ją w zagłębieniu i unosząc do góry.







2. Podnosimy dźwignię głowicy termicznej mechanizmu drukującego i usuwamy pozostałości starych rolek papieru (jeśli kasa wcześniej pracowała). Do komory mechanizmu wkładamy nową rolkę papieru, najpierw w miejsce kopii. Koncówkę papieru wsuwamy w szczelinę drukarki do chwili wysunięcia się jej u góry drukarki.



3. Podobnie postępujemy z drugą rolką papieru. Po ukazaniu się drugiej końcówki papieru (oryginału) na wyjściu drukarki, zamykamy dźwignię mechanizmu (nacisk w dół) a obydwie rolki papieru układamy w zagłębieniach rozwijacza papieru nawijając wcześniej nadmiar rozwiniętego papieru.



4. W kolejnym kroku sprawdzamy poprawność wysuwania się papieru z drukarki przez naciśnięcie klawiszy służących do wysuwania papieru, kombinacja klawiszy    + .



5. Jeśli próba się powiodła, wysuwamy odcinek około 20 cm papieru z prawej strony, służącego do drukowania kopii (można na chwilę unieść dźwignię mechanizmu).



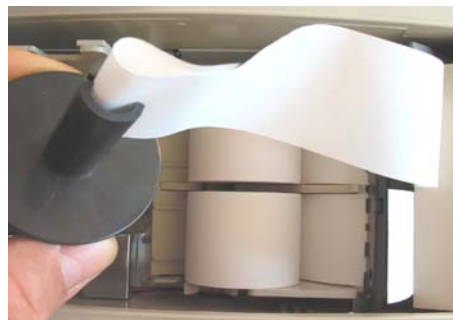

6. Końcówkę wysuniętego papieru złożonego podwójnie, wsuwamy do szczeliny rolki zwijającej.



7. Na rolkę zwijającą nasuwamy jej drugą część - tarczę rolki i całość wkładamy do rowków mechanizmu zwijacza kopii.



8. Przez naciśnięcie kombinacji klawiszy   wykonujemy próbę poprawności zwijania kopii na rolce zwijacza. Nadmiar papieru wywinięty przy tej próbie z lewej rolki, obrywamy na krawędzi obudowy.



9. Zakładamy pokrywę drukarki i dociskamy ją w tylnej części do „zakliknięcia” zaczepu. Kasa gotowa jest do pracy a paragony będą się wysuwać przez szczelinę w pokrywie.



Rys 2-5 Kolejne kroki wymiany papieru w kasie

8 Konserwacja i przeprowadzanie okresowych przeglądów

Kasa w trakcie eksploatacji wymaga okresowego czyszczenia, przeglądu i konserwacji. Wszelkie zabiegi konserwacyjne należy przeprowadzać przy kasie wyłączonej.

Wszystkie zewnętrzne elementy obudowy kasy wykonane są z tworzywa sztucznego i wymagają okresowego czyszczenia, które najlepiej wykonać specjalnym płynem antystatycznym do mycia sprzętu komputerowego (sposób użycia wg zaleceń producenta płynu). Można także użyć miękkiej ściereki, zwilżonej lekko wodą z dodatkiem delikatnych płynnych środków czyszczących.

Do czynności konserwacyjnych, będących obowiązkiem użytkownika, należy przegląd i czyszczenie mechanizmu drukującego z drobnych pozostałości papieru. Należy to wykonać po każdym zużytych 100 kompletach rolek papieru. Usunięcie zanieczyszczeń i pyłu papierowego najłatwiej wykonać przy pomocy pędzelka i sprężonego powietrza. Można do tego celu użyć gumowej gruszki lub sprężonego powietrza w spray'u. Zabiegi konserwacyjne należy powierzyć osobie posiadającej odpowiednie kwalifikacje lub umiejętności techniczne albo zlecić serwisowi technicznemu.

Do zabiegów konserwacyjnych okresowych, które są obowiązkiem serwisanta autoryzowanego, należy gruntowne przemywanie głowicy termicznej oraz rolek gumowych transportu papieru. Zabiegi te należy wykonywać systematycznie po zużyciu około 300 kompletów rolek papieru.

Zalecane częstotliwości zabiegów konserwacyjnych należy zwiększyć w przypadku zainstalowania kasy w środowisku o zwiększonym zanieczyszczeniu lub zapyleniu.

UWAGA: *Zaniechanie bieżących i okresowych czynności konserwacyjnych może doprowadzić do uszkodzenia kasy z winy użytkownika i może spowodować utratę praw gwarancyjnych.*

Prawidłowość wyczyszczenia mechanizmu drukarki można ocenić po jakości wydruku (czytelności) jak również po płynnym wysuwaniu się papieru podczas wydruku (bez zacięć i poślizgu). Odległości między wydrukowanymi wierszami na papierze powinny być jednakowe i równoległe. Próbę można przeprowadzić po uruchomieniu funkcji autotestu drukarki. Naciśnięcie i przytrzymanie klawiszy wysuwu papieru oraz włączenie zasilania kasy, powoduje włączenie autotestu. Drukarka drukuje jednocześnie na oryginale i kopii, zestaw znaków z wewnętrznego generatora.

9 Parametry papieru stosowanego w kasie i zasady jego przechowywania

Papier do drukarek termicznych

zalecany papier	marki ELZAB - kod wyrobu - 02617
postać	rolka długości 30 ^{+0,6} / _{-0,3} m
szerokość	37 ^{+0,5} / _{-0,3} mm
średnica wewnętrzna	d ≥ 8 mm
średnica zewnętrzna	max 50 mm

UWAGA: *Stosowanie papieru niskiej jakości lub zawilgoconego może powodować blokowanie się drukarki. Nie należy stosować papieru, w którym koniec rolki przyklejony jest do szpulki. Nie należy stosować papieru bez certyfikatu gwarantującego odpowiednio długi okres czytelności nadruków.*

Stosowanie papieru termicznego nie dostarczonego przez autoryzowanych dealerów ELZAB i firmowanych przez ELZAB powoduje utratę gwarancji na mechanizm termiczny. Stosowanie papieru termicznego bez stosownego certyfikatu lub przechowywanie papieru w warunkach i w sposób niezgodny z instrukcją producenta może spowodować utratę informacji na zadrukowanych rolkach papieru a w konsekwencji odpowiedzialność użytkownika przed urzędem skarbowym.

Papier ze znakami ELZAB posiada 6-cio letni certyfikat na przechowywanie przy zapewnieniu warunków zastrzeżonych przez producenta papieru.

Stosowany w drukarkach termicznych papier termoczulý, w odróznieniu od używanego w drukarkach igłowych, posiada inne własności fizykochemiczne. Obowiązek przechowywania kopii paragonów i raportów przez okres 5-ciu lat, jaki ciąży na użytkowniku urzędów fiskalnych, wymaga zachowania odpowiednich warunków ich przechowywania. Dostawca papieru termoczulęgo określił te warunki, które poniżej przytaczamy:

SZCZEGÓŁOWE ZASADY PRAWIDŁOWEGO PRZECHOWYWANIA PAPIERÓW TERMOCZULÝCH

- **Unikanie wysokiej temperatury oraz wilgotnego środowiska**
 - ▶ Dla długoterminowego okresu składowania, należy przechowywać papier termiczny w ciemności, w temperaturze nie przekraczającej 25⁰C oraz relatywnej wilgotności nie przekraczającej 65%.
 - ▶ Kolor na papierze termicznym powstaje w temperaturze od 60 do 100⁰C i osiąga właściwe zacernienie w temperaturze od 70 do 120⁰C. Papier jednak wykazuje podobne właściwości w wysokiej temperaturze otoczenia lub w warunkach wysokiej wilgotności.
Jeśli papier jest używany stale w temperaturze 40⁰C lub wyższej przez okres dłuższy niż 24 godziny, należy wówczas zwrócić uwagę na wilgotność powietrza.
- **Unikanie wystawiania na bezpośrednie działanie promieni słonecznych**
 - ▶ Papier zżółknie jeśli wystawi się go na bezpośrednie działanie promieni słonecznych w przedłużających się okresach czasu. Wydruk na papierze będzie również wykazywał tendencje do blaknięcia w bezpośrednim kontakcie z promieniami słonecznymi.
 - ▶ Wydruk na papierze ma tendencje do blaknięcia kiedy papier będzie wystawiony na działanie konwencjonalnego światła fluorescencyjnego w przedłużającym się okresie czasu.
- **Nie należy używać klejów rozpuszczalnikowych**
 - ▶ Kleje, które zawierają lotne rozpuszczalniki organiczne takie jak alkohole, estry, ketony itp., powodują powstawanie koloru.

- ▶ Kleje oparte na skrobi, PVA lub CMC są nieszkodliwe i dlatego nie wywierają ujemnego wpływu.
- **Unikanie kontaktu z plastyfikatorami**
 - ▶ Folie PVC zawierają plastyfikatory takie jak esterofalany. Przedłużający się kontakt z nimi redukuje zdolność tworzenia wydruku na papierze i powoduje, że wydruk już istniejący blaknie.
 - ▶ Samoprzylepne taśmy celofanowe mogą zawierać plastyfikatory, które powodują, że wydruk blaknie.
 - ▶ Papier typu woskowego może również zawierać plastyfikator, który powoduje blaknięcie wydruku. Z tego powodu zaleca się nie przechowywać tych dwóch gatunków papieru razem.

10 Przechowywanie i transport kasy

Warunki przechowania w stanie opakowania:

temperatura 5°C - 35°C

wilgotność względna < 85%

Stopień agresywności korozyjnej środowiska osiąga najwyżej wartość B wg PN-71/Ha-04651.

Maksymalny czas przechowania urządzenia w wyżej wymienionych warunkach nie może przekraczać dziewięciu miesięcy.

W przypadku traktowania kasy jako tzw. „kasy rezerwowej”, należy raz na 2 miesiące urządzenie włączyć na minimum 8 godzin, w celu właściwej konserwacji akumulatorów w kasie.

Transport może odbywać się dowolnymi środkami przewozowymi (samochody, wagony kolejowe) w warunkach eliminujących bezpośrednio oddziaływanie czynników atmosferycznych. Maksymalny czas trwania transportu nie może przekraczać 3 tygodni. Warunki transportu morskiego i powietrznego wymagają specjalnych uzgodnień.

11 Plombowanie kasy

Obudowa kasy zaplombowana jest plombą ołowianą. Plomba ta jest plombą serwisową i ma wytłoczony identyfikator producenta lub serwisanta. Każdy fakt rozplombowania i plombowania kasy powinien być odnotowany w książce serwisowej kasy.

Prawo ingerencji do wnętrza kasy ma wyłącznie uprawniony serwisant autoryzowany, który jest zarejestrowany w Urzędzie Skarbowym.

UWAGA: *Naruszenie plomby serwisowej grozi utraceniem przez użytkownika prawa do napraw gwarancyjnych*

Rozdział 3 - Zasady obsługi funkcji kasy

1 Dostęp do funkcji



Konstrukcja menu jest tzw. „drzewiasta” co oznacza, że menu główne dzieli się na podmenu, a te z kolei dzielą się na funkcje. Schemat struktury menu został podzielony na 3 główne podmenu:

- 01 - FUNKCJE KASJERA
- 02 - FUNKCJE KIEROWNIKA
- 03 - FUNKCJE SERWISOWE







Dostęp do poszczególnych funkcji uzależniony jest od przyznanych kasjerowi uprawnień pod adresem FUNKCJE KIEROWNIKA/ KASJERZY/ EDYCJA KASJERÓW.

2 Wybór funkcji w kasie

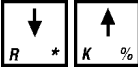
Dostęp do funkcji kasy (z wyłączeniem sprzedaży oraz funkcji zdefiniowanych na klawiszach) uzyskujemy przez

naciśnięcie klawiszy  . Na wyświetlaczu pojawi się: 



Wyboru funkcji możemy dokonać na trzy sposoby:

- ▶ Wybór za pomocą klawiszy  oraz klawisza , którym akceptujemy wybrane menu lub funkcję.
- ▶ Wybór funkcji za pomocą adresu liczbowego poszczególnych menu lub funkcji za pomocą klawiszy cyfrowych klawiatury kasy (np.    ). Liczbowe adresy poszczególnych funkcji i menu składają się z dwucyfrowych liczb i tak są podane na schematach struktury menu, w spisie treści oraz w tytule każdej opisywanej funkcji.
- ▶ Wybór adresu funkcji za pomocą klawiszy literowych klawiatury kasy. Kasa została dostosowana do wybierania literowego w następujący sposób:
dwucyfrowym numerom adresu zostały przypisane litery alfabetu w kolejności takiej jak w poniższej tabelce. Zastępując poszczególne adresy odpowiednimi literami możemy wybierać poszczególne funkcje szybciej, a metoda pozwala na łatwe zapamiętanie adresu funkcji.

01 - A	05 - E	09 - I	13 - M	17 - Q	21 - U	25 - Y
02 - B	06 - F	10 - J	14 - N	18 - R	22 - V	26 - Z
03 - C	07 - G	11 - K	15 - O	19 - S	23 - W	
04 - D	08 - H	12 - L	16 - P	20 - T	24 - X	

Przykład: Jeżeli chcemy wybrać adres **01 04** to zamiast cyfr wpisujemy adres przy pomocy liter **A D**, adres **02 02 06** – wpisujemy jako **B B F**, adres **02 05 15** - wpisujemy jako **B E O**.

Możliwe jest mieszanie sposobów wyboru funkcji.



Do wycofania się z wybranej funkcji służy klawisz  .





3 Wybór wartości podpowiadanych

Poszczególne funkcje menu są tak napisane, że osoba wpisująca ma z reguły na ekranie wyświetlacza podpowiedź następnej czynności, a w przypadku danych wyświetlane są aktualne wartości.

W przypadku odpowiedzi na pytanie jak w przykładzie:

CZY KASJERZY SĄ
UŻYWANI? (T/N) T

Możliwa jest odpowiedź na jeden z trzech sposobów: klawiszem  lub   na Tak,

a klawiszem  lub  lub   na Nie.

W przypadku, kiedy wyświetlana wartość lub podpowiedź jest dla nas właściwa (patrz litera oznaczona kursorem),

akceptujemy ją naciśnięciem klawisza .

Rozdział 4 - Menu główne FUNKCJE KASJERA

1 Opis ogólny

Dostęp do menu głównego FUNKCJE KASJERA opisany jest w Rozdziale 3 **Zasady obsługi funkcji kasy**. Schemat menu wraz z podanymi adresami funkcji pokazano poniżej.

01 FUNKCJE KASJERA	
01 01	WŁĄCZENIE KASJERA
01 02	WYŁĄCZENIE KASJERA
01 03	KONIEC ZMIANY KASJERA
01 04	STAN KASY
01 05	WPLĄTA DO KASY
01 06	WYPŁATA Z KASY
01 07	ZESTAW RAPORTÓW

Na wyświetlaczu powinien pojawić się napis:

FUNKCJE KASJERA
01 WŁĄCZENIE KASJERA

Dostęp do funkcji numer 3, 4, 5, 6 i 7 uzależniony jest od przyznanych (w FUNKCJACH KIEROWNIKA) kasjerowi uprawnień i może być zablokowany.

2 Funkcja WŁĄCZENIE KASJERA - adres 01 01 lub A A

Po wybraniu funkcji wyświetla się napis:

PODAJ HASŁO: _ _ _ _

Wpisujemy hasło np.

1	/	0	x	1	/
---	---	---	---	---	---

 wyświetla się:

PODAJ HASŁO: * * * _

Hasło można wprowadzić również korzystając z czytnika kodów kreskowych.

Klawisz

Zatwierdź PLU
Menu

 powoduje wyświetlenie:

KASJER nr 01
J. KOWALSKA

W przypadku, gdy otwierana jest zmiana kasjera, pojawi się napis:

STAN GOTÓWKI

0,00

Nastąpi otwarcie szuflady.

Kasjer powinien policzyć posiadane pieniądze w szufladzie kasy i wpisać np.

2	.	3
u	v	z
	z	w

oraz nacisnąć klawisz

Zatwierdź PLU
Menu

. Kasa przejdzie do trybu sprzedaży.

Jeżeli opcja używania kasjerów jest wyłączona, kasa nie będzie pytała o hasło ale automatycznie włączy kasjera SZEF.

3 Funkcja WYŁĄCZENIE KASJERA - adres 01 02 lub A B

Wybranie tej funkcji powoduje wyłączenie kasjera. Wyłączenie kasjera nie powoduje zamknięcia jego zmiany (możliwe jest włączenie innego kasjera). W celu uruchomienia sprzedaży konieczne jest ponowne włączenie kasjera.

4 Funkcja KONIEC ZMIANY KASJERA - adres 01 03 lub A C

Funkcja drukuje dane o operacjach wykonanych przez kasjera, takich jak sprzedaż, przyjęte zwroty, rabaty, narzuty itd. oraz o uzyskanych ze sprzedaży kwotach. Zrealizowanie funkcji zamknięcia zmiany powoduje wyłączenie kasjera i wyzerowanie liczników zmiany tego kasjera.

Po wybraniu tej funkcji na wyświetlaczu pojawia się napis:

ZLICZONO: GOTÓWKA ZŁ
0,00

Wprowadzić należy kwoty zliczonej gotówki

i innych rodzajów płatności oraz płatności walutowych (jeżeli są używane) np.

1	2	4	Zatwierdź PLU
T	/	U V	Menu

Kasa będzie pytać tylko o te płatności i waluty, w których wystąpił obrót. Po wprowadzeniu kwot drukuje się raport zamknięcia zmiany. Funkcja powoduje wyłączenie kasjera.

Opis pozycji drukowanych na raporcie:

ILOŚĆ PARAGONÓW.	to ilość paragonów sprzedaży z wyłączeniem paragonów anulowanych,
SPRZ. OGÓŁEM	to wartość sprzedaży z uwzględnieniem sprzedaży i skupu opakowań,
SKUP. OPAK.	to wartość przyjętych opakowań zwrotnych,
SPRZ. OPAK.	to wartość sprzedanych opakowań zwrotnych,
ILOŚĆ ANUL. POZ.	to ilość pozycji anulowanych za pomocą funkcji anulowania pozycji,
KW. ANUL. POZ.	to wartość anulowanych pozycji z pomocą funkcji anulowania pozycji,
RAB. NA POZ.	to wartość rabatu udzielonego na pozycje sprzedaży,
RAB. NA PAR.	to wartość rabatu udzielonego na całe paragony,
NARZ. NA POZ.	to wartość narzutu udzielonego na pozycje sprzedaży,
NARZ. NA PAR.	to wartość narzutu udzielonego na całe paragony,

Uwaga: Towary z grupy 15 oraz 90 - 99 nie podlegają rabatowi i narzutowi o ile włączone jest ustawienie RABAT/NARZ. SPECJALNY.

ILOŚĆ ANUL. PAR.	to ilość anulowanych w całości paragonów,
KW. ANUL. PAR.	to wartość anulowanych paragonów,
DOD. OTWARĆ SZUFL.	to ilość otwarć szuflady poza paragonem,
RÓWNOWARTOŚĆ ZŁ	to kwota odpowiadająca sprzedaży opłaconej daną walutą,
WYMIANA NA ZŁ	to kwota odpowiadająca reszcie z danej waluty, wypłaconej w złotych.

Istnieje następująca zależność pomiędzy pozycjami SPRZEDAŻ OGÓŁEM, SKUPIONE OPAKOWANIA i SPRZEDAŻ OPAKOWAŃ na raporcie kasjera, a pozycją SUMA NALEŻNOŚCI na raporcie fiskalnym dobowym (patrz w funkcjach kierownika menu RAPORTY):

$SPRZEDAŻ\ OGÓŁEM = SUMA\ NALEŻNOŚCI + SPRZEDAŻ\ OPAKOWAŃ - SKUPIONE\ OPAKOWANIA$
pod warunkiem że oba raporty obejmują te same paragony (dotyczy to także sumy odpowiednich pozycji dla więcej niż jednego raportu kasjera).

Dostęp do funkcji uzależniony jest od uprawnienia kasjera do wykonania zamknięcia zmiany. Jeśli dany kasjer nie posiada uprawnienia do wykonania zamknięcia zmiany,

to po wybraniu tej funkcji na wyświetlaczu pojawi się napis:

BRAK UPRAWNIENÍ NACIŚNIJ DOWOLNY KLAWISZ

Po naciśnięciu dowolnego klawisza pojawi się:

PODAJ HASŁO : _ _ _ _

Możliwe jest wykonanie zamknięcia zmiany z pomocą innej osoby posiadającej uprawnienie administratora. Osoba posiadająca takie uprawnienie powinna wpisać swoje hasło, co pozwoli wykonać zamknięcie zmiany. Przykład wydruku raportu zamknięcia zmiany przedstawiono na stronie następnej.

ELZAB SA

ul. Kruczkowskiego 39
Tel: 0322722021
Fax: 0322722583
NIP 648-000-02-55
dn.06r01.23 wydr.0012
#NIEFISKALNY#
ZAMKNIĘCIE ZMIANY
NR 0010
od 06r01.23 11:48
do 06r01.23 14:28

KASJER:

SZEFE

ILOŚĆ PARAGONÓW	8
SPRZ. OGÓŁEM	200,13
SKUP. OPAK.	0,49
SPRZ. OPAK.	0,88
ILOŚĆ ANUL. POZ.	4
KW. ANUL. POZ.	5,67
RAB. NA POZ.	0,08
RAB. NA PAR.	0,07
NARZ. NA POZ.	0,05
NARZ. NA PAR.	0,09
ILOŚĆ ANUL. PAR.	1
KW. ANUL. PAR.	1,69
DOD. OTWARĆ SZUFL.	2

GOTÓWKA

STAN POCZ.	12,50
WPŁYWY ZE SPRZ.	19,79
WPŁATY DO KASY	100,00
WYPŁATY Z KASY	50,00
W SZUFLADZIE	82,29
ZLICZONO	82,10
RÓŻNICA	-0,19

BONY

WPŁYWY ZE SPRZ.	50,00
W SZUFLADZIE	50,00
ZLICZONO	50,00
RÓŻNICA	0,00

KARTA

WPŁYWY ZE SPRZ.	10,34
W SZUFLADZIE	10,34
ZLICZONO	10,34
RÓŻNICA	0,00

GOTÓWKA €

WPŁYWY ZE SPRZ.	30,00
RÓWNOWARTOŚĆ ZŁ	120,00
WYMIANA NA ZŁ	8,80
W SZUFLADZIE	30,00
ZLICZONO	30,00
RÓŻNICA	0,00

**WYZEROWANO
LICZNIKI**

#NIEFISKALNY#

#0130 14:28

00000000

Uwaga: Na wstępie otwierana jest szuflada. Jeżeli kasjer wyjdzie z funkcji naciskając klawisz WYJDŹ lub wyłączając kasę, otwarcie szuflady zostanie doliczone do DODATKOWYCH OTWARĆ SZUFLADY nawet jeżeli w funkcji BLOKADA OTWARCIA SZUFLADY została zablokowana możliwość dodatkowego otwierania szuflady.

5 Funkcja STAN KASY - adres 01 04 lub A D

Funkcja drukuje dane o operacjach wykonanych przez kasjera, takich jak sprzedaż, przyjęte zwroty, rabaty, narzuty itd. oraz o uzyskanych ze sprzedaży kwotach. W odróżnieniu od funkcji KONIEC ZMIANY KASJERA wydrukowanie raportu nie powoduje zamknięcia zmiany kasjera i wyzerowania liczników. Kasa nie pyta o stan poszczególnych płatności w szufladzie. Na wydruku pojawiają się tylko wartości w płatnościach obliczone przez kasę. Do wykonania tej funkcji niezbędne są takie same uprawnienia jak dla funkcji KONIEC ZMIANY KASJERA. Opis poszczególnych pozycji na raporcie jest analogiczny do raportu zamknięcia zmiany. Przykład wydruku raportu stanu kasy przedstawiono poniżej.

ELZAB SA	
ul. Kruczkowskiego 39	
Tel: 0322722021	
Fax: 0322722583	
NIP 648-000-02-55	
dn.06r01.23 wydr.0012	
#NIEFISKALNY#	
STAN KASY	
od 06r01.23 11:48	
do 06r01.23 14:28	
KASJER:	
SZEFE	
IŁOŚĆ PARAGONÓW	8
SPRZ. OGÓŁEM	200,13
SKUP. OPAK.	0,49
SPRZ. OPAK.	0,88
IŁOŚĆ ANUL. POZ.	4
KW. ANUL. POZ.	5,67
RAB. NA POZ.	0,08
RAB. NA PAR.	0,07
NARZ. NA POZ.	0,05
NARZ. NA PAR.	0,09
IŁOŚĆ ANUL. PAR.	1
KW. ANUL. PAR.	1,69
DOD.OTW.SZUFL.	2

GOTÓWKA	
STAN POCZ.	12,50
WPLYWY ZE SPRZ.	19,79
WPLATY DO KASY	100,00
WYPŁATY Z KASY	50,00
W SZUFLADZIE	82,29

BONY	
WPLYWY ZE SPRZ.	50,00
W SZUFLADZIE	50,00

KARTA	
WPLYWY ZE SPRZ.	10,34
W SZUFLADZIE	10,34

GOTÓWKA €	
WPLYWY ZE SPRZ.	30,00
RÓWNOWARTOŚĆ ZŁ	120,00
WYMIANA NA ZŁ	8,80
W SZUFLADZIE	30,00

#NIEFISKALNY#	
#0130	14:28
00000000	

6 Funkcja WPLATA DO KASY - adres 01 05 lub A E

Funkcja umożliwia dokonanie wpłaty do kasy i wydrukowanie pokwitowania z tej operacji.

Wybranie funkcji powoduje wyświetlenie:

WPLACAJĄCY:

Należy wpisać dane wpłacającego np.:

WPLACAJĄCY: KIEROWNIK

Nacisnąć

Zatwierdź PLU
Menu

 . Pojawi się wtedy:

KWOTA WPLATY: GOTÓWKA ZŁ	0,00
-----------------------------	------

Można wtedy naciskając klawisz płatności (lub klawisz który został zdefiniowany jako płatność) wybrać w jakiej płatności lub walucie zostanie dokonana wpłata. Wpłaty możliwe są dla gotówki, płatności definiowalnych i płatności

walutowych. Następnie należy wpisać kwotę wpłaty np:

1	/	00
r		z

 i nacisnąć

Zatwierdź PLU
Menu

 . Kasa wydrukuje pokwitowanie.

ELZAB SA ul. Kruczkowskiego 39 Tel: 0322722021 Fax: 0322722583 NIP 648-000-02-55 dn.06r01.23 wydr.0012 #NIEFISKALNY# WPLATA WPLACAJĄCY: KIEROWNIK PŁATNOŚĆ: GOTÓWKA ZŁ KWOTA: 100,00 ----- KWOTĘ OTRZYMAŁ: SZEF #NIEFISKALNY# #0130 14:28 00000000

Uwaga: Istnieje możliwość włączenia drukowania części pokwitowania zawierającego podpis. Służy do tego opcja **PODPISY WPLAT/WYPLAT.**

Istnieje możliwość pominięcia wprowadzania i drukowania informacji o wpłacającym. Służy do tego opcja **UPROSZCZONE WPLATY/WYPLATY.**

W przypadku gdy kasjer nie posiada uprawnień do wykonywania wpłaty, możliwe jest jej wykonanie z pomocą innej osoby posiadającej uprawnienie administratora, tak jak w przypadku funkcji **KONIEC ZMIANY KASJERA.**

7 Funkcja WYPŁATA Z KASY - adres 01 06 lub A F

Funkcja umożliwia dokonanie wypłaty z kasy i wydrukowanie pokwitowania z tej operacji.

Wybranie funkcji powoduje wyświetlenie:

KWOTĘ OTRZYMAŁ:

Należy wpisać dane osoby otrzymującej wypłatę:

KWOTĘ OTRZYMAŁ: KIEROWNIK

Nacisnąć

Zatwierdź PLU
Menu

 . Pojawi się wtedy:

KWOTA WYPŁATY: GOTÓWKA ZŁ	0,00
------------------------------	------

Można wtedy naciskając klawisz płatności (lub klawisz który został zdefiniowany jako płatność) wybrać w jakiej płatności lub walucie zostanie dokonana wypłata. Wypłaty możliwe są dla gotówki, płatności definiowalnych

i płatności walutowych. Następnie należy wpisać kwotę wypłaty np:

1

 /

00

 i nacisnąć

Zatwierdź PLU

. Kasa wydrukuje pokwitowanie.

ELZAB SA	
ul. Kruczkowskiego 39	
Tel: 0322722021	
Fax: 0322722583	
NIP 648-000-02-55	
dn.06r01.23 wydr.0012	
#NIEFISKALNY#	
WYPŁATA	
WYPŁACAJĄCY: SZEF	
PŁATNOŚĆ: GOTÓWKA ZŁ	
KWOTA:	100,00

KWOTĘ OTRZYMAŁ:	
KIEROWNIK	
#NIEFISKALNY#	
#0130	14:28
00000000	

Uwaga: *Istnieje możliwość włączenia drukowania części pokwitowania zawierającego podpis. Służy do tego opcja **PODPISY WPLAT/WYPŁAT**.*

*Istnienie możliwość pominięcia wprowadzania i drukowania informacji o wypłacającym. Służy do tego opcja **UPROSZCZONE WPLATY/WYPŁATY**.*

*Na wstępie otwierana jest szuflada. Jeżeli kasjer wyjdzie z funkcji naciskając klawisz **WYJDŹ** lub wyłączając kasę, otwarcie szuflady zostanie doliczone do **DODATKOWYCH OTWARĆ SZUFLADY** na raporcie **ZAMKNIĘCIE ZMIANY** nawet jeżeli w funkcji **BL. OTWARCIA SZUFLADY** została zablokowana możliwość dodatkowego otwierania szuflady.*

W przypadku gdy kasjer nie posiada uprawnień do wykonywania wypłaty, możliwe jest jej wykonanie z pomocą innej osoby posiadającej uprawnienie administratora, tak jak w przypadku funkcji **KONIEC ZMIANY KASJERA**.

8 Funkcja **ZESTAW RAPORTÓW** - adres **01 07** lub **A G**

Funkcja umożliwia wydrukowanie zestawu raportów. Zawartość zestawu (lista raportów) i rodzaj raportów (zerujące lub niezerujące) jest definiowana w funkcji **SKŁAD ZESTAWU RAPORTÓW**. Dostęp do funkcji uzależniony jest od przyznanego kasjerowi uprawnienia (**EDYCJA KASJERÓW**).

W przypadku gdy kasjer nie posiada uprawnień do wykonywania zestawu raportów możliwe jest jego wykonanie z pomocą innej osoby posiadającej uprawnienie administratora, tak jak w przypadku funkcji **KONIEC ZMIANY KASJERA**.

Rozdział 5 - Menu główne FUNKCJE KIEROWNIKA

1 Opis ogólny

Dostęp do menu głównego FUNKCJE KIEROWNIKA opisany jest w rozdziale „Zasady obsługi funkcji kasy”.

Na wyświetlaczu powinien pojawić się napis:

FUNKCJE KIEROWNIKA 01 KONFIGURACJA



Schemat menu wraz z podanymi adresami funkcji pokazano na następnych stronach.

02	FUNKCJE KIEROWNIKA
02 01	KONFIGURACJA
02 01 01	DEFINIOWANIE TOWARÓW
02 01 02	DEFINIOWANIE KŁAWISZY
02 01 03	DEFINIOWANIE GRUP
02 01 04	DEFINIOWANIE JEDNOST.
02 01 05	DEFINIOWANIE WIAZAŃ
02 01 06	DEFINIOWANIE PŁATNOŚ.
02 01 07	PRZYPISANIE DO WAG
02 01 08	KASOWANIE TOWARÓW
02 01 09	KASOWANIE WIAZAŃ
02 01 10	ZMIANA CEN TOWARÓW
02 02	RAPORTY ZERUJĄCE
02 02 01	DOBOWY FISKALNY
02 02 02	SZCZEG. SPRZEDAŻY
02 02 03	ZWROTÓW OPAKOWAŃ
02 02 04	SPRZEDAŻ WG GRUP
02 02 05	KONIEC ZMIANY KASJERA
02 02 06	SUMACYJNY I
02 02 07	SUMACYJNY II
02 03	RAPORTY NIEZERUJĄCE
02 03 01	FINANSOWY PODATKOWY
02 03 02	SZCZEG. SPRZEDAŻY
02 03 03	ZWROTÓW OPAKOWAŃ
02 03 04	SPRZEDAŻ WG GRUP
02 03 05	STANU KASY
02 03 06	SUMACYJNY I
02 03 07	SUMACYJNY II
02 03 08	GODZINOWY AKTUALNY
02 03 09	GODZINOWY POPRZEDNI
02 03 10	DANYCH O TOWARACH
02 03 11	OKRESOWE
02 03 11 01	SZCZEGÓŁOWY
02 03 11 01 01	MIESIĘCZNY
02 03 11 01 02	WEDŁUG DAT
02 03 11 01 03	WEDŁUG NUMERÓW
02 03 11 01 04	ZA MIESIĄC POPRZEDNI
02 03 11 02	SKRÓCONY
02 03 11 02 01	MIESIĘCZNY
02 03 11 02 02	WEDŁUG DAT
02 03 11 02 03	WEDŁUG NUMERÓW
02 03 11 02 04	ZA MIESIĄC POPRZEDNI
02 03 12	KONFIGURACJI
02 04	WYŚWIETL SPRZEDAŻ
02 05	USTAWIENIA
02 05 01	WPROW. UŻYTKOWNIKA
02 05 02	NUMER KASY
02 05 03	SZYBKOŚĆ TRANSMISJI
02 05 04	SKŁAD ZESTAWU RAPORT.
02 05 05	UŻYCIE KASJERÓW
02 05 06	CZAS WYŁĄCZENIA KASY
02 05 07	PODWÓJNE ZERO
02 05 08	WALUTY
02 05 09	RESZTA W WALUCIE

02 05 10	USTAWIENIA WAGI
02 05 10 01	TYP WAGI/CZYTNIK
02 05 10 02	SYSTEM WAG PRIMA
02 05 10 03	WPROWADZANIE WAGI
02 05 10 04	BLOKADA WPR. Z WAGI
02 05 11	USTAWIENIA KODÓW KR.
02 05 11 01	PRZEDROSTKI KODÓW KR.
02 05 11 02	CYFRA KONTROLNA
02 05 11 03	DŁUG. KODÓW Z CENA/WA
02 05 11 04	KOD KRESK. NA PARAGON
02 05 12	USTAWIENIA PARAGONU
02 05 12 01	TRYB KOMPUTEROWY
02 05 12 02	ZMIENNA CENA
02 05 12 03	DRUKOWANIE JEDNOSTEK
02 05 12 04	WPROWADZANIE KWOT
02 05 12 05	RABATY I NARZUTY
02 05 12 05 01	MAKSYMALNY RABAT
02 05 12 05 02	MAKSYMALNY NARZUT
02 05 12 05 03	RABAT/NARZ. SPECJALNY
02 05 12 05 04	KWOTOWY NA POZYCJĘ
02 05 12 05 05	KWOTOWY NA PARAGON
02 05 12 06	MAKS. SUMA PARAGONU
02 05 12 07	OBOW.WPISANIA ZAPŁATY
02 05 12 08	PŁATNOŚĆ BONEM
02 05 12 09	PŁATNOŚĆ KOŃCZY PAR.
02 05 12 10	WŁĄCZENIE DODATKÓW
02 05 12 11	WYBÓR DODATKÓW
02 05 13	BL. OTWARCIA SZUFLADY
02 05 14	MAKS.GOTÓWKA W SZUFL.
02 05 15	KONTROLA LICZNIKÓW
02 05 16	NADPISYWANIE LICZN.
02 05 17	KONTROLA BUFORA POZ.
02 05 18	PROGRAM MAGAZYNOWY
02 05 19	UPROSZCZONE WPŁ/WYPŁ
02 05 20	PODPISY WPŁAT/WYPLAT
02 05 21	WYDRUK WSZYSTKICH SP.
02 05 22	POMIN WYDRUK DANYCH
02 05 23	OBOW. ODCZYT PRZEZ PC
02 06	KASJERZY
02 06 01	EDYCJA KASJERÓW
02 06 02	KASOWANIE KASJERÓW
02 06 03	OTWARTE ZMIANY

2 Menu KONFIGURACJA - adres 02 01 lub B A



Podczas konfiguracji można wyszukać towar korzystając z następujących metod:

- Przeglądać listę towarów za pomocą klawiszy  *  %.
- Wpisać numer towaru z klawiatury.
- Nacisnąć klawisz , a następnie wpisać nazwę towaru.
- Przeczytać kod kreskowy (umieszczony na towarze) za pomocą czytnika kodów kreskowych (nie można wprowadzić kodu kreskowego z klawiatury).

2.1 Funkcja DEFINIOWANIE TOWARÓW - adres 02 01 01 lub B A A

Funkcja służy do wprowadzania i korygowania (zmiany) danych o towarach w pamięci kasy.

Towar można zdefiniować na dowolnym pustym miejscu. Puste miejsce to pozycja na której nie został jeszcze zdefiniowany żaden towar lub wcześniej zdefiniowany towar został usunięty z potwierdzeniem na wydruku.

Pierwsze puste miejsce w pamięci kasy można znaleźć naciskając klawisz  .

Po wybraniu funkcji pojawia się napis:

0001
NR - NAZWA TOWARU

Wprowadzamy nowy towar o numerze 0021 naciskając

2 **1**
u v T /

Na wyświetlaczu pojawi się:

0021
NR - NAZWA TOWARU

naciśnięcie , pokazuje:

0021 -
NR - NAZWA TOWARU

Należy wpisać nazwę towaru o maksymalnej długości 18 znaków wliczając w to przerwy między wyrazami.



Uwaga: W nazwie można używać dostępnych na klawiaturze kasy: dużych liter, cyfr oraz przecinka, kropki i ukośnika (/). Pomiedzy kolejnymi znakami nazwy można wprowadzić co najwyżej jedną spację. Należy używać nazw jednoznacznych i dających jak najwięcej informacji o towarze. Na pozycji pierwszej litery nazwy towaru musi być znak różny od spacji.

Do pamięci kasy niemożliwe jest wpisanie dwóch towarów o dokładnie tej samej nazwie.

Nazwę przed zatwierdzeniem należy sprawdzić ponieważ niemożliwa jest zmiana samej nazwy towaru. W przypadku konieczności zmiany nazwy, należy towar wykasować z kasy (z wydrukiem potwierdzenia) i wprowadzić ponownie.

Kursor pokazuje aktualne miejsce wpisywania nazwy.

Zmianę położenia kursora uzyskujemy klawiszami

Wpisujemy nazwę towaru:

00021 DROŻDŻÓWKA Z SEREM
NR - NAZWA TOWARU

naciskamy , pojawia się:

PODAJ STAWKĘ PODATKU
(OD A DO G): @

Wpisujemy literę stawki podatkowej np. B (pod literą B zapamiętaliśmy stawkę 7%). Zamiast liter można też użyć cyfr 1 do 7.

NACIŚNIJ <ZATW> / <WYJ>
PODATEK = 7,00 %



Wpisujemy literę stawki podatkowej i pojawia się napis:

Jeżeli stawka nie jest właściwa naciskamy klawisz  i ponownie wybieramy literę właściwej stawki,

potwierdzamy stawkę naciskając , wyświetla się:

01 NABIAŁ
WYBIERZ GRUPĘ TOWAROWĄ

Wybieramy grupę towarową podając numer grupy lub używając klawiszy

wyświetli się:

02 PIECZYWO
WYBIERZ GRUPĘ TOWAROWĄ

potwierdzamy grupę naciskając , wyświetla się:

01 szt.
WYBIERZ JEDNOSTKĘ

Mamy możliwość wybrania jednej z 16 zdefiniowanych jednostek miary. Wyboru dokonujemy analogicznie jak dla grup.

Potwierdzamy naciskając , wyświetla się:

MIEJSC PO PRZECINKU: 3

Ilość miejsc po przecinku zależy od towaru i użytej jednostki miary. Np. towar sprzedawany w butelkach lub niepodzielnych paczkach nie może być sprzedany inaczej niż w całości, wpisujemy więc 0 miejsc po przecinku. Chleb może być sprzedawany cały i w połówkach, więc wpisujemy 1 miejsce po przecinku. Dla towarów ważonych na wadze należy wprowadzić 3 miejsca po przecinku. Maksymalna liczba miejsc po przecinku to 3.

Wpisujemy  i wyświetli się:



WPROWADŹ KOD KRESKOWY
000000000000

Jeżeli towar posiada kod kreskowy to cyfry możemy wpisać ręcznie (wpisywanie zakończyć klawiszem  lub użyć czytnika kodów kreskowych.

W przypadku ręcznego (z klawiatury) wprowadzania kodu kreskowego z ilością lub wartością towaru (patrz Rozdział 8, „Obsługa kodów kreskowych zawierających ilość lub wartość”), należy wprowadzić pierwszych 6 lub 7 cyfr licząc od lewej strony kodu.

Następnie pojawi się:

WPROWADŹ CENĘ:
0,00

Wprowadzamy cenę   , wyświetla się:

WPROWADŹ CENĘ:
1,30

Do kasy wprowadzić można bazę towarową bez określenia cen (z ceną zerową) co umożliwia wprowadzanie cen towarów w trakcie sprzedaży. Nazwy towarów powinny być ogólne jak np. CIASTKA, PIECZYWO, SŁODYCZE, itp. Zaleca się wybieranie towarów z ceną zerową za pomocą zdefiniowanych klawiszy na klawiaturze literowej.

Naciskamy , wyświetla się:

TOWAR ZABLOKOWANY ?
(T/N) N

Parametr ten umożliwia zablokowanie możliwości sprzedaży towaru wpisanego do pamięci kasy, na przykład przy braku towaru w sklepie.

Zatwierdzamy brak blokowania  i wyświetla się:

CZY TOWAR JEST
OPAKOWANIEM ? (T/N) N

Parametr umożliwia wpisanie do pamięci kasy, że towar jest opakowaniem zwrotnym.

Potwierdzamy naciśnięciem klawisza , że towar nie jest opakowaniem.

Wyświetla się:

CZY ZEROWAĆ STANY
SPRZEDAŻY ? (T/N) N

W przypadku wprowadzania nowego towaru należy odpowiedzieć Tak, a w przypadku gdy korygowane są dane towaru to należy wpisać Nie. Odpowiedź Tak oznacza wyzerowanie (stanów) liczników ilościowych i wartościowych towaru.

Naciśnięcie klawisza T powoduje wyświetlenie napisu:

0021 DROŹDŹÓWKA Z SEREM
NR - NAZWA TOWARU

Sygnalizacja brzęczykiem potwierdza wpis do pamięci. Definiowanie towaru jest zakończone.

Uwaga: Do momentu wydrukowania RAPORTU WPROWADZENIA NOWYCH TOWARÓW nie można skasować ani nie można zmienić stawki podatkowej zdefiniowanego towaru. Raport ten jest drukowany przed kolejnym raportem fiskalnym dobowym. Poniżej przedstawiono przykład tego raportu:



ELZAB SA
ul. Kruczkowskiego 39
Tel: 0322722021
Fax: 0322722583
NIP 648-000-02-55
dn.06r01.23 wydr.0012
#NIEFISKALNY#
RAPORT WPROWADZEŃ
NOWYCH TOWARÓW:

NOWE TOWARY
W STAWCE B= 7,00%
DROŹDŹÓWKA Z SEREM
#NIEFISKALNY#
#0130 14:28
0000000

Funkcja DEFINIOWANIE TOWARÓW umożliwia zmianę stawki podatkowej wcześniej wprowadzonych towarów. Zmiana stawki podatkowej jest możliwa jedynie po raporcie dobowym a przed pierwszym wystawionym paragonem. Po zmianie próba rozpoczęcia paragonu powoduje wydruk RAPORTU ZMIAN TOWARÓW którego przykład przedstawiony jest poniżej.





ELZAB SA
 ul. Kruczkowskiego 39
 Tel: 0322722021
 Fax: 0322722583
 NIP 648-000-02-55
 dn.06r01.23 wydr.0012
 #NIEFISKALNY#
 RAPORT ZMIAN TOWARÓW:
 KRAKERSY
 A = 22,00% -> B = 7,00%
 ZIEMNIAKI
 C = 0,00% -> G = ZW.PTU
 BUTELKA 0,5L
 A = 22,00% -> C = 0,00%
 #NIEFISKALNY#
 #0130 14:28
 00000000

2.2 Funkcja DEFINIOWANIE KŁAWISZY - adres 02 01 02 lub B A B

Funkcja umożliwia przypisanie klawiszom (oraz ich kombinacjom z klawiszami  lub ) sprzedaży towarów, form płatności podstawowych i walutowych, rabatów, narzutów albo dostępu do wybranych funkcji kasjera lub kierownika.





Po wybraniu funkcji wyświetli się:

NACIŚNIJ KŁAWISZ DO
ZDEFINIOWANIA ALBO <WYJ>



Można zdefiniować kombinacje klawiszy odpowiadające literom, znakom interpunkcyjnym i specjalnym (z wyjątkiem kropki i klawiszy funkcyjnych) oraz znakom od  do  i ich kombinacjom z klawiszami  lub .

Jeżeli klawisz nie był jeszcze zdefiniowany, pojawi się komunikat:





1 – TOWAR 2 – FUNKC. 3 – PŁAT.
4 – WALUTA 5 – RABAT/NARZUT

Należy nacisnąć klawisz z zakresu  /  do  /  w zależności od tego, do czego chcemy go użyć.

2.2.1 Definiowanie klawisza szybkiej sprzedaży towaru

Po naciśnięciu  /  wyświetli się komunikat:

0000
NR - NAZWA TOWARU

Naciskamy  /   /  i wyświetli się

0021 CIASTO Z SEREM
NR - NAZWA TOWARU

Zatwierdzamy wybór towaru klawiszem  /  i pojawia się:

CZY SPRZEDAĆ
1 SZTUKĘ ? (T/N) N

W przypadku jeżeli chcemy podczas sprzedaży mieć możliwość wprowadzenia ilości, należy odpowiedzieć Nie. Jeżeli natomiast chcemy żeby po naciśnięciu klawisza od razu sprzedał się towar z ilością równą jeden, należy odpowiedzieć Tak. Opcja ta ma znaczenie tylko w komputerowym trybie sprzedaży.

Dalej pojawi się:

CZY WPROWADZIĆ
CENĘ ? (T/N) N

Jeżeli chcemy sprzedawać ten towar z ceną zaprogramowaną, należy odpowiedzieć Nie. Jeżeli chcemy żeby kasa zawsze podczas sprzedaży tego towaru pytała o cenę, należy odpowiedzieć Tak. Opcja ta ma znaczenie tylko w komputerowym trybie sprzedaży.

Dalej pojawi się:



CZY ZAKOŃCZYĆ
PARAGON ? (T/N) N

Jeżeli chcemy żeby po sprzedaniu tego towaru paragon został automatycznie zakończony z płatnością gotówką w walucie podstawowej, należy odpowiedzieć Tak. Ten sposób sprzedaży może być np. wykorzystany do sprzedaży biletów: każde naciśnięcie klawisza powoduje wydrukowanie paragonu z jedną pozycją sprzedaży zapłaconego gotówką.

2.2.2 Definiowanie klawisza dostępu do funkcji

Po naciśnięciu  wyświetli się komunikat:

WYBIERZ FUNKCJĘ
01 WŁĄCZENIE KASJERA

Za pomocą klawiszy  i  lub klawiszy numerycznych należy wybrać jedną z dostępnych funkcji:

1	WŁĄCZENIE KASJERA	16	KONIEC ZMIANY DOWOLNY
2	WYŁĄCZENIE KASJERA	17	STAN KASY DOWOLNY
3	KONIEC ZMIANY KASJERA	18	SUMACYJNY I ZERUJĄCY
4	STAN KASY	19	SUMACYJNY I NIEZERUJĄCY
5	WPLATA DO KASY	20	SUMACYJNY II ZERUJĄCY
6	WYPŁATA Z KASY	21	SUMACYJNY II NIEZERUJĄCY
7	ZESTAW RAPORTÓW	22	RAPORT GODZINOWY
8	DOBOWY FISKALNY	23	RAPORT GODZINOWY POPRZEDNI
9	FINANSOWY PODATKOWY	24	RAPORTY OKRESOWE
10	SZCZEGÓŁOWY SPRZEDAŻY ZERUJĄCY	25	RAPORT MIESIĘCZNY SZCZEGÓŁOWY ZA POPRZEDNI MIESIĄC
11	SZCZEGÓŁOWY SPRZEDAŻY NIEZERUJĄCY	26	DEFINIOWANIE TOWARÓW
12	ZWROTÓW OPAKOWAŃ ZERUJĄCY	27	ZMIANA CEN
13	ZWROTÓW OPAKOWAŃ NIEZERUJĄCY	28	MENU
14	SPRZEDAŻY WG GRUP ZERUJĄCY	29	ODCZYT Z WAGI
15	SPRZEDAŻY WG GRUP NIEZERUJĄCY	30	WYŁĄCZENIE KASY

Zatwierdzamy wybór funkcji klawiszem .

Gdy zdefiniowany klawisz zostanie użyty, kasa sprawdzi czy kasjer ma uprawnienia wymagane do wykonania tej funkcji.



Jeżeli nie, to pojawi się komunikat:

BRAK UPRAWNIEN
NACIŚNIJ DOWOLNY KLAWISZ

2.2.3 Definiowanie klawisza formy płatności

Po naciśnięciu  wyświetli się komunikat:

01 GOTÓWKA
NR - NAZWA PŁATNOŚCI

Za pomocą klawiszy  i  lub klawiszy numerycznych należy wybrać jedną z form płatności w walucie podstawowej.

Po jej wybraniu klawiszem  pojawi się np. komunikat:



01 GOTÓWKA
0,00

Jeżeli chcemy żeby dany klawisz działał np. jak zapłata banknotem 20 zł, to wpisujemy wartość 20,00. W przeciwnym razie wpisujemy 0,00. Wtedy klawisz działa jako zakończenie paragonu z zapłatą w danej płatności takiej kwoty, jakiej brakuje do kwoty paragonu. (Zob. opis sprzedaży w rozdziale 7).

2.2.4 Definiowanie klawisza płatności – waluty dodatkowe

Po naciśnięciu klawisza  pojawi się komunikat:

01 EUR
NR - NAZWA WALUTY

Za pomocą klawiszy  i  lub klawiszy numerycznych należy wybrać jedną z walut.

Po jej wybraniu klawiszem  pojawi się np. komunikat:

01 EUR
0,00

Jeżeli chcemy żeby dany klawisz działał jako zapłata np. 20 euro (gdzie euro jest zdefiniowaną walutą), to wpisujemy wartość 20,00. W przeciwnym razie wpisujemy 0,00. Wtedy klawisz działa jako zakończenie paragonu z zapłatą w walucie dodatkowej takiej kwoty, jakiej brakuje do kwoty paragonu. (Zob. opis sprzedaży w rozdziale 7).

2.2.5 Definiowanie klawisza rabatu lub narzutu



Po naciśnięciu klawisza  pojawi się komunikat:

RABAT=N NARZUT=T
(T/N) N

Jeżeli klawisz ma być zdefiniowany jako rabatowy, należy nacisnąć . Jeżeli ma służyć jako narzut, należy

nacisnąć . Następnie pojawi się komunikat:

PROCENTOWY=N KWOTOWY=T
(T/N) N

Jeżeli klawisz ma być zdefiniowany jako rabat (lub narzut) procentowy, należy nacisnąć . Jeżeli ma służyć jako rabat (lub narzut) kwotowy, należy nacisnąć .

Jeżeli został zdefiniowany jako rabat (lub narzut) kwotowy, to definiowanie klawisza zostało zakończone. Jeżeli klawisz został zdefiniowany jako rabat (lub narzut) procentowy,

to pojawi się komunikat:

PODAJ PROCENT RABATU
LUB NARZUTU: 00 %

Należy wprowadzić procent rabatu (lub narzutu) jaki ma udzielać ten klawisz i zatwierdzić . Jeżeli wprowadzono 00 % to po naciśnięciu w trybie sprzedaży tak zdefiniowanego klawisza kasa zapyta o procent rabatu (lub narzutu) do udzielenia.

Uwaga: kasa w trybie sprzedaży nie sprawdza czy dla klawiszy z rabatem (nierzutem) procentowym wartość rabatu (nierzutu) nie przekracza wartości maksymalnych, zdefiniowanych w menu USTAWIENIA. Można to wykorzystać do zdefiniowania stałych poziomów rabatu (nierzutu), przy wartościach maksymalnych ustawionych na zero (nie można wtedy udzielać dowolnego rabatu/narzutu).

2.2.6 Kasowanie definicji klawisza

Aby skasować zdefiniowany klawisz lub zmienić rodzaj definicji (np. z klawisza towaru na klawisz płatności), należy po wyświetleniu:

NACIŚNIJ KLAWISZ DO
ZDEFINIOWANIA ALBO <WYJ>

nacisnąć klawisze . Na wyświetlaczu wyświetli się:

NACIŚNIJ KLAWISZ DO
SKASOWANIA ALBO <WYJ>

Naciśnięcie zdefiniowanego klawisza (lub kombinacji klawiszy) spowoduje skasowanie jego definicji i wpis do pamięci potwierdzony sygnałem dźwiękowym.



Wyjście z trybu kasowania następuje po naciśnięciu klawisza .

2.3 Funkcja DEFINIOWANIE GRUP - adres 02 01 03 lub B A C

Funkcja definiowania grup umożliwia wprowadzenie do pamięci kasy nazw grup towarowych. Nazwy te używane są w raporcie sprzedaży według grup. Możliwe jest zdefiniowanie 99 grup. Nazwa może składać się z 19 liter.

Po wybraniu funkcji pojawia się:

01
NR - NAZWA GRUPY

Za pomocą klawiszy   należy wybrać numer grupy.

02
NR - NAZWA GRUPY

Po naciśnięciu  pojawi się migający kursor:

02 _
NR - NAZWA GRUPY

który wskazuje miejsce wpisywania liter. Po wpisaniu nazwy

(np. PIECZYWO) i naciśnięciu  wyświetli się:

02 PIECZYWO
NR - NAZWA GRUPY

Sygnal dźwiękowy potwierdzi wpis nazwy grupy do pamięci kasy.

Operację kończymy naciskając klawisz .

Uwaga: Towary z grupy nr 15 oraz od 90 do 99 mogą być wyłączone z funkcji udzielania rabatu i narzutu patrz funkcja RABAT/NARZUT SPECJALNY

2.4 Funkcja DEFINIOWANIE JEDNOSTEK - adres 02 01 04 lub B A D

Funkcja umożliwia zdefiniowanie jednostek miary sprzedawanych towarów. Jednostki z tego menu są później przydzielane towarom podczas ich definiowania. Przykłady jednostek: szt., opak (-owanie), but (-elka), kg, gram, tona, litr, dkg.



Operację przeprowadza się analogicznie jak opisane wyżej DEFINIOWANIE GRUP. Fabrycznie, w pamięci kasy zapamiętanych jest 8 jednostek (numery od 01 do 08), które użytkownik może zmienić. Kasa ma możliwość zdefiniowania 16 jednostek miary. Nazwa jednostki może składać się z 4 liter.

2.5 Funkcja DEFINIOWANIE WIĄZAŃ - adres 02 01 05 lub B A E

Funkcja umożliwia powiązanie dwóch towarów, z których sprzedaż pierwszego towaru powoduje automatyczną sprzedaż towaru drugiego. Przykładem może być sprzedaż WODY MINERALNEJ (towar pierwszy) zawsze wraz z BUTELKĄ (towar drugi). Przykład:

Po wybraniu funkcji na wyświetlaczu pojawi się:



0001
WYBIERZ TOWAR PIERWSZY

Wpisujemy nr towaru pierwszego   . Wyświetli się:

2300 WODA MINERALNA 05L
WYBIERZ TOWAR PIERWSZY

Naciskamy . Wyświetli się:

0001
BRAK TOWARU DRUGIEGO

Wpisujemy towar drugi   . Pojawi się napis:

6100 BUTELKA 0.5L
BRAK TOWARU DRUGIEGO

Klawisz  powoduje zapis do pamięci kasy potwierdzony sygnałem dźwiękowym.



Operację kończymy naciskając klawisz .

2.6 Funkcja DEFINIOWANIE PŁATNOŚCI - adres 02 01 06 lub B A F

Funkcja umożliwia definiowanie dodatkowych rodzajów środków płatniczych (oprócz gotówki), jakimi klient może płacić za towar. Przykładowo mogą to być karta kredytowa, czek, bon okolicznościowy. Nazwa płatności może składać się z maksimum 13 liter. Możliwe jest zdefiniowanie trzech rodzajów płatności.

Operacje przeprowadza się analogicznie jak opisane wcześniej DEFINIOWANIE GRUP.

Na klawiszach do wyboru rodzaju płatności, możliwe jest umieszczenie nazwy płatności.

Kasowanie płatności: należy wybrać płatność do skasowania, nacisnąć klawisz , następnie .

Na wyświetlaczu dana płatność zostanie skasowana. Należy zatwierdzić klawiszem . Sygnał dźwiękowy potwierdza zapis do pamięci kasy.

2.7 Funkcja PRZYPISANIE DO WAG - adres 02 01 07 lub B A G

Funkcja umożliwia przypisanie towaru ważonego do jednej z podłączonych do kasy wag PRIMA. Do kasy można podłączyć do 4 wag PRIMA (patrz PODŁĄCZENIE WAGI). Ma to zastosowanie w sklepach, w których towary muszą być ważone na różnych wagach. Po wejściu do funkcji należy wybrać towar.

Po wybraniu towaru pojawi się np:

0221 TRUSKAWKI
NR - NAZWA TOWARU

Naciśnięcie  powoduje pojawienie się:

0221 TRUSKAWKI
DO WAGI PRIMA NUMER: 1

Należy wybrać numer podłączonej wagi (od 1 do 4). Rozlegnie się sygnał dźwiękowy oznaczający przypisanie towaru do danej wagi. Od tej chwili podczas sprzedaży towaru jego waga będzie pobierana z wagi o zdefiniowanym numerze.

Domyślnie do każdego towaru przypisana jest waga PRIMA numer 1.



Uwaga: Aby korzystać z systemu wag Prima należy ustawić na Tak funkcję SYSTEM WAG PRIMA oraz wybrać ELZAB Prima w funkcji TYP WAGI/CZYTNIK. Inne funkcje związane to funkcja BLOKADA WPR. Z WAGI oraz WPROWADZANIE WAGI).

2.8 Funkcja KASOWANIE TOWARÓW - adres 02 01 08 lub B A H

Funkcja umożliwia skasowanie towaru z pamięci kasy. Przed skasowaniem towar musi mieć wyzerowane liczniki sprzedaży (i zwrotów, jeżeli jest opakowaniem). Dlatego zaleca się wykonanie zerującego raportu szczegółowego sprzedaży (zwrotów) z zerowaniem liczników.

Po wybraniu funkcji na wyświetlaczu wyświetli się:

0001 CUKIER KRYSZT. 1KG
WYBIERZ TOWAR DO SKASOW.

Wpisanie numeru towaru np.   spowoduje wyświetlenie:

0024 WODA MINERALNA 05L
WYBIERZ TOWAR DO SKASOW.

Naciśnięcie klawisza  skasuje towar z pamięci kasy. Sygnał dźwiękowy potwierdzi wykonanie operacji.

Uwaga: Kasowanie towaru możliwe jest jedynie po raporcie dobowym a przed wydrukiem pierwszego paragonu. Nie można kasować nowo zdefiniowanego towaru lub towaru któremu zmieniono stawkę podatkową przed wydrukiem odpowiedniego raportu zmian. W takim przypadku na wyświetlaczu kasjera pojawi się komunikat „NIE MOŻE BYĆ SKASOWANY!”.

Po skasowaniu towaru próba otwarcia paragonu powoduje wydruk raportu skasowanych towarów którego przykład przedstawiony jest poniżej:

ELZAB SA
 ul. Kruczkowskiego 39
 Tel: 0322722021
 Fax: 0322722583
 NIP 648-000-02-55
 dn.06r01.23 wydr.0012
 #NIEFISKALNY#
 RAPORT SKASOWANYCH
 TOWARÓW:

SKASOWANE TOWARY
 W STAWCE B= 7,00%
 DROŻDŻÓWKA Z SEREM

SKASOWANE TOWARY
 W STAWCE C= 0,00%
 HERBATNIKI
 MASŁO EXTRA

#NIEFISKALNY#
 #0130 14:28
 0000000

2.9 Funkcja KASOWANIE WIĄZAŃ - adres 02 01 09 lub B A I

Funkcja umożliwia skasowanie wcześniej zdefiniowanych wiązań pomiędzy dwoma towarami (patrz funkcja DEFINIOWANIE WIĄZAŃ).

Po wybraniu funkcji wyświetla się pierwsze wiązanie, np.:

0023 WODA MINERALNA 05L
 6100 BUTELKA 0.5L

Kolejnymi naciśnięciami klawisza  **R** * znajdujemy wiązanie, które chcemy skasować.

Kasujemy je klawiszem . Sygnał dźwiękowy potwierdzi wykonanie tej operacji.



2.10 Funkcja ZMIANA CEN TOWARÓW - adres 02 01 10 lub B A J

Funkcja umożliwia zmianę ceny towaru.

Po wybraniu funkcji pojawia się napis:

0001 CUKIER KRYSZT. 1KG
 NR - NAZWA TOWARU

Wpisujemy numer towaru np. 21 naciskając



Na wyświetlaczu pojawi się:

0021 DROŻDŻÓWKA Z SEREM
 NR - NAZWA TOWARU

Naciśnięcie  pokazuje aktualną cenę towaru:

0021 DROŻDŻÓWKA Z SEREM
 1,30

Należy wpisać nową cenę.

Po wprowadzeniu ceny np.   , wyświetli się:

0021 DROŻDŻÓWKA Z SEREM
 1,40

Wpisaną cenę akceptujemy klawiszem . Sygnał dźwiękowy potwierdzi wykonanie operacji.

3 Menu RAPORTY ZERUJĄCE - adres 02 02 lub B B

3.1 Raport DOBOWY FISKALNY - adres 02 02 01 lub B B A

Funkcja umożliwia wydruk raportu dobowego fiskalnego. Raport dobowy powinien być wykonywany codziennie po zakończeniu sprzedaży.

Jeżeli w kasie od ostatniego wykonania raportu dobowego zdefiniowano nowe towary to najpierw drukuje się RAPORT WPROWADZENIA NOWYCH TOWARÓW (patrz opis funkcji DEFINIOWANIE TOWARÓW). Przed raportem dobowym mogą drukować się również RAPORT ZMIAN TOWARÓW i RAPORT SKASOWANYCH TOWARÓW, o ile nie zostały wydrukowane wcześniej (patrz opisy funkcji DEFINIOWANIE TOWARÓW i KASOWANIE TOWARÓW).

Jeżeli w okresie od ostatniego raportu dobowego nie wystąpiła sprzedaż, na wyświetlaczu kasjera pojawia się pytanie:

BRAK NOWYCH SPRZEDAŻY
WYKONAĆ RAPORT ? N

Poniżej przedstawiono przykład raportu dobowego fiskalnego:

	ELZAB SA				1- nagłówek (użytkownik kasy)
	ul. Kruczkowskiego 39				2- data wydruku dokumentu
	Tel: 0322722021				3- numer kolejny wydruku
	Fax: 0322722583				4- nazwa raportu
	NIP 648-000-02-55				5- stawki podatkowe
2 -	dn.06r02.01 wydr.1008				6- numer kolejny raportu dobowego
	RAPORT FISKALNY				7- wartość sprzedaży w danej stawce podatkowej (bez podatku)
	DOBOWY				8- kwota podatku w danej stawce podatkowej
	PTU A 22,00%				9- sumaryczna kwota podatku
	PTU B 7,00%				10- sumaryczna kwota sprzedaży (z podatkiem)
	PTU C 0,00%				11- numer zerowania RAM
	PTU D 3,00%				12- data i godzina zerowania RAM
	G ZW.PTU				13- ilość towarów wprowadzonych do kasy od ostatniego raportu dobowego
	-----				14- ilość towarów w których zmieniono stawkę podatku od ostatniego raportu dobowego
2 -	dn.06r02.01 nr0059				15- ilość towarów skasowanych od ostatniego raportu dobowego
	Sprzedaż opod.A 142,53				16- sumaryczna ilość zmian w bazie towarowej od ostatniego raportu dobowego (13+14+15)
	Sprzedaż opod.B 84,35				17- ilość anulowanych paragonów
	Sprzedaż opod.C 34,20				18- kwota anulowanych paragonów
	Sprzedaż opod.D 8,22				19- liczba paragonów
	Sprzedaż zwol.G 4,34				20- ilość wierszy raportu liczona od pierwszej linii definicji stawki podatkowej do linii poprzedzającej niniejszą (do linii 19) z pominięciem linii rozdzielających
	Kwota PTU A 31,36				21- numer kasy (2 cyfry), numer kasjera (2 cyfry)
	Kwota PTU B 5,90				22- godzina wydruku dokumentu
	Kwota PTU D 0,25				23- logo fiskalne
	Suma PTU 37,51				24- numer unikatowy
	Suma należn. 311,15				

	Zerowanie RAM*Z nr0001				
	06r01.31 g.14:25				

	Nowych towarów 0001				
	Zmian stawek 0000				
	Skasow. towarów 0000				
	Wykonano zmiany w bazie towarowej 0001				

	Anulowane paragony 0001				
	3,28				

	L. paragonów 0014				
	L. pozycji 0026				

21 -	#0130 11:16				
23 -	PL AHC 00000000				

Na raporcie drukowane są:

- aktualne stawki podatku,
- wartość sprzedaży netto (bez podatku) dla każdej ze zdefiniowanych stawek,
- wartości podatku dla stawek oprócz stawki zwolnionej i stawki zerowej,
- łączna kwota podatku,
- łączna kwota sprzedaży brutto.

Jeżeli wykonywane były zmiany w bazie towarowej drukowane są linie:

- „Nowych towarów” – jest to ilość towarów wydrukowanych przed raportem dobowym w RAPORCIE WPROWADZENIA NOWYCH TOWARÓW,
- „Zmian stawek” - jest to ilość towarów wydrukowanych na RAPORTACH ZMIAN TOWARÓW wydrukowanych od ostatniego raportu dobowego,
- „Skasow. towarów” – jest to ilość towarów wydrukowanych na RAPORTACH SKASOWANYCH TOWARÓW, wydrukowanych od ostatniego raportu dobowego,
- „Wykonano zmiany w bazie towarowej” – jest to suma zmian (opisanych powyżej) w bazie towarowej wykonanych od ostatniego raportu dobowego.

Jeżeli od ostatniego raportu dobowego wystąpiły anulowane paragony to drukowana jest ich ilość i sumaryczna kwota. Do kwoty anulowanych paragonów zaliczana jest suma pozycji do zapłaty w momencie anulowania paragonu.

Ilość pozycji podaje liczbę wierszy raportu dobowego od linii z pierwszą definicją stawki podatkowej do linii ilość paragonów włącznie, z pominięciem linii z poziomymi kreskami.

Jeżeli w okresie który obejmuje raport dobowy zostało wykonane zerowanie pamięci RAM to na raporcie pojawią się wiersze z napisem „ZEROWANIE RAM Z” z podaną datą, godziną i kolejnym numerem zerowania. Litera Z oznacza zewnętrzne zerowanie pamięci RAM. Gwiazdka po napisie ZEROWANIE RAM oznacza, że po zerowaniu pamięci RAM, a przed raportem dobowym była prowadzona sprzedaż lub anulowano paragony.

3.2 Raport SZCZEGÓŁOWY SPRZEDAŻY - adres 02 02 02 lub B B B

Umożliwia wydrukowanie raportu sprzedaży towarów w oparciu o nefiskalne liczniki sprzedaży (ilość i wartość sprzedaży). Na raporcie wyszczególnione są ilości i wartości sprzedaży każdego towaru.

Treść raportu zależy od następujących funkcji:

- WYDRUK WSZYSTKICH SP. (adres 02 05 21 FUNKCJE KIEROWNIKA):
 - ustawiony na Tak powoduje, że wydruk obejmuje wszystkie towary, których liczniki są różne od zera,
 - ustawiony na Nie powoduje, że wydruk obejmuje tylko towary, które od poprzedniego raportu zostały sprzedane,
- PROGRAM MAGAZYNOWY (adres 02 05 18 FUNKCJE KIEROWNIKA):
 - ustawienie na Tak powoduje że po wydrukowaniu raportu, nefiskalne liczniki sprzedaży dla towarów nie są zerowane, w takim przypadku raport jest identyczny z odpowiednim raportem niezerującym oraz na wydruku nie wystąpią linie „WYZEROWANO LICZNIKI”
 - ustawiony na Nie, powoduje że po wydrukowaniu raportu wyzerowane zostaną nefiskalne liczniki sprzedaży dla towarów a wydruk będzie zawierał linie: „WYZEROWANO LICZNIKI”
- POMIŃ WYDRUK DANYCH (adres 02 05 22 FUNKCJE KIEROWNIKA):
 - ustawiony na Tak powoduje pominięcie wydruku danych o sprzedażach; na wydruku pojawia się napis „POMINIĘTY WYDRUK DANYCH”,
 - ustawiony na Nie powoduje wydruk danych o sprzedażach.

Poniżej przedstawiono przykład raportu:

	ELZAB SA		
	ul. Kruczkowskiego 39		
	Tel: 0322722021		
	Fax: 0322722583		
	NIP 648-000-02-55		
2 -	dn.06r02.01 wydr.1009		
	#NIEFISKALNY#		
	RAPORT SZCZEGÓŁOWY		
	SPRZEDAŻY		
	od 06r02.01 09:42		
	do 06r02.01 16:11		
	-NR---NAZWA TOWARU-----		
	-----ILOŚĆ-----KWOTA		
	0001 MCCHICKEN		
	7	18,70	
	0020 GRUSZKI		
	7,325	19,10	
	0041 PIWO 0.5 L		
	1	1,80	
	0501 BUTELKA 0.5 L		
	1	0,35	

	RAZEM:	39,95	
	W TYM OPAK:	0,35	

	WYZEROWANO		
	LICZNIKI		
	#NIEFISKALNY#		
8 -	#0130	16:11	
	00000000		

- 1- nagłówek (użytkownik kasy)
- 2- data wydruku dokumentu
- 3- numer kolejny wydruku
- 4- nazwa raportu
- 5- okres z którego dane znajdują się na raporcie
- 6- dane o sprzedaży poszczególnych towarów
- 7- suma sprzedaży z wyszczególnioną sumą opakowań
- 8- numer kasy (2 cyfry), numer kasjera (2 cyfry)
- 9- godzina wydruku dokumentu
- 10- numer unikatowy

Wydrukowane ilości i wartości sprzedaży dla danego towaru obejmują okres od ostatniego raportu z zerowaniem liczników.

Napis „W OKRESIE WYSTĄPIŁO ZEROWANIE Z KOMPUTERA” oznacza, że w okresie od ostatniego raportu z zerowaniem wystąpiło zerowanie niefiskalnych liczników sprzedaży z komputera.

3.3 Raport ZWROTÓW OPAKOWAŃ - adres 02 02 03 lub B B C

Funkcja umożliwia wydrukowanie raportu zwrotów opakowań z podaniem ilości i wartości przyjętych opakowań zwrotnych.

Uwaga: Treść tego raportu zależy od parametrów ustawianych w menu **USTAWIENIA** i opisanych w punkcie 3.2 (Raport **SZCZEGÓŁOWY SPRZEDAŻY**).

Poniżej przedstawiono przykład raportu:

	ELZAB SA		
	ul. Kruczkowskiego 39		
	Tel: 0322722021		
	Fax: 0322722583		
	NIP 648-000-02-55		
2 -	dn.06r02.01 wydr.1010		
	#NIEFISKALNY#		
	RAPORT ZWROTÓW OPAKOWAŃ		
	od 06r02.01 09:42		
	do 06r02.01 16:11		
	-NR---NAZWA TOWARU-----		
	-----ILOŚĆ-----KWOTA		
	0501 BUTELKA 0.5 L		
	15	5,25	

	ZWR.RAZEM:	5,25	

	WYZEROWANO		
	LICZNIKI		
	#NIEFISKALNY#		
8 -	#0130	16:11	
	00000000		

- 1- nagłówek (użytkownik kasy)
- 2- data wydruku dokumentu
- 3- numer kolejny wydruku
- 4- nazwa raportu
- 5- okres z którego dane znajdują się na raporcie
- 6- dane o zwrotach opakowań
- 7- suma zwrotów
- 8- numer kasy (2 cyfry), numer kasjera (2 cyfry)
- 9- godzina wydruku dokumentu
- 10- numer unikatowy

Wydrukowane ilości i wartości zwrotów obejmują okres od ostatniego raportu z zerowaniem liczników.

Napis „W OKRESIE WYSTĄPIŁO ZEROWANIE Z KOMPUTERA” oznacza, że w okresie od ostatniego raportu z zerowaniem wystąpiło zerowanie niefiskalnych liczników sprzedaży z komputera.

3.4 Raport SPRZEDAŻY WG GRUP - adres 02 02 04 lub B B D

Umożliwia wydrukowanie raportu sprzedaży według zdefiniowanych grup towarowych z podaniem wartości sprzedaży dla poszczególnych grup. Wydrukowanie raportu powoduje wyzerowanie liczników sprzedaży dla poszczególnych grup.

	ELZAB SA		1- nagłówek (użytkownik kasy)
	ul. Kruczkowskiego 39		2- data wydruku dokumentu
	Tel: 0322722021		3- numer kolejny wydruku
	Fax: 0322722583		4- nazwa raportu
	NIP 648-000-02-55		5- okres z którego dane znajdują się na raporcie
2 -	dn.06r02.01 wydr.1011	- 3	6- dane o sprzedaży w poszczególnych grupach
	#NIEFISKALNY#		7- suma sprzedaży w grupach
	RAPORT SPRZEDAŻY WG GRUP	- 4	8- numer kasy (2 cyfry), numer kasjera (2 cyfry)
	od 06r02.01 09:42		9- godzina wydruku dokumentu
	do 06r02.01 16:11	- 5	10- numer unikatowy
	G.01 PIECZYWO		
	118,50		
	G.03 NABIAŁ		
	420,35	- 6	

	RAZEM: 538,85	- 7	



	WYZEROWANO		
	LICZNIKI		
	#NIEFISKALNY#		
8 -	#0130 16:11	- 9	
	00000000	- 10	

3.5 Raport KONIEC ZMIANY KASJERA - adres 02 02 05 lub B B E

Funkcja drukuje dane o operacjach wykonanych przez kasjera, takich jak sprzedaż, przyjęte zwroty, rabaty, narzuty itd. oraz o uzyskanych ze sprzedaży kwotach. Zrealizowanie funkcji zamknięcia zmiany powoduje wyłączenie kasjera i wyzerowanie liczników zmiany tego kasjera. Funkcję można wykonać dla dowolnego kasjera który ma w danej chwili otwartą zmianę.

Po wybraniu funkcji na wyświetlaczu pojawi się napis:

30 SZEŃ
NR- NAZWA KASJERA

Za pomocą strzałek:  i  należy wybrać kasjera dla którego chcemy wykonać raport końca zmiany oraz po

wybraniu zatwierdzić za pomocą klawisza: 

Jeżeli wybrany kasjer ma otwartą zmianę, to nastąpi otwarcie szuflady na pieniądze i przejście do wprowadzenia zliczonej kwoty gotówki oraz innych rodzajów płatności oraz płatności walutowych (jeżeli są używane) identycznie jak to ma miejsce w raporcie końca zmiany opisanym w funkcji: KONIEC ZMIANY KASJERA w menu kasjera.

Przykład raportu zamieszczono w opisie wspomnianej funkcji.

Jeżeli wybrany kasjer nie ma otwartej zmiany na wyświetlaczu pojawi się informacja o niemożliwości wykonania raportu dla wybranego kasjera:

ZMIANA NIE JEST OTWARTA
NACIŚNIJ DOWOLNY KLAWISZ

3.6 Raport SUMACYJNY I i SUMACYJNY II - adres 02 02 06 lub B B F i 02 02 07 lub B B G

Funkcja pozwala na drukowanie informacji podobnych do zawartych na raportach kasjerskich (RAPORT ZAMKNIĘCIA ZMIANY oraz RAPORT STANU KASY). Zasadnicza różnica polega na tym że raporty SUMACYJNE można wykonywać dla dowolnie wybranych okresów, w zależności od potrzeb rozliczania występujących w sklepie.

Przykładowy system użycia raportów SUMACYJNYCH może być zorganizowany następująco:

- RAPORT SUMACYJNY I - jest robiony na koniec tygodnia i zawiera informacje o obrotach w okresie tygodnia,
- RAPORT SUMACYJNY II - jest robiony na koniec miesiąca i zawiera informacje o obrotach miesięcznych.

Na raportach SUMACYJNYCH nie występują informacje o płatnościach zliczonych w szufladzie. Numeracja raportów SUMACYJNYCH jest niezależna dla raportu typu I oraz typu II. Numer raportu, podobnie jak dla RAPORTU KOŃCA ZMIANY jest niezzerowalny.

Poniżej przedstawiono przykład raportu SUMACYJNEGO II:

2 -	<p>ELZAB SA ul. Kruczkowskiego 39 Tel: 0322722021 Fax: 0322722583 NIP 648-000-02-55 dn.06r02.01 wydr.1012 #NIEFISKALNY#</p> <p>----- RAPORT SUMACYJNY OKR. II -----</p> <p style="text-align: center;">NR 0003</p> <p>od 06r02.01 09:42 do 06r02.01 16:11</p> <p>ILOŚĆ PARAGONÓW 107 SPRZ. OGÓŁEM 2172,79 SKUP. OPAK. 2,28 SPRZ. OPAK. 28,50 ILOŚĆ ANUL. POZ. 3 KW. ANUL. POZ. 5,07 RAB. NA POZ. 1,70 RAB. NA PAR. 84,50 NARZ. NA POZ. 1,70 NARZ. NA PAR. 17,07 ILOŚĆ ANUL. PAR. 7 KW. ANUL. PAR. 89,57 DOD. OTWARĆ SZUFL. 0</p> <p>-----</p> <p>GOTÓWKA WPŁYWY ZE SPRZ. 2022,52 WPŁATY DO KASY 25,00 W SZUFLADZIE 2047,52</p> <p>-----</p> <p>KARTA WPŁYWY ZE SPRZ. 32,11 W SZUFLADZIE 32,11</p> <p>-----</p> <p>GOTÓWKA € WPŁYWY ZE SPRZ. 30,93 RÓWNOWARTOŚĆ ZŁ 118,16 WYMIANA NA ZŁ 18,45 W SZUFLADZIE 30,93</p> <p>-----</p> <p>WYZEROWANO LICZNIKI</p> <p>-----</p> <p style="text-align: center;">#NIEFISKALNY#</p> <p>#0130 16:11 00000000</p>	<p>1- nagłówek (użytkownik kasy)</p> <p>2- data wydruku dokumentu</p> <p>3- numer kolejny wydruku</p> <p>4- nazwa raportu</p> <p>5- numer raportu SUMACYJNEGO II</p> <p>6- okres z którego dane znajdują się na raporcie</p> <p>7- dane o sprzedaży w okresie RAPORTU SUMACYJNEGO II (jak w raporcie końca zmiany opisanym w funkcji: KONIEC ZMIANY KASJERA w menu kasjera)</p> <p>8- numer kasy (2 cyfry), numer kasjera (2 cyfry)</p> <p>9- godzina wydruku dokumentu</p> <p>10- numer unikatowy</p>
-----	------------------------------------------------------------------------------------------------------------------------------------------------------------------------------------------------------------------------------------------------------------------------------------------------------------------------------------------------------------------------------------------------------------------------------------------------------------------------------------------------------------------------------------------------------------------------------------------------------------------------------------------------------------------------------------------------------------------------------------------------------------------------------------------------------------------------------------------------------------------------------------------------------------------------------------------------------------------------------------------------------------------------------------------------------------------------------------------------------------------------------------------------------------------------------------------------------------------------------------------------------------------------------------------------------------------------------------------------------------------------------------------------------------------------------------------------------------------------------------------------------------------------------------------------------------------------------------------------------------------------------------------------------------------------------------------	-----------------------------------------------------------------------------------------------------------------------------------------------------------------------------------------------------------------------------------------------------------------------------------------------------------------------------------------------------------------------------------------------------------------------------------------------------------------------------------------------------------------------------------------------------------------------

4 Menu RAPORTY NIEZERUJĄCE - adres 02 03 lub B C

4.1 Raport FINANSOWY PODATKOWY - adres 02 03 01 lub B C A

Funkcja służy do wydrukowania aktualnego stanu liczników fiskalnych. Pola drukowane w raporcie są identyczne z polami raportu dobowego fiskalnego z tym że wydrukowanie raportu finansowego nie powoduje wyzerowania tych liczników. Numer raportu finansowego jest zgodny z numerem kolejnego raportu dobowego (tego w którym bieżące liczniki zostaną uwzględnione).

Poniżej przedstawiono przykład raportu FINANSOWEGO PODATKOWEGO:

	ELZAB SA		
	ul. Kruczkowskiego 39		
	Te1: 0322722021		
	Fax: 0322722583		
	NIP 648-000-02-55		
2 -	dn.06r02.01 wydr.1005	- 3	
	#NIEFISKALNY#		
	RAPORT FINANSOWY		
	PODATKOWY		
	PTU A 22,00%		
	PTU B 7,00%		
	PTU C 0,00%		
	PTU D 3,00%		
	G ZW.PTU		

2 -	dn.06r02.01 nr0058	- 6	
	Sprzedaż opod.A 786,00		
	Sprzedaż opod.B 184,45		
	Sprzedaż opod.C 39,13		
	Sprzedaż opod.D 4,45		
	Sprzedaż zwol.G 1,49		
	Kwota PTU A 172,92		
	Kwota PTU B 12,91		
	Kwota PTU D 0,13		
	Suma PTU 185,96		
	Suma należn. 1201,48	- 10	

	L. paragonów 0019	- 11	

	#NIEFISKALNY#		
12 -	#0130 11:16	- 13	
	00000000	- 14	

1- nagłówek (użytkownik kasy)
2- data wydruku dokumentu
3- numer kolejny wydruku
4- nazwa raportu
5- stawki podatkowe
6- numer kolejny raportu dobowego
7- wartość sprzedaży w danej stawce podatkowej (bez podatku)
8- kwota podatku w danej stawce podatkowej
9- sumaryczna kwota podatku
10- sumaryczna kwota sprzedaży (z podatkiem)
11- liczba paragonów
12- numer kasy (2 cyfry), numer kasjera (2 cyfry)
13- godzina wydruku dokumentu
14- numer unikatowy

4.2 Raport SZCZEGÓŁOWY SPRZEDAŻY - adres 02 03 02 lub B C B

Umożliwia wydrukowanie raportu sprzedaży towarów w oparciu o niefiskalne liczniki sprzedaży (ilość i wartość sprzedaży). Na raporcie wyszczególnione są ilości i wartości sprzedaży każdego towaru.

Treść raportu zależy od następujących funkcji:

- **WYDRUK WSZYSTKICH SPRZEDAŻY** (adres 02 05 21 FUNKCJE KIEROWNIKA):
 - ustawiony na Tak powoduje, że wydruk obejmuje wszystkie towary których liczniki są różne od zera,
 - ustawiony na Nie powoduje, że wydruk obejmuje tylko towary które od poprzedniego raportu zostały sprzedane,
- **POMIŃ WYDRUK DANYCH** (adres 02 05 22 FUNKCJE KIEROWNIKA):
 - ustawiony na Tak powoduje pominięcie wydruku danych o sprzedażach; na wydruku pojawia się, napis „POMINIĘTY WYDRUK DANYCH”,
 - ustawiony na Nie powoduje wydruk danych o sprzedażach.

Treść raportu jest identyczna z odpowiednim raportem zerującym z tą różnicą, że liczniki sprzedaży nie są zerowane oraz nie występują linie „WYZEROWANO LICZNIKI”.

4.3 Raport ZWROTÓW OPAKOWAŃ - adres 02 03 03 lub B C C

Funkcja umożliwia wydrukowanie raportu zwrotów opakowań z podaniem ilości i wartości przyjętych opakowań zwrotnych.

Uwaga: Treść tego raportu zależy od parametrów ustawianych w menu USTAWIENIA i opisanych w punkcie 4.2 (Raport SZCZEGÓŁOWY SPRZEDAŻY).

Treść raportu jest identyczna z odpowiednim raportem zerującym z tą różnicą, że liczniki sprzedaży nie są zerowane oraz nie występują linie „WYZEROWANO LICZNIKI”.

4.4 Raport SPRZEDAŻY WG GRUP - adres 02 03 04 lub B C D

Umożliwia wydrukowanie raportu sprzedaży według zdefiniowanych grup towarowych z podaniem wartości sprzedaży dla poszczególnych grup.

Treść raportu jest identyczna z odpowiednim raportem zerującym z tą różnicą, że liczniki sprzedaży nie są zerowane oraz nie występują linie „WYZEROWANO LICZNIKI”.

4.5 Raport STANU KASY - adres 02 03 05 lub B C E

Funkcja drukuje dane o operacjach wykonanych przez kasjera, takich jak sprzedaż, przyjęte zwroty, rabaty, narzuty itd. oraz o uzyskanych ze sprzedaży kwotach. Zrealizowanie funkcji nie powoduje zamknięcia zmiany kasjera i wyzerowania liczników. Kasa nie pyta o stan poszczególnych płatności w szufladzie. Na wydruku pojawiają się tylko wartości w płatnościach obliczone przez kasę. Do wykonania tej funkcji niezbędne są takie same uprawnienia jak dla funkcji KONIEC ZMIANY KASJERA. Opis poszczególnych pozycji na raporcie jest analogiczny do raportu zamknięcia zmiany.

4.6 Raport SUMACYJNY I i SUMACYJNY II - adres 02 03 06 lub B C F i 02 03 07 lub B C G

Funkcja pozwala na drukowanie informacji podobnych do zawartych na raportach kasjerskich (RAPORT ZAMKNIĘCIA ZMIANY oraz RAPORT STANU KASY). Zasadnicza różnica polega na tym że raporty SUMACYJNE można wykonywać dla dowolnie wybranych okresów, w zależności od potrzeb rozliczania występujących w sklepie. Raporty sumacyjne niezerujące nie powodują wyzerowania liczników dla danych okresów i mają charakter kontrolny. Pola drukowane w raporcie są identyczne z polami raportu zerującego z tym że nie ma wśród nich numeru raportu. Przykładowy system użycia raportów SUMACYJNYCH wraz z przykładem wydruku pokazano w opisie raportów zerujących.

4.7 Raport GODZINOWY AKTUALNY - adres 02 03 08 lub B C H

Funkcja umożliwia wydrukowanie raportu godzinowego z bieżącego dnia pracy kasy. W raporcie tym drukowane są dane z kolejnych godzin pracy kasy, czyli od pierwszej do ostatniej sprzedaży w danym dniu.

Poniżej przedstawiono przykład raportu GODZINOWEGO:

	ELZAB SA		
	ul. Kruczkowskiego 39		
	Tel: 0322722021		
	Fax: 0322722583		
	NIP 648-000-02-55		
2 -	dn.06r02.06 wydr.1015		
	#NIEFISKALNY#		
	SPRZEDAŻ GODZINOWO		
	W DNIU: 06r02.06		
	09:00-59 19,00		
	POZYCJI 8 PARAG. 5		
	10:00-59 10,00		
	POZYCJI 1 PARAG. 1		

	RAZEM 29,00		

	#NIEFISKALNY#		
7 -	#0130 10:30		
	00000000		

- 1- nagłówek (użytkownik kasy)
- 2- data wydruku dokumentu
- 3- numer kolejny wydruku
- 4- nazwa raportu
- 5- zestawienie kolejnych godzin w których wystąpił obrót oraz wartość obrotu, ilość pozycji i paragonów dla danej godziny
- 6- razem obrót w danym dniu
- 7- numer kasy (2 cyfry), numer kasjera (2 cyfry)
- 8- godzina wydruku dokumentu
- 9- numer unikatowy

Dane liczbowe na raportach godzinowych: aktualnym i poprzednim mogą zawierać lub nie, obrót opakowaniami zwrotnymi. O tym czy opakowania będą zaliczane do raportów godzinowych decyduje ustawienie kasy za pomocą programu komputerowego współpracującego z kasą. Pozycja „PARAG.” oznacza liczbę paragonów i liczbę niefiskalnych wydruków przyjęcia lub sprzedaży opakowań, o ile nie wystąpiły one łącznie z paragonem.

Napis „POZYCJI” oznacza ilość pozycji sprzedaży na paragonach oraz pozycji sprzedaży i zwrotów opakowań.

4.8 Raport GODZINOWY POPRZEDNI - adres 02 03 09 lub B C I

Funkcja umożliwia wydrukowanie raportu godzinowego z poprzedniego dnia pracy kasy. Wydruk będzie analogiczny jak dla raportu godzinowego aktualnego.

4.9 Raport DANYCH O TOWARACH - adres 02 03 10 lub B C J

Funkcja umożliwia wydrukowanie danych o towarach z wyszczególnieniem numeru towaru (PLU), jego nazwy, stawki podatkowej, grupy towarowej, jednostki miary, kodu kreskowego, zdefiniowanej ilości miejsc po przecinku, informacji czy towar jest zablokowany, informacji czy towar jest opakowaniem oraz ceny. Wydrukowanie tego raportu wymaga podania numeru początkowego, tzn. towaru, od którego chcemy rozpocząć drukowanie danych.

Pojawia się napis:

PODAJ NUMER POZĄTKOWY
TOWARU: 0000

Zatwierdź PLU
Menu

Wpisanie numeru towaru i naciśnięcie klawisza Menu rozpoczyna drukowanie.

Wydruk można przerwać naciśnięciem dowolnego klawisza.

Poniżej przedstawiono przykład raportu:

2 -	<p style="text-align: center;">ELZAB SA ul. Kruczkowskiego 39 Tel: 0322722021 Fax: 0322722583 NIP 648-000-02-55 dn.06r02.06 wydr.1016 #NIEFISKALNY# DANE O TOWARACH: -NR---NAZWA TOWARU----- PTU-GR-JM-----KOD KRES.- -MP--B-OP-----CENA- 0012 WODA MINERAL. 0.5L B 08 07 9770137680994 0 0,79 0015 SOK POMARAŃCZOWY D 08 07 5900045789364 0 2,45 0034 GRUSZKI B 06 04 270001 3 2,50 0501 BUTELKA 0.5L C 14 01 ---- 0 OP 0,49 #NIEFISKALNY# 7 - #0130 14:43 00000000</p>	} 1 } 3 - 4 } 5 } 6 - 8 - 9
		<p>1- nagłówek (użytkownik kasy) 2- data wydruku dokumentu 3- numer kolejny wydruku 4- nazwa raportu 5- legenda objaśniająca zawartość 3-liniowych danych o towarach: - NR numer towaru, - NAZWA TOWARU, - PTU stawka podatkowa, - GR grupa, - JM jednostka miary, - KOD KRES. kod kreskowy, - MP zdefiniowana ilość miejsc po przecinku, - B informacja czy towar jest zablokowany, - OP informacja czy towar jest opakowaniem, - CENA. 6- dane o towarach w kasie 7- numer kasy (2 cyfry), numer kasjera (2 cyfry) 8- godzina wydruku dokumentu 9- numer unikatowy</p>

4.10 RAPORTY OKRESOWE - adres 02 03 11 lub B C K

W menu tym znajdują się funkcje umożliwiające wydrukowanie raportów okresowych: szczegółowych oraz skróconych. Raporty szczegółowe są raportami fiskalnymi, a raporty skrócone są raportami niefiskalnymi. Sposób określenia okresu za który mają być wykonane raporty jest taki sam dla raportów szczegółowych i skróconych.

Wydruki raportów można wytworzyć określając zakres raportu na cztery różne sposoby:

- miesięczny (raport obejmujący okres za podany zakończony miesiąc),
- według dat (raport obejmujący okres pomiędzy podanymi datami raportów fiskalnych dobowych),
- według numerów (raport obejmujący okres pomiędzy podanymi numerami raportów fiskalnych dobowych),
- za miesiąc poprzedni (raport za miesiąc poprzedzający aktualny miesiąc).

Jeżeli w podanym okresie brak raportów fiskalnych dobowych, na wyświetlaczu pojawia się komunikat:

BRĄK RAPORTÓW W OKRESIE
NACIŚNIJ DOWOLNY KLAWISZ

Wydruk raportu okresowego szczegółowego można przerwać w dowolnym momencie naciskając dowolny klawisz i odpowiadając na pytanie Tak.

CZY PRZERWAĆ WYDRUK ?
(T/N) N

Na wyświetlaczu pojawi się komunikat:

Twierdząca odpowiedź na pytanie spowoduje wydruk tekstu „WYDRUK PRZERWANY PRZEZ UŻYTKOWNIKA” oraz zakończenie raportu.

4.10.1 RAPORT SZCZEGÓŁOWY - adres 02 03 11 01 lub B C K A

4.10.1.1 RAPORT SZCZEGÓŁOWY MIESIĘCZNY - adres 02 03 11 01 01 lub B C K A A

Funkcja umożliwia wydrukowanie raportu fiskalnego okresowego (szczegółowego) za zakończony miesiąc. W raporcie drukowane są dane z raportów fiskalnych dobowych podanego miesiąca. Raport ten został wyróżniony nagłówkiem o treści: „RAPORT FISKALNY MIESIĘCZNY” wraz z miesiącem i rokiem którego dotyczy raport.

Po wybraniu funkcji wyświetli się:

PODAJ ROK I MIESIĄC
RR.MM

Określamy miesiąc, za jaki ma być wydrukowany raport wpisując

w kolejności ROK, MIESIĄC np.

0	6	0	1
<u>T</u>	<u>P</u>	<u>T</u>	<u>T</u>

Raport miesięczny można wydrukować tylko za zakończony miesiąc, na przykład raport miesięczny za marzec można wydrukować najwcześniej 1 kwietnia.

Poniżej przedstawiono przykład raportu fiskalnego (szczegółowego) miesięcznego:

2 -	ELZAB SA ul. Kruczkowskiego 39 Tel: 0322722021 Fax: 0322722583 NIP 648-000-02-55 dn.06r02.14	1
	RAPORT FISKALNY MIESIĘCZNY 01.2006	
	----- 06r01.03 do 06r01.23 rap.0050 rap.0051 -----	4
	dn.05r11.24 PTU A 22,00% PTU B 7,00% PTU C 0,00% PTU D 3,00% G ZW.PTU	5
	----- dn.06r01.03 nr0050 Sprzedaż opod.A 140,52 Sprzedaż opod.B 33,32 Sprzedaż opod.C 18,27 Sprzedaż opod.D 9,84 Sprzedaż zwol.G 9,81 Kwota PTU A 30,92 Kwota PTU B 2,33 Kwota PTU D 0,30 Suma PTU 33,55 Suma należn. 245,31 -----	6
7 {	Wykonano zmiany w bazie towarowej 0001 -----	

- 1- nagłówek (użytkownik kasy)
- 2- data wydruku dokumentu
- 3- nazwa raportu wraz z miesiącem za który wykonywany jest raport
- 4- data i numer pierwszego oraz ostatniego raportu mieszczącego się w okresie raportu (w tym wypadku w miesiącu)
- 5- stawki podatkowe obowiązujące na początek raportu oraz data wprowadzenia tych stawek
- 6- dzień i numer raportu fiskalnego dobowego oraz jego dane (opis poszczególnych pozycji w rozdziale dotyczącym raportu fiskalnego dobowego)
- 7- sumaryczna ilość zmian w bazie towarowej od poprzedniego raportu dobowego

8 -	Anulowane paragony	0002	}	6	8-	ilość anulowanych paragonów od poprzedniego raportu dobowego
9 -		3,38			9-	kwota anulowanych paragonów od poprzedniego raportu dobowego
10 -	L. paragonów	0044	}	12	10-	liczba paragonów objętych raportem dobowym
11 -	L. pozycji	0022			11-	ilość wierszy raportu liczona od pierwszej linii wydruku obowiązujących stawek (linia z datą), do linii poprzedzającej niniejszą (do linii 10), z pominięciem linii rozdzielających
	dn.06r01.23	nr0051			12-	dzień i numer kolejnego raportu fiskalnego dobowego oraz jego dane
	Sprzedaż opod.A	69,54			13-	ilość wierszy raportu liczona od pierwszej linii wydruku danych z raportu dobowego (chyba że bezpośrednio przed raportem była zmiana stawek podatkowych, wtedy ilość linii liczona jest od pierwszej linii z datą zmiany stawek), do linii poprzedzającej niniejszą (do linii 10), z pominięciem linii rozdzielających
	Sprzedaż opod.B	5,02			14-	nazwa sekcji łącznej
	Sprzedaż opod.C	0,00			15-	data i numer pierwszego oraz ostatniego raportu mieszczącego się w okresie raportu
	Sprzedaż opod.D	0,00			16-	dane sumaryczne za okres którego raport dotyczy
	Sprzedaż zwol.G	5,95			17-	liczba raportów fiskalnych dobowych w okresie, w których były zmiany w bazie towarowej
	Kwota PTU A	15,30			18-	liczba anulowanych paragonów w okresie raportu
	Kwota PTU B	0,35			19-	numer kasy (2 cyfry), numer kasjera (2 cyfry)
	Kwota PTU D	0,00			20-	godzina wydruku dokumentu
	Suma PTU	15,65	21-	logo fiskalne		
	Suma należn.	96,16	22-	numer unikatowy		
10 -	L. paragonów	0049	}	14		
13 -	L. pozycji	0012				
	ŁĄCZNY RAPORT OKRESOWY		}	15		
	06r01.03 do 06r01.23 rap.0050 rap.0051					
	Sp.op.A	210,06	}	16		
	Sp.op.B	38,34				
	Sp.op.C	18,27				
	Sp.op.D	9,84				
	Sp.zw.G	15,76				
	Kwota PTU A	46,22				
	Kwota PTU B	2,68				
	Kwota PTU D	0,30				
	Suma PTU	49,20				
	Suma należn.	341,47				
	L. paragonów	93				
17 -	Wykonano zmiany w bazie towarowej 0001					
18 -	Anul. paragony	2				
19 -	#0130	12:32			-	20
21 -	PL AHC 00000000				-	22

4.10.1.2 RAPORT SZCZEGÓŁOWY WEDŁUG DAT - adres 02 03 11 01 02 lub B C K A B

Funkcja umożliwia wydrukowanie raportu fiskalnego okresowego (szczegółowego). W raporcie drukowane są dane z raportów fiskalnych dobowych za okres między podaną datą początkową i końcową.

Po wybraniu funkcji wyświetli się:

PODAJ POCZĄTKOWĄ DATĘ
 RR.MM.DD

Wpisujemy datę początkową okresu, za jaki ma być wydrukowany raport,

w kolejności ROK, MIESIĄC, DZIEŃ np.

0	6	0	2	0	5
tt	x	p	q	tt	x

0	5
tt	x

Na wyświetlaczu wyświetli się:

PODAJ KOŃCOWĄ DATĘ
 RR.MM.DD

Następnie wpisujemy datę końcową okresu, za jaki ma być wydrukowany raport,

np.

0	6	0	2	0	7
tt	x	p	q	tt	x

0	7
tt	x

Po wpisaniu, rozpoczyna się drukowanie raportu:

ELZAB SA	
	ul. Kruczkowskiego 39
	Tel: 0322722021
	Fax: 0322722583
	NIP 648-000-02-55
2 -	dn.06r02.14
	RAPORT FISKALNY OKRESOWY

	06r02.05 do 06r02.07 rap.0011 rap.0013

	dn.05r12.05
	PTU A 22,00%
	PTU B 7,00%
	PTU C 0,00%
	D ZW.PTU

	dn.06r02.05 nr0011
	Sprzedaż opod.A 290,98
	Sprzedaż opod.B 0,00
	Sprzedaż opod.C 534,22
	Sprzedaż zwol.D 0,00
	Kwota PTU A 64,02
	Kwota PTU B 0,00
	Suma PTU 64,02
	Suma należn. 889,22

13 -	L. paragonów 0004
14 -	L. pozycji 0015

	dn.06r02.06
	PTU A 22,00%
	PTU B 7,00%
	PTU C 3,00%
	G ZW.PTU

	dn.06r02.06 nr0012
	Sprzedaż opod.A 8,20
	Sprzedaż opod.B 46,73
	Sprzedaż opod.C 4,85
	Sprzedaż zwol.G 0,00
	Kwota PTU A 1,80
	Kwota PTU B 3,27
	Kwota PTU C 0,15
	Suma PTU 5,22
	Suma należn. 65,00

9 {	Zerowanie RAM*Z nr0003 06r02.06 g.10:48

10 {	Wykonano zmiany w bazie towarowej 0007

11 -	Anulowane paragony 0001
12 -	2,20

13 -	L. paragonów 0002
14 -	L. pozycji 0022

	dn.06r02.07 nr0013
	Sprzedaż opod.A 11,48
	Sprzedaż opod.B 9,35
	Sprzedaż opod.C 2,91
	Sprzedaż zwol.G 0,00
	Kwota PTU A 2,52
	Kwota PTU B 0,65
	Kwota PTU C 0,09
	Suma PTU 3,26
	Suma należn. 27,00

- 1- nagłówek (użytkownik kasy)
- 2- data wydruku dokumentu
- 3- nazwa raportu
- 4- data i numer pierwszego oraz ostatniego raportu mieszczącego się w okresie raportu
- 5- stawki podatkowe obowiązujące na początek raportu oraz data wprowadzenia tych stawek
- 6- dzień i numer raportu fiskalnego dobowego oraz jego dane (opis poszczególnych pozycji w rozdziale dotyczącym raportu fiskalnego dobowego)
- 7- data zmiany stawek podatkowych oraz poszczególne stawki
- 8- dzień i numer kolejnego raportu fiskalnego dobowego oraz jego dane
- 9- numer, data i godzina zerowania RAM które zostało wykonane przed bieżącym raportem dobowym
- 10- sumaryczna ilość zmian w bazie towarowej od ostatniego raportu dobowego
- 11- ilość anulowanych paragonów od poprzedniego raportu dobowego
- 12- kwota anulowanych paragonów od poprzedniego raportu dobowego
- 13- liczba paragonów objętych raportem dobowym
- 14- ilość wierszy raportu liczona od pierwszej linii wydruku danych z raportu dobowego (chyba że bezpośrednio przed raportem była zmiana stawek podatkowych, wtedy ilość linii liczona jest od pierwszej linii wydruku stawek), do linii poprzedzającej niniejszą (do linii 13), z pominięciem linii rozdzielających
- 15- dzień i numer kolejnego raportu fiskalnego dobowego oraz jego dane

	L. paragonów	0002	} 15	15- dzień i numer kolejnego raportu fiskalnego dobowego oraz jego dane		
	L. pozycji	0011				
	ŁĄCZNY RAPORT OKRESOWY		} 16	16- nazwa sekcji łącznej		
	06r02.05 do 06r02.07 rap.0011 rap.0013					
	Sp.op.A	310,66	} 17	17- data i numer pierwszego oraz ostatniego raportu mieszczącego się w okresie raportu		
	Sp.op.B	56,08				
	Sp.op.C	541,98				
	Sp.zw.D,G	0,00				
	Kwota PTU A	68,34				
	Kwota PTU B	3,92				
	Kwota PTU C+	0,24				
	Suma PTU	72,50				
	Suma należn.	981,22				
	L. paragonów	8				
19 -	Zerowanie RAM	1			} 18	18- dane sumaryczne za okres którego raport dotyczy
20 -	Wykonano zmiany w bazie towarowej 0001					
21 -	Anul. paragony	1				
22 -	#0130	08:27				
24 -	PL AHC 00000000					
			- 23	19- liczba zerowań RAM w okresie raportu		
			- 25	20- liczba raportów fiskalnych dobowych w okresie raportu, w których były zmiany w bazie towarowej		
				21- liczba anulowanych paragonów w okresie raportu		
				22- numer kasy (2 cyfry), numer kasjera (2 cyfry)		
				23- godzina wydruku dokumentu		
				24- logo fiskalne		
				25- numer unikatowy		

Jeżeli w okresie którego dotyczy raport wystąpiły zmiany stawek podatkowych, to w części łącznej raportu przy odpowiedniej kwocie PTU pojawia się znak „+” (plus). Przez zmianę stawki rozumie się przejście ze stawki liczbowej na inną stawkę liczbową (np. zmiana PTU C z 0,00% na 3,00%). Zmianą stawki nie jest przejście ze stawki liczbowej na stawkę rezerwową lub zwolnioną (oraz ze stawki rezerwowej lub zwolnionej na inną stawkę).

4.10.1.3 RAPORT SZCZEGÓŁOWY WEDŁUG NUMERÓW - adres 02 03 11 01 03 lub B C K A C

Funkcja umożliwia wydrukowanie raportu fiskalnego okresowego (szczegółowego). W raporcie drukowane są dane z raportów fiskalnych dobowych za okres obejmujący numery raportów dobowych, które należy podać.

Po wybraniu funkcji wyświetli się:

PODAJ NUMER POCZĄTKOWY
0 0 0 0

Wpisujemy numer początkowy raportu fiskalnego dobowego, od którego ma być rozpoczęty wydruk

np. 2 Zatwierdź PLU
u v Menu. Na wyświetlaczu wyświetli się:

PODAJ NUMER KOŃCOWY
0 0 0 0

Następnie wpisujemy końcowy numer raportu fiskalnego dobowego, np.

5 0 0 i naciskamy klawisz Zatwierdź PLU
Menu.

Jeżeli numery wpisane są błędnie wyświetla się komunikat:

BŁĘDNE NUMERY RAPORTÓW
NACIŚNIJ DOWOLNY KLAWISZ

Przykład raportu przedstawiony jest w punkcie 4.10.1.2.

4.10.1.4 RAPORT SZCZEGÓŁOWY ZA MIESIĄC POPRZEDNI - adres 02 03 11 01 04 lub B C K A D

Funkcja umożliwia wydrukowanie raportu fiskalnego okresowego (szczegółowego) za poprzedni miesiąc. W raporcie drukowane są dane z raportów fiskalnych dobowych. Raport ten został wyróżniony nagłówkiem o treści: „RAPORT FISKALNY MIESIĘCZNY” wraz z miesiącem i rokiem którego dotyczy raport.

Przykład raportu przedstawiony jest w punkcie 4.10.1.1.

4.10.2 RAPORT SKRÓCONY - adres 02 03 11 02 lub B C K B

4.10.2.1 RAPORT SKRÓCONY MIESIĘCZNY - adres 02 03 11 02 01 lub B C K B A

Funkcja umożliwia wydrukowanie нефiskalnego (skröconego) raportu okresowego zawierającego sumaryczne dane z raportów fiskalnych dobowych za miesiąc, który należy podać w sposób analogiczny jak w raporcie fiskalnym

miesięcznym (patrz punkt 4.10.1.1).

W raporcie drukowane są podsumowania danych z raportów fiskalnych dobowych w podokresach obowiązywania danych stawek podatkowych, a następnie drukowane są dane łączne za cały okres raportu.

Przykład raportu niefiskalnego (skrótowego) miesięcznego przedstawiono poniżej.

	ELZAB SA		
	ul. Kruczkowskiego 39		
	Tel: 0322722021		
	Fax: 0322722583		
	NIP 648-000-02-55		
2 -	dn.06r03.07		
	#NIEFISKALNY#		

	RAPORT SKRÓCONY		
	MIESIĘCZNY 02.2006		

	06r02.16 do 06r02.21		
	rap.0001 rap.0004		

	PTU A 22,00%		
	PTU B 7,00%		
	PTU C 0,00%		
	PTU D 3,00%		
	G ZW.PTU		

	06r02.16 do 06r02.21		
	rap.0001 rap.0004		

	Sp.op.A 79,51		
	Sp.op.B 260,56		
	Sp.op.C 26,86		
	Sp.op.D 12,84		
	Sp.zw.G 2,13		
	Kwota PTU A 17,50		
	Kwota PTU B 18,24		
	Kwota PTU D 0,39		
	Suma PTU 36,13		
	Suma należn. 418,03		
	L. paragonów 56		

	RAZEM W OKRESIE		

	06r02.16 do 06r02.21		
	rap.0001 rap.0004		

	Sp.op.A 79,51		
	Sp.op.B 260,56		
	Sp.op.C 26,86		
	Sp.op.D 12,84		
	Sp.zw.G 2,13		
	Kwota PTU A 17,50		
	Kwota PTU B 18,24		
	Kwota PTU D 0,39		
	Suma PTU 36,13		
	Suma należn. 418,03		
	L. paragonów 56		

11 -	Zerowanie RAM 1		

12 {	Wykonano zmiany		
	w bazie towarowej 0001		

	Anul. paragony 6		

	#NIEFISKALNY#		
14 -	#0130 14:58		
	00000000		

- 1- nagłówek (użytkownik kasy)
- 2- data wydruku dokumentu
- 3- nazwa raportu
- 4- data i numer pierwszego oraz ostatniego raportu mieszczącego się w okresie raportu
- 5- stawki podatkowe obowiązujące na początek raportu
- 6- data i numer pierwszego i ostatniego raportu pomiędzy którymi obowiązywały powyższe stawki podatkowe
- 7- zsumowane dane z raportów dobowych fiskalnych należących do wskazanego wyżej zakresu
- 8- nazwa sekcji RAZEM W OKRESIE
- 9- data i numer pierwszego oraz ostatniego raportu mieszczącego się w okresie raportu
- 10- zsumowane dane z raportów dobowych fiskalnych należących do całego okresu za który wykonywany jest raport
- 11- liczba zerowań RAM w okresie raportu
- 12- liczba raportów fiskalnych dobowych w okresie raportu, w których były zmiany w bazie towarowej
- 13- liczba anulowanych paragonów w okresie raportu
- 14- numer kasy (2 cyfry), numer kasjera (2 cyfry)
- 15- godzina wydruku dokumentu
- 16- cyfry numeru unikatowego

4.10.2.2 RAPORT SKRÓCONY WEDŁUG DAT - adres 02 03 11 02 02 lub B C K B B

Funkcja umożliwia wydrukowanie raportu niefiskalnego (skrótowego) okresowego. W raporcie drukowane są podsumowania danych z raportów fiskalnych dobowych w podokresach obowiązywania danych stawek podatkowych, a następnie drukowane są dane łączne za cały okres raportu.

Okres raportu należy podać analogicznie jak w punkcie 4.10.1.2.

Przykład raportu niefiskalnego (skrótowego) przedstawiono poniżej.

2 -	<p>ELZAB SA ul. Kruczkowskiego 39 Tel: 0322722021 Fax: 0322722583 NIP 648-000-02-55 dn.06r03.07 #NIEFISKALNY#</p> <hr/> <p style="text-align: center;">RAPORT SKRÓCONY OKRESOWY</p> <hr/> <p>06r02.16 do 06r03.07 rap.0001 rap.0007</p> <hr/> <table style="width: 100%; border-collapse: collapse;"> <tr><td style="width: 30px;">PTU A</td><td style="text-align: right;">22,00%</td></tr> <tr><td>PTU B</td><td style="text-align: right;">7,00%</td></tr> <tr><td>PTU C</td><td style="text-align: right;">0,00%</td></tr> <tr><td>PTU D</td><td style="text-align: right;">3,00%</td></tr> <tr><td>G</td><td style="text-align: right;">ZW.PTU</td></tr> </table> <hr/> <p>06r02.16 do 06r03.07 rap.0001 rap.0006</p> <hr/> <table style="width: 100%; border-collapse: collapse;"> <tr><td style="width: 30px;">Sp.op.A</td><td style="text-align: right;">169,64</td></tr> <tr><td>Sp.op.B</td><td style="text-align: right;">459,95</td></tr> <tr><td>Sp.op.C</td><td style="text-align: right;">49,50</td></tr> <tr><td>Sp.op.D</td><td style="text-align: right;">24,10</td></tr> <tr><td>Sp.zw.G</td><td style="text-align: right;">11,29</td></tr> <tr><td>Kwota PTU A</td><td style="text-align: right;">37,34</td></tr> <tr><td>Kwota PTU B</td><td style="text-align: right;">32,20</td></tr> <tr><td>Kwota PTU D</td><td style="text-align: right;">0,72</td></tr> <tr><td>Suma PTU</td><td style="text-align: right;">70,26</td></tr> <tr><td>Suma należn.</td><td style="text-align: right;">784,74</td></tr> <tr><td>L. paragonów</td><td style="text-align: right;">301</td></tr> </table> <hr/> <p>dn.06r03.07</p> <table style="width: 100%; border-collapse: collapse;"> <tr><td style="width: 30px;">PTU A</td><td style="text-align: right;">22,00%</td></tr> <tr><td>PTU B</td><td style="text-align: right;">7,00%</td></tr> <tr><td>PTU C</td><td style="text-align: right;">0,00%</td></tr> <tr><td>PTU D</td><td style="text-align: right;">5,00%</td></tr> <tr><td>G</td><td style="text-align: right;">ZW.PTU</td></tr> </table> <hr/> <p>06r03.07 do 06r03.07 rap.0007 rap.0007</p> <hr/> <table style="width: 100%; border-collapse: collapse;"> <tr><td style="width: 30px;">Sp.op.A</td><td style="text-align: right;">17,99</td></tr> <tr><td>Sp.op.B</td><td style="text-align: right;">1,21</td></tr> <tr><td>Sp.op.C</td><td style="text-align: right;">1,38</td></tr> <tr><td>Sp.op.D</td><td style="text-align: right;">0,94</td></tr> <tr><td>Sp.zw.G</td><td style="text-align: right;">0,29</td></tr> <tr><td>Kwota PTU A</td><td style="text-align: right;">3,96</td></tr> <tr><td>Kwota PTU B</td><td style="text-align: right;">0,08</td></tr> <tr><td>Kwota PTU D</td><td style="text-align: right;">0,05</td></tr> <tr><td>Suma PTU</td><td style="text-align: right;">4,09</td></tr> <tr><td>Suma należn.</td><td style="text-align: right;">25,90</td></tr> <tr><td>L. paragonów</td><td style="text-align: right;">2</td></tr> </table> <hr/> <p style="text-align: center;">RAZEM W OKRESIE</p> <hr/>	PTU A	22,00%	PTU B	7,00%	PTU C	0,00%	PTU D	3,00%	G	ZW.PTU	Sp.op.A	169,64	Sp.op.B	459,95	Sp.op.C	49,50	Sp.op.D	24,10	Sp.zw.G	11,29	Kwota PTU A	37,34	Kwota PTU B	32,20	Kwota PTU D	0,72	Suma PTU	70,26	Suma należn.	784,74	L. paragonów	301	PTU A	22,00%	PTU B	7,00%	PTU C	0,00%	PTU D	5,00%	G	ZW.PTU	Sp.op.A	17,99	Sp.op.B	1,21	Sp.op.C	1,38	Sp.op.D	0,94	Sp.zw.G	0,29	Kwota PTU A	3,96	Kwota PTU B	0,08	Kwota PTU D	0,05	Suma PTU	4,09	Suma należn.	25,90	L. paragonów	2	<p>1- nagłówek (użytkownik kasy)</p> <p>2- data wydruku dokumentu</p> <p>3- nazwa raportu</p> <p>4- data i numer pierwszego oraz ostatniego raportu mieszczącego się w okresie raportu</p> <p>5- stawki podatkowe obowiązujące na początek raportu</p> <p>6- data i numer pierwszego i ostatniego raportu pomiędzy którymi obowiązywały powyższe stawki podatkowe</p> <p>7- zsumowane dane z raportów dobowych fiskalnych należących do wskazanego wyżej zakresu</p> <p>8- data zmiany stawek oraz zmienione stawki podatkowe</p> <p>9- data i numer pierwszego i ostatniego raportu pomiędzy którymi obowiązywały powyższe stawki podatkowe</p> <p>10- zsumowane dane z raportów dobowych fiskalnych należących do wskazanego wyżej zakresu</p> <p>11- nazwa sekcji RAZEM W OKRESIE</p>
PTU A	22,00%																																																																	
PTU B	7,00%																																																																	
PTU C	0,00%																																																																	
PTU D	3,00%																																																																	
G	ZW.PTU																																																																	
Sp.op.A	169,64																																																																	
Sp.op.B	459,95																																																																	
Sp.op.C	49,50																																																																	
Sp.op.D	24,10																																																																	
Sp.zw.G	11,29																																																																	
Kwota PTU A	37,34																																																																	
Kwota PTU B	32,20																																																																	
Kwota PTU D	0,72																																																																	
Suma PTU	70,26																																																																	
Suma należn.	784,74																																																																	
L. paragonów	301																																																																	
PTU A	22,00%																																																																	
PTU B	7,00%																																																																	
PTU C	0,00%																																																																	
PTU D	5,00%																																																																	
G	ZW.PTU																																																																	
Sp.op.A	17,99																																																																	
Sp.op.B	1,21																																																																	
Sp.op.C	1,38																																																																	
Sp.op.D	0,94																																																																	
Sp.zw.G	0,29																																																																	
Kwota PTU A	3,96																																																																	
Kwota PTU B	0,08																																																																	
Kwota PTU D	0,05																																																																	
Suma PTU	4,09																																																																	
Suma należn.	25,90																																																																	
L. paragonów	2																																																																	

	06r02.16 do 06r03.07 rap.0001 rap.0007		12	12- data i numer pierwszego oraz ostatniego raportu mieszczącego się w okresie raportu

	Sp.op.A 187,63	}	13	13- zsumowane dane z raportów dobowych fiskalnych należących do całego okresu za który wykonywany jest raport
	Sp.op.B 461,16			
	Sp.op.C 50,88			
	Sp.op.D 25,04			
	Sp.zw.G 11,58			
	Kwota PTU A 41,30			
	Kwota PTU B 32,28			
	Kwota PTU D+ 0,77			
	Suma PTU 74,35			
	Suma należn. 810,64			
	L. paragonów 303			

14 -	Zerowanie RAM 3			

15 -	Wykonano zmiany w bazie towarowej 0002			15- liczba raportów fiskalnych dobowych w okresie raportu, w których były zmiany w bazie towarowej

16 -	Anul. paragony 27			16- liczba anulowanych paragonów w okresie raportu

	#NIEFISKALNY#			
17 -	#0130 14:51		- 18	17- numer kasy (2 cyfry), numer kasjera (2 cyfry)
	00000000		- 19	18- godzina wydruku dokumentu
				19- cyfry numeru unikatowego

4.10.2.3 RAPORT SKRÓCONY WEDŁUG NUMERÓW - adres 02 03 11 02 03 lub B C K B C

Funkcja umożliwia wydrukowanie raportu нефискального (skróconego) okresowego. W raporcie drukowane są podsumowania danych z raportów fiskalnych dobowych w podokresach obowiązywania danych stawek podatkowych, a następnie drukowane są dane łączne za cały okres raportu.

Okres raportu należy podać analogicznie jak w punkcie 4.10.1.3.

Przykład raportu przedstawiony jest w punkcie 4.10.1.2

4.10.2.4 RAPORT SKRÓCONY ZA MIESIĄC POPRZEDNI - adres 02 03 11 02 04 lub B C K B D

Funkcja umożliwia wydrukowanie raportu нефискального (skróconego) okresowego za poprzedni miesiąc. W raporcie drukowane są podsumowania danych z raportów fiskalnych dobowych w podokresach obowiązywania danych stawek podatkowych, a następnie drukowane są dane łączne za cały okres raportu. Raport ten został wyróżniony nagłówkiem o treści: „RAPORT SKRÓCONY MIESIĘCZNY” wraz z miesiącem i rokiem którego dotyczy raport.

Przykład raportu przedstawiony jest w punkcie 4.10.2.1.

4.11 Raport KONFIGURACJI - adres 02 03 12 lub B C L

Raport konfiguracji kasy zawiera dane o wprowadzonych do pamięci kasy kasjerach, grupach towarowych, płatnościach, jednostkach miary oraz innych ustawieniach kasy.

Wydruk raportu konfiguracji przedstawiony jest poniżej.

2 -

ELZAB SA
ul. Kruczkowskiego 39
Tel: 0322722021
Fax: 0322722583
NIP 648-000-02-55
dn.06r02.14 wydr.1025
#NIEFISKALNY#
RAPORT KONFIGURACJI
KASJERZY I UPRAWNIENIA:
01 OLEK KOWALSKI
NIE TAK NIE TAK
30 SZEFE
TAK TAK TAK TAK
GRUPY:
01 PIECZYWO
02 SŁODYCZE
03 NABIAŁ
04 MIĘSO
05 OWOCE
06 WARZYWA
14 OPAKOWANIA
90 GRUPA SPECJALNA
JEDNOSTKI:
01 szt. 02 opak
03 but. 04 kg
05 gram 06 tona
07 litr 08 dkg
09 10
11 12
13 14
15 16
PŁATNOŚCI:
01 GOTÓWKA
02 CZEK
03 KARTA
04 BON
DEFINICJE KLAWISZY:
! FUNKCJA: 12
& FUNKCJA: 22
C PLU: 0041 T N T
D PLU: 0001 T N N
E PLU: 4000 T N N
N RABAT PROC. 25 %
O RABAT KWOT.
R NARZUT PROC. 10 %
S NARZUT KWOT.
KLF1 CZEK 0,00
KLF2 BON 10,00
RKLF6 EU 0,00
LKLF6 US 0,00
DEFINICJE WIĄZAŃ:
0009 - 0010 0040 -0503
0041 - 0501 0042 -0504
NUMER KASY: #01
TRANSMISJA: 19200 bit/s
SKŁAD ZEST. RAPORTÓW:
TAK TAK TAK TAK TAK TAK
TAK
NIE NIE NIE NIE NIE
NIE
KASJERZY: NIE
CZAS WYŁĄCZENIA: 1 min
PODWÓJNE ZERO: TAK

- 1- nagłówek (użytkownik kasy)
 - 2- data wydruku dokumentu
 - 3- numer kolejny wydruku
 - 4- nazwa raportu
 - 5- dane o zdefiniowanych kasjerach oraz ich uprawnieniach, kolejno:
 - numer kasjera; nazwa kasjera;
 - czy ma uprawnienia administratora;
 - czy ma uprawnienia do raportu końca zmiany;
 - czy ma uprawnienia do zestawu raportów;
 - czy ma uprawnienia do wpłat/wypłat
- PONIŻSZE POZYCJE ODPOWIADAJĄ MENU KONFIGURACJI W FUNKCJACH KIEROWNIKA**
- 6- definicje grup towarowych:
 - numer grupy; nazwa grupy
 - 7- definicje jednostek:
 - numer jednostki; nazwa jednostki
 - 8- definicje płatności:
 - numer płatności; nazwa płatności
 - 9- definicje klawiszy: nazwa klawisza oraz:
 - a.) dla klawisza PLU:
 - numer PLU;
 - czy sprzedać 1 sztukę;
 - czy wprowadzić cenę;
 - czy zakończyć paragon;
 - b.) dla klawisza funkcji:
 - numer funkcji zgodnie z opisem funkcji „Definiowanie klawiszy/Definiowanie klawisza dostępu do funkcji”
 - c.) dla klawisza płatności:
 - nazwa płatności pod klawiszem;
 - kwota przypisana do klawisza płatności
 - d.) dla klawisza waluty:
 - nazwa waluty pod klawiszem;
 - kwota waluty przypisana do klawisza
 - e.) dla klawisza rabatu/narzutu:
 - RABAT lub NARZUT;
 - procentowy lub kwotowy;
 - zdefiniowany procent.
 - 10- definicje wiązań:
 - pierwszy numer PLU – drugi numer PLU
- PONIŻSZE POZYCJE ODPOWIADAJĄ MENU USTAWIEŃ W FUNKCJACH KIEROWNIKA**
- 11- numer kasy
 - 12- prędkość transmisji
 - 13- skład zestawu raportów, kolejno:
 - czy wykonać raport kasjera
 - czy wykonać raport sprzedaży wg. grup
 - czy wykonać raport szczegółowy sprzedaży
 - czy wykonać raport zwrotów opakowań
 - czy wykonać raport godzinowy
 - czy wykonać raport dobowy fisk.
 - czy wykonać raport sumacyjny okresowy I
- oraz odpowiednio do powyższych pozycji czy dany raport ma być raportem zerującym (za wyjątkiem raportu godzinowego)
- 14- czy używana funkcja kasjerów
 - 15- czas do automatycznego wyłączenia kasy
 - 16- czy aktywny klawisz podwójnego zera

	KURS WYMIANY:		
	1: 1 € = 4,15 Zł	}	17
	2: 1 USD = 3,20 Zł		
	8: 1 HUF = 0,015796 Zł		
	RESZTA W WALUCIE: NIE	-	18
	NUMER TYPU WAGI: 02	-	19
	SYSTEM WAG PRIMA: TAK	-	20
	WPR. TYLKO Z WAGI: TAK	-	21
	BLOKADA WPR. KLAWISZEM	-	22
	NA WADZE: NIE		
	PRZEDROSTKI KODÓW KR.:	}	23
	Z ILOŚCIĄ: 27 29		
	Z CENĄ: 23 24	-	24
	SUMA KONTROLNA: TAK	-	25
	DŁUGOŚĆ KODÓW	-	26
	Z CENĄ/WAGĄ: 7 CYFR	-	27
	KOD KR. NA PARAGON: TAK	-	28
	TRYB KOMPUTEROWY	-	29
	SPRZEDAŻY: NIE	-	30
	ZMIENNA CENA: TAK	-	31
	DRUKOWANIE JEDNOS.: TAK	-	32
	KWOTY BEZ PRZEC.: TAK	-	33
	MAKS. RABAT: 10 %	}	34
	MAKS. NARZUT: 99 %		
	RABAT I NARZUT SP.: TAK	-	35
	RABATY/NARZ. KWOTOWE:	}	36
	- NA POZYCJĘ: TAK		
	- NA PARAGON: TAK	-	37
	MAKSYMALNA SUMA NA	-	38
	PARAGON: 0,00	-	39
	OBOWIĄZEK WPISANIA	-	40
	ZAPŁATY: TAK	-	41
	PŁATNOŚĆ #4 BONEM: TAK	-	42
	PŁAT. KOŃCZY PAR.: NIE	-	43
	TEKST DODATKÓW:	-	44
	ZAPRASZAMY	-	45
	BLOKADA OTWARCIA	-	46
	SZUFLADY: NIE	-	47
	MAKS.GOT.W SZUFL.: 0,00	-	48
	KONTROLA LICZNIKÓW: TAK	-	49
	NADPISYWANIE LICZ.: NIE	-	50
	KONTROLA BUFORA POZYCJI:	-	51
	TAK	-	52
	PROGRAM MAGAZYNOWY: NIE	-	
	UPROSZ.WPŁ.I WYPŁ.: TAK	-	
	PODPISY WPŁ./WYPŁ.: TAK	-	
	DRUK.WSZYSTKIE SP.: TAK	-	
	POMIŃ WYDR. DANYCH: NIE	-	
	OBOW. ODCZYT Z PC: NIE	-	
	#NIEFISKALNY#	-	
50 -	#0130 10:54	-	
	00000001	-	

- 17- kursy wymiany dla zdefiniowanych walut
- numer waluty; nazwa waluty; kurs wymiany w jednostkach waluty podstawowej
- 18- czy resztę wypłacać w ostatnio wprowadzonej walucie
- 19- typ wagi
- 20- czy włączony system wag Prima
- 21- czy zablokowane wprowadzanie ilości z klawiszy kasy dla towarów o 3 miejscach po przecinku
- 22- czy zablokowane wprowadzanie wagi za pomocą klawisza na wadze
- 23- przedrostki kodów kreskowych dla kodów z ilością i ceną
- 24- czy sprawdzanie wewnętrznej cyfry kontrolnej dla kodów z ilością i wartością
- 25- długość kodów kreskowych z ilością i wartością
- 26- czy drukować kod kreskowy na paragonie
- 27- czy tryb komputerowy włączony
- 28- czy dozwolona zmienna cena
- 29- czy drukować jednostki na paragonie
- 30- czy wprowadzać kwoty bez przecinka (w groszach)
- 31- maksymalny rabat i narzut
- 32- czy pomijać w rabacie/ narzucie grupy towarowe 15 i 90-99
- 33- czy dozwolone rabaty i narzuty kwotowe na poz./ paragon
- 34- maksymalna suma na paragon
- 35- czy włączony obowiązek wpisania zapłaty
- 36- czy płatność nr 4 jest bonem, wg zasad opisanych dalej
- 37- czy klawisz płatności kończy paragon
- 38- teksty dodatkowych linii na paragonie
- 39- blokada otwarcia szuflady poza paragonem
- 40- maksymalna suma gotówki w szufladzie
- 41- kontrola liczników sprzedaży przy wpisie towaru z komputera
- 42- czy liczniki sprzedaży zerować przy wpisie towaru z komputera
- 43- czy kontrolować zapelnienie bufora pozycji
- 44- czy kasa współpracuje z progr. magazynowym
- 45- czy wpłaty / wypłaty bez nazwy wpłacającego / otrzymującego
- 46- czy podpisy na wpłatach / wypłatach
- 47- czy na raporcie sprzedaży drukować towary, dla których nie było sprzedaży od ostatniego raportu
- 48- czy na raporcie sprzedaży pominąć dane dotyczące poszczególnych towarów
- 49- czy obowiązkowy codzienny odczyt danych przez komputer
- 50- numer kasy (2 cyfry), numer kasjera (2 cyfry)
- 51- godzina wydruku dokumentu
- 52- cyfry numeru unikatowego

5 Funkcja WYŚWIETL SPRZEDAŻ - adres 02 04 lub A D

Funkcja umożliwia przeglądanie ilości i wartości sprzedaży, a dla opakowań zwrotnych dodatkowo ilości i wartości zwrotów dla poszczególnych towarów.

Po wybraniu funkcji wyświetli się:

0001 CUKIER KRYSZT. 1KG
NR - NAZWA TOWARU

Wpisujemy np. numer towaru

2	1
u	v

 /

T

 , wyświetli się:

0021 DROŻDŻÓWKA Z SEREM
NR - NAZWA TOWARU

Po naciśnięciu

Zatwierdź PLU
Menu

 wyświetla się:

SPRZEDAŻY
ILOŚĆ: 27 szt

Kolejne naciśnięcie

Zatwierdź PLU
Menu

 pokazuje:

SPRZEDAŻY
WARTOŚĆ: 35,10 ZŁ

Po następnym naciśnięciu

Zatwierdź PLU
Menu

 możliwe jest wybranie następnego numeru towaru.

Jeżeli towar jest opakowaniem po następnym naciśnięciu

Zatwierdź PLU
Menu

 pojawia się informacja o ilości i wartości zwrotów (przyjętych) opakowań.

Operację kończymy naciskając klawisz

Wyjdź
< >

.

6 Menu USTAWIENIA - adres 02 05 lub B E

6.1 Funkcja WPROWADZANIE UŻYTKOWNIKA - adres 02 05 01 lub B E A

Funkcja umożliwia wprowadzenie danych użytkownika do pamięci kasy. Dane te będą drukowane w nagłówku każdego wydruku.

Po wybraniu funkcji wyświetla się:

WPROWADZENIE UŻYTKOWNIKA 01 NAZWA UŻYTKOWNIKA

Należy wtedy wybrać którą z pięciu linii nagłówka chcemy wprowadzać. Linie szóstą (z numerem NIP) wprowadza się w funkcjach serwisowych i nie może ona zostać zmieniona po fiskalizacji kasy.

Po naciśnięciu

Zatwierdź PLU
Menu

 pojawia się:

ILE ZNAKÓW W LINII? 12 ALBO 24 (1/2) <u>2</u>

W zależności od tego czy chcemy użyć znaków o podwójnej szerokości (w linii mieści się 12 znaków), czy znaków o normalnej szerokości (w linii mieszczą się 24 znaki) należy nacisnąć klawisz 1 lub 2. Pojawia się okno edycji nazwy użytkownika. Wpisanie nazwy użytkownika

i naciśnięcie klawisza

Zatwierdź PLU
Menu

, powoduje pojawienie się:

CENTROWAĆ TEKST? (T/N) <u>T</u>

Można wtedy zdecydować czy wprowadzony tekst ma zostać automatycznie wyrównany do środka.

Następnie pojawia się pytanie:

WYDRUK O PODWÓJNEJ WYSOKOŚCI ? (T/N) <u>N</u>

Można wtedy zdecydować, czy linia ma być drukowana znakami o podwójnej wysokości. W nagłówku mogą wystąpić maksymalnie dwie linie o podwójnej wysokości.

Odpowiedź na powyższe pytanie powoduje zapisanie linii danych użytkownika. Analogicznie należy wprowadzić dane do pozostałych linii.

6.2 Funkcja NUMER KASY - adres 02 05 02 lub B E B

Funkcja służy do zapisu w kasie, numeru kasy, który umożliwia identyfikację dokumentów oraz adresowanie przy współpracy z komputerem (z zakresu od 01 do 99).

Po wybraniu funkcji pojawia się komunikat, który umożliwia wpisanie numeru kasy:

NUMER KASY #01

Po wpisaniu liczby następuje zapis do pamięci zasygnalizowany sygnałem dźwiękowym. Fabryczne ustawienie to 01.

6.3 Funkcja SZYBKOŚĆ TRANSMISJI - adres 02 05 03 lub B E C

Funkcja umożliwia ustawienie szybkości transmisji z komputerem. Możliwy jest wybór jednej z trzech szybkości:

- 9600 bitów/s
- 19200 bitów/s
- 28800 bitów/s

Ustawienie fabryczne to 9600 bitów/sekundę.

Po wybraniu funkcji wyświetla się napis:

SZYBKOŚĆ TRANSMISJI
01 9600 bitów/s

Potwierdzamy wybór naciskając lub używając klawiszy: zmieniaamy prędkość. Ogólną zasadą jest stosowanie niższych prędkości transmisji dla dłuższych połączeń.

6.4 Funkcja SKŁAD ZESTAWU RAPORTÓW - adres 02 05 04 lub B E D

Funkcja służy do ustalenia zawartości zestawu raportów, który jest drukowany za pomocą funkcji ZESTAW RAPORTÓW (adres 01 07 FUNKCJE KASJERA lub z zdefiniowanego klawisza). W skład zestawu raportów mogą wchodzić raporty:

- raport końca zmiany kasjera (jako zerujący) albo raport stanu kasy (jako niezerujący),
- raport sprzedaży wg grup,
- raport szczegółowy sprzedaży,
- raport zwrotów opakowań,
- raport godzinowy,
- raport dobowy fiskalny (jako zerujący) albo raport finansowy podatkowy (jako niezerujący).
- raport sumacyjny okresowy I.

Drukowanie każdego z wymienionych raportów może zostać włączone lub wyłączone. Ponadto każdy z nich (z wyjątkiem raportu godzinowego) może być wykonywany jako raport zerujący lub niezerujący. Raport godzinowy jest zawsze raportem niezerującym. Kasa kolejno dla każdego z raportów zadaje pytanie czy raport drukować i czy ma być to raport zerujący.

Np. dla raportu końca zmiany kasjera/stanu kasy pojawi się pytanie:

RAPORT KASJERA
WYKONAĆ ? (T/N) N

Jeżeli raport ma być wydrukowany w zestawie, nacisnąć , w przeciwnym przypadku . Jeżeli raport nie ma być drukowany, kasa przejdzie do pytania o kolejny raport.

Jeżeli raport ma być drukowany, kasa zapyta:

WYKONAĆ JAKO RAPORT
NIEZERUJĄCY ? (T/N) N

Jeżeli ma być raportem niezerującym należy nacisnąć , jeżeli zerującym - nacisnąć .

Dla pozostałych raportów definiowanie przebiega analogicznie.

6.5 Funkcja UŻYCIE KASJERÓW - adres 02 05 05 lub B E E

Funkcja umożliwia wybór czy po włączeniu kasy ma być automatycznie włączony kasjer SZEŃ, któremu zostaną przypisane uprawnienia administratora.

Po wybraniu pojawia się napis:

CZY KASJERZY SĄ
UŻYWANI ? (T/N) N

Możliwość wyłączenia kasjerów jest użyteczna jeżeli kasa jest np. obsługiwana tylko przez jedną osobę.

6.6 Funkcja CZAS WYŁĄCZENIA KASY - adres 02 05 06 lub B E F

Funkcja pozwala ustalić czas po jakim (przy braku aktywności) kasa wyłącza się, jeżeli pracuje na wewnętrznym akumulatorze. Można ustawić czas w zakresie 1 do 15 minut.

Po wybraniu wyświetla się:

PODAJ CZAS WYŁĄCZENIA
KASY: 15 min

Należy wpisać czas za pomocą klawiszy cyfrowych. Fabryczne ustawienie to 15 minut.

6.7 Funkcja PODWÓJNE ZERO - adres 02 05 07 lub B E G

Funkcja pozwala ustalić czy klawisz

00

 ma działać jako dwa zera czy pozostać nieaktywnym.

Po wybraniu wyświetla się:

KLAWISZ PODWÓJNEGO ZERA
AKTYWNY ? (T/N) T

Fabryczne ustawienie to klawisz aktywny.

6.8 Funkcja WALUTY - adres 02 05 08 lub B E H

Funkcja umożliwia zdefiniowanie ośmiu walutowych form (posiadających kurs wymiany).

Po wybraniu funkcji pojawi się:

01 EUR
WYBIERZ WALUTĘ

Należy wybrać klawiszami

↑

↓

 i

K %

 i

R *

 walutę do zdefiniowania i zatwierdzić wybór klawiszem

Zatwierdź PLU

Menu

.

Pojawi się pytanie o kurs wymiany w stosunku do zł, np.:

WPROWADŹ KURS WYMIANY:
046014

Jeżeli chcemy wprowadzić np. kursy wymiany 1 euro = 4,6014 zł należy wprowadzić kurs 046014, a jako pozycję przecinka podać 4 (miejsce przecinka liczone od prawej strony).

Po naciśnięciu

Zatwierdź PLU

Menu

 pojawi się:

WPROWADŹ PRZECINEK:
4

Następnie wprowadzić należy nazwę tej waluty:

NAZWA WALUTY
EUR

Zaleca się wprowadzić dla waluty Euro skrót EUR a dla dolara amerykańskiego skrót USD bo wtedy kasa wyświetlać będzie kwotę sumy do zapłaty w drugiej walucie na wyświetlaczu klienta. Waluta zdefiniowana jako EUR na drukarce będzie drukowana jako znak euro €

Jeżeli płatność walutowa nie ma być używana, należy wprowadzić kurs wymiany równy 000000.

6.9 Funkcja RESZTA W WALUCIE - adres 02 05 09 lub B E I

Funkcja umożliwia wybranie, czy reszta w paragonie ma być wypłacana w walucie podstawowej (złotych lub euro po zmianie waluty), czy w ostatniej wprowadzonej walucie na paragonie (odpowiednio: podstawowej lub jednej z dodatkowych). Funkcja ma znaczenie tylko jeżeli na paragonie użyto płatności walutowych i wystąpiła reszta.

Po wybraniu wyświetla się:

RESZTA WYDANA W OSTATNIO
WPROWADZ. WALUCIE ? (T/N) N

Fabryczne ustawienie to wydawanie reszty w walucie podstawowej.

6.10 Funkcja USTAWIENIA WAGI - adres 02 05 10 lub B E J

Ta grupa funkcji pozwala zmienić ustawienia związane z wagą lub szeregowym czynnikiem kodów kreskowych podłączonymi do kasy.



6.10.1 Funkcja TYP WAGI / CZYTNIK - adres 02 05 10 01 lub B E J A

Funkcja służy do wyboru typu podłączonej do kasy wagi lub zamiennie czytnika kodów kreskowych z interfejsem szeregowym.

Po wybraniu pojawi się:

TYP WAGI / CZYTNIK SZEREG. 02 ELZAB PRIMA

Możliwe jest podłączenie czytnika kodów lub jednego z 15 rodzajów wag. Można podać numer typu wagi lub

przeglądać je klawiszami  **R** *  **K** % . Po wybraniu z menu właściwego typu wagi potwierdzamy klawiszem

Zatwierdź PLU
Menu

 (wybieramy typ wagi zgodnie z wagą podłączoną do kasy).

W rozdziale 2 załączono wykaz wag oraz informacje o ich podłączeniu i obsłudze.

Fabryczne ustawienie to waga nr 02.

6.10.2 Funkcja SYSTEM WAG PRIMA - adres 02 05 10 02 lub B E J B

Funkcja służy do określenia czy kasa obsługuje system wag Prima, podłączony przez ROZDZIELACZ WAG (kod wyrobu 01613).

Po wybraniu wyświetla się:

PODŁĄCZONY SYSTEM WAG PRIMA ? (T/N) <u>N</u>

Wpisanie Tak lub Nie spowoduje zapisanie wybranej wartości, potwierdzone sygnałem dźwiękowym.

Adresy wag ustawia się w wagach PRIMA zgodnie z instrukcją obsługi wagi.

Towary przypisuje się do wag funkcją PRZYPISANIE DO WAG.

6.10.3 Funkcja WPROWADZANIE WAGI - adres 02 05 10 03 lub B E J C

Funkcja umożliwia zablokowanie wprowadzania ilości towaru z klawiatury kasy dla towarów, które mają zdefiniowane 3 miejsca po przecinku. W przypadku gdy jedynymi towarami, które mają 3 miejsca po przecinku są towary ważone (w kg), funkcja umożliwia ich sprzedaż przez odczytanie wyniku ważenia z podłączonej wagi.

Po wybraniu funkcji wyświetli się:

NIEMOŻLIWE WPR. WAGI Z KLAWIATURY ? (T/N) <u>N</u>

Fabryczne ustawienie to Nie.

6.10.4 Funkcja BLOKADA WPROWADZANIA Z WAGI - adres 02 05 10 04 lub B E J D

Funkcja służy do zablokowania możliwości przesyłania wagi towaru przez naciśnięcie przycisku na wadze.

Po wybraniu wyświetla się:

BLOKADA WPROWADZ. WAGI Z KLAW. NA WADZE ? (T/N) <u>N</u>

Wpisanie Tak lub Nie spowoduje zapisanie wybranej wartości, potwierdzone sygnałem dźwiękowym.



Fabryczne ustawienie to Nie.

6.11 Funkcja USTAWIENIA KODÓW KRESKOWYCH - adres 02 05 11 lub B E K

Ta grupa funkcji pozwala zmienić ustawienia związane z obsługą kodów kreskowych.

6.11.1 Funkcja PRZEDROSTKI KODÓW KRESKOWYCH - adres 02 05 11 01 lub B E K A

Funkcja dotyczy kodów kreskowych zawierających ilość lub cenę (wartość) danego towaru. Po wybraniu funkcji pojawiają się (pisane obok siebie) dwucyfrowe przedrostki kodów. Możliwe jest zdefiniowanie do trzech par przedrostków dla każdego rodzaju kodów. Na pierwszym znaku pojawi się migający kursor.

Zmianę położenia kursora uzyskujemy klawiszami  **L**  **S**, natomiast klawisz

Zatwierdź PLU
Menu

 powoduje przejście kursora do przedrostków dla kodów z ceną.



Dla kodów zawierających ilość zalecane wartości to 27 oraz 29.
Dla kodów zawierających cenę zalecane wartości to 23 oraz 24.

Z ILOŚCIĄ	Z CENĄ
*2729 *	*2324 *

Skasowanie danego przedrostka uzyskujemy przez wpisanie w jego miejsce dwóch spacji.

Zatwierdź PLU
Menu

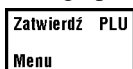
Wyjdź

Klawiszem  potwierdzamy wprowadzone przedrostki. Klawiszem  rezygnujemy ze zmian.

Fabryczne ustawienia to 27 29 i 23 24.

6.11.2 Funkcja CYFRA KONTROLNA - adres 02 05 11 02 lub B E K B

Funkcja umożliwia włączenie kontroli wewnętrznej cyfry kontrolnej dla kodów z ilością i wartością (patrz Rozdział 8, „Obsługa kodów kreskowych zawierających ilość lub wartość”). Jeżeli wszystkie towary z kodami kreskowymi zawierającymi ilość i wartość, posiadają zgodnie z normą wyliczaną wewnętrzną cyfrę kontrolną to zaleca się ustawienie na Tak.

Po wybraniu wyświetli się:

KONTROLA SUMY DLA KODÓW
WEWNĘTRZNYCH ? (T/N) N

Wpisanie Tak lub Nie spowoduje zapisanie wybranej wartości, potwierdzone sygnałem dźwiękowym.

Fabryczne ustawienia to Nie.

6.11.3 Funkcja DŁUGOŚĆ KODÓW Z CENĄ/WAGĄ - adres 02 05 11 03 lub B E K C

Funkcja umożliwia wybór czy kasa ma interpretować kody kreskowe zawierające ilość lub wartość jako zawierające sześć albo siedem cyfr numeru identyfikacyjnego towaru. Fabryczne ustawienie to sześć cyfr. Opcję tą należy ustawić zależnie od możliwości wagi etykietującej, z kodami której, ma pracować kasa. Do pracy z wagą etykietującą ELZAB Eta-Prima zaleca się ustawienie 6-ciu cyfr.

Uwaga: Sprawdzanie dodatkowej sumy kontrolnej dla kodu kreskowego z ilością lub wartością jest możliwe tylko w przypadku, jeżeli wybrano ustawienie sześć cyfr.

6.11.4 Funkcja KOD KRESKOWY NA PARAGON - adres 02 05 11 04 lub B E K D

Funkcja umożliwia wydrukowanie cyfr kodu kreskowego na paragonie. Są one drukowane nad pozycją sprzedaży której dotyczą (czcionką o zmniejszonej wysokości znaku) w przypadku jeśli towar został sprzedany przy użyciu czytnika kodów kreskowych lub kod kreskowy został wpisany ręcznie. Jeżeli towar został wybrany w inny sposób a opcja jest włączona, drukowany jest numer towaru.

Po wybraniu wyświetla się:

DRUKOWAĆ KOD KRESKOWY
NA PARAGONIE ? (T/N) N

Wpisanie Tak lub Nie spowoduje zapisanie wybranej wartości, potwierdzone sygnałem dźwiękowym.

Fabryczne ustawienie to Nie.

6.12 Funkcja USTAWIENIA PARAGONU - adres 02 05 12 lub B E L

Ta grupa funkcji pozwala zmienić ustawienia związane z paragonem.

6.12.1 Funkcja TRYB KOMPUTEROWY - adres 02 05 12 01 lub B E L A

Funkcja służy do przełączenia sposobu sprzedaży na kasie (patrz Rozdział 7).

Po wybraniu wyświetla się:

TRYB KOMPUTEROWY
SPRZEDAŻY ? (T/N) T

Wpisanie Tak lub Nie spowoduje zapisanie wybranej wartości, potwierdzone sygnałem dźwiękowym.

Fabryczne ustawienie to Tak.

6.12.2 Funkcja ZMIENNA CENA - 02 05 12 02 lub B E L B

Funkcja umożliwia tymczasową zmianę ceny podczas wystawiania paragonu. Ustawienie dotyczy wszystkich towarów.

Po wybraniu funkcji wyświetla się:

SPRZEDAŻ ZE ZMIENNĄ CENĄ DOZWOLONA ? (T/N) <u>T</u>

Fabryczne ustawienie to Tak.

6.12.3 Funkcja DRUKOWANIE JEDNOSTEK - adres 02 05 12 03 lub B E L C

Funkcja umożliwia drukowanie jednostek miary po cyfrach ilości w pozycji paragonowej.

Po wybraniu wyświetla się:

JEDNOSTKI NA PARAGONIE WŁĄCZONE ? (T/N) <u>N</u>

Fabryczne ustawienie to Nie.

6.12.4 Funkcja WPROWADZANIE KWOT - adres 02 05 12 04 lub B E L D

Funkcja pozwala ustalić sposób wprowadzania kwot (dotyczy wszystkich miejsc wprowadzania kwot, cen itp.). Możliwe jest wprowadzanie kwot w złotych tzn. z przecinkiem lub w groszach tzn. bez przecinka.

Np.: 2,5 naciskamy

2	.	5
<i>u v</i>	<i>z ż</i>	<i>o ó</i>

 (gdzie z przecinkiem) lub 250

2	5	0
<i>u v</i>	<i>o ó</i>	<i>tb x</i>

 (gdzie bez przecinka).

Po wybraniu wyświetli się:

WPROWADZANIE KWOT BEZ PRZECINKA ? (T/N) <u>N</u>

Wpisanie Tak lub Nie spowoduje zapisanie wybranej wartości, potwierdzone sygnałem dźwiękowym.

Fabryczne ustawienie to Nie.

6.12.5 Funkcja RABATY I NARZUTY - adres 02 05 12 05 lub B E L E

Ta grupa funkcji pozwala zmienić ustawienia związane z udzielaniem rabatów i narzutów.

6.12.5.1 Funkcja MAKSYMALNY RABAT - 02 05 12 05 01 lub B E L E A

Funkcja umożliwia ustalenie maksymalnego poziomu rabatu, który jest realizowany podczas wystawiania paragonu. Funkcja nie dotyczy rabatu udzielanego za pomocą zdefiniowanych klawiszy z określonym procentem rabatu. Rabaty udzielane kwotowo w celu sprawdzenia maksymalnego poziomu są przeliczane na procent rabatu.

Po wybraniu funkcji wyświetli się:

PODAJ MAKSYMALNY RABAT: <u>10</u> %

Należy podać procent maksymalnego rabatu jako dwie cyfry od 00 do 99. Sygnał dźwiękowy potwierdza wpis do pamięci. Fabryczne ustawienie to 10%.

6.12.5.2 Funkcja MAKSYMALNY NARZUT - adres 02 05 12 05 02 lub B E L E B

Funkcja umożliwia ustalenie maksymalnego poziomu narzutu. Funkcja nie dotyczy narzutu udzielanego za pomocą zdefiniowanych klawiszy z określonym procentem narzutu. Narzuty udzielane kwotowo w celu sprawdzenia maksymalnego poziomu są przeliczane na procent narzutu.

Po wybraniu funkcji pojawia się napis:

PODAJ MAKSYMALNY NARZUT: <u>10</u> %

Zasada postępowania jak w przypadku funkcji MAKSYMALNY RABAT.

Fabryczne ustawienie to 10%.

6.12.5.3 Funkcja RABAT/NARZUT SPECJALNY - adres 02 05 12 05 03 lub B E L E C

Funkcja dotyczy udzielania rabatów i narzutów na towary z grup towarowych 15 oraz 90 do 99.

Po wybraniu funkcji pojawi się pytanie:

TOWARY GR. SPEC. NIE PODL.
RABAT. I NARZUT. ? (T/N) N

Ustawienie opcji na Tak powoduje, że towary które zdefiniowano jako należące do grup numer 15 oraz 90 do 99 nie będą objęte rabatem/narzutem na pozycję i na cały paragon. Może to mieć zastosowanie np. dla towarów z akcyzą, lub takich na które nie chcemy udzielać rabatów i narzutów.

Fabryczne ustawienie to Nie.

6.12.5.4 Funkcja KWOTOWY NA POZYCJĘ - adres 02 05 12 05 04 lub B E L E D

Funkcja dotyczy udzielania rabatów/narzutów kwotowych na pozycję sprzedaży.

Po wybraniu funkcji pojawi się pytanie:

KWOTOWY NA POZYCJĘ
DOZWOLONY ? (T/N) N

Ustawienie opcji na Tak powoduje, że możliwe jest udzielanie rabatów/narzutów kwotowych na pojedynczą pozycję sprzedaży. Fabryczne ustawienie to Tak.

6.12.5.5 Funkcja KWOTOWY NA PARAGON - adres 02 05 12 05 05 lub B E L E E

Funkcja dotyczy udzielania rabatów/narzutów kwotowych na cały paragon.

Po wybraniu funkcji pojawi się pytanie:

KWOTOWY NA PARAGON
DOZWOLONY ? (T/N) N

Ustawienie opcji na Tak powoduje, że możliwe jest udzielanie rabatów/narzutów kwotowych na cały paragon.

Fabryczne ustawienie to Tak.

6.12.6 Funkcja MAKSYMALNA SUMA PARAGONU - adres 02 05 12 06 lub B E L F

Funkcja służy do określania kwoty sumy paragonu, której przekroczenie sygnalizowane będzie wyświetleniem komunikatu z możliwością dalszej sprzedaży.



Po wybraniu funkcji wyświetla się:

MAKS. SUMA NA PARAGON
0,00

Należy wpisać sumę i nacisnąć klawisz . Wartość 0,00 oznacza brak ograniczenia.

Jeżeli suma paragonu w czasie realizacji paragonu przekracza wprowadzoną kwotę, na wyświetlaczu kasjera pojawi się napis:

ZA DUŻĄ KWOTĄ PARAGONU
WYKONAĆ ? <ZATW/WYJ>

Naciśnięcie klawisza  spowoduje wystawienie pozycji, a naciśnięcie klawisza  wycofanie z wystawienia pozycji.

6.12.7 Funkcja OBOWIĄZEK WPISANIA ZAPŁATY - adres 02 05 12 07 lub B E L G

Funkcja umożliwia wprowadzenie obowiązku wpisania kwoty zapłaconej podczas zakończenia paragonu.

Po wybraniu funkcji wyświetli się:

CZY OBOWIĄZEK WPISANIA
KWOTY ZAPŁACONEJ ? (T/N) N

Wpisanie Tak oznacza obowiązek wprowadzenia kwoty zapłaty przy zakończeniu paragonu.

Fabryczne ustawienie to Nie.

6.12.8 Funkcja PŁATNOŚĆ BONEM - adres 02 05 12 08 lub B E L H

Funkcja dotyczy bonów towarowych (lub innej płatności), które nie mogą podlegać wymianie na gotówkę podczas sprzedaży (nie można wydawać reszty gotówką).

Po wybraniu funkcji pojawi się pytanie:

PŁATNOŚĆ NR 4 JEST BONEM
TOWAROWYM ? (T/N) N

Jeśli funkcja ustawiona jest na Tak, wówczas płatność zdefiniowana jako czwarta (patrz definiowanie płatności) traktowana jest przez kasę jako bon towarowy (bez względu na nazwę przypisaną tej płatności). Przy zakończeniu paragonu z użyciem czwartej płatności (czyli bonu towarowego), wartość sprzedaży musi być równa lub większa od wartości bonu (patrz Rozdział 7). Nie można wydać reszty z bonu towarowego.

Jeśli funkcja ustawiona jest na Nie, wówczas płatność czwarta traktowana jest jak pozostałe.

Fabryczne ustawienie to Nie.

6.12.9 Funkcja PŁATNOŚĆ KOŃCZY PARAGON - adres 02 05 12 09 lub B E L I

Funkcja decyduje czy jednokrotne naciśnięcie klawisza płatności powoduje zakończenie paragonu i jego wydruk, czy też powoduje tylko przejście do podsumowania paragonu i oczekiwanie na wprowadzenie kwoty w tej płatności.

Po wybraniu funkcji pojawi się pytanie:

KLAWISZ PŁATNOŚCI KOŃCZY
PARAGON OD RAZU ? (T/N) N

Fabryczne ustawienie to Nie.

6.12.10 Funkcja WŁĄCZENIE DODATKÓW - adres 02 05 12 10 lub B E L J

Funkcja służy do włączenia linii z treścią dodatku na paragon drukowanej na końcu paragonu i wybieranej w funkcji WYBÓR DODATKÓW.

Po wybraniu wyświetla się:

DODATKI NA PARAGONIE
WŁĄCZONE ? (T/N) N

Wpisanie Tak lub Nie spowoduje zapisanie wybranej wartości, potwierdzone sygnałem dźwiękowym.



Fabryczne ustawienie to Nie.

6.12.11 Funkcja WYBÓR DODATKÓW - adres 02 05 12 11 lub B E L K

Funkcja umożliwia wybranie tekstu dodatku drukowanego na końcu paragonu.

Po wybraniu wyświetli się:

01 ZAPRASZAMY

Dodatki można wybierać z listy klawiszami  *K* % i  *R* *. Po naciśnięciu  dodatek zostanie wybrany, co potwierdza sygnał dźwiękowy. Możliwe są następujące komunikaty:

01	ZAPRASZAMY	06	DZIĘKUJEMY ZA ZAKUPY
02	DZIĘKUJEMY	07	DZIĘKUJEMY WESOŁYCH ŚWIĄT
03	ZAPRASZAMY PONOWNIE	08	ZAPRASZAMY NA PROMOCYJNE ZAKUPY
04	DZIĘKUJEMY I ZAPRASZAMY	09	U NAS Z KARTĄ KLIENTA TANIEJ
05	DZIĘKUJEMY I ZAPRASZAMY PONOWNIE	10	ZACHOWAJ PARAGON DO REKLAMACJI

Fabryczne ustawienie to tekst nr 01.

6.13 Funkcja BLOKADA OTWARCIA SZUFLADY - adres 02 05 13 lub B E M

Funkcja umożliwia zablokowanie funkcji dodatkowego (poza paragonem) otwierania szuflady.

Po wybraniu wyświetla się:

ZABLOKOWANE DODATKOWE
OTW. SZUFLADY ? (T/N) N

Wpisanie Tak lub Nie spowoduje zapisanie wybranej wartości, potwierdzone sygnałem dźwiękowym.

Fabryczne ustawienie to Nie.

6.14 Funkcja MAKSYMALNA GOTÓWKA W SZUFLADZIE - adres 02 05 14 lub B E N

Funkcja służy do ustalania kwoty gotówki (w walucie podstawowej) w szufladzie, po przekroczeniu której wystąpi sygnalizacja na wyświetlaczu kasjera.

Po wybraniu funkcji wyświetli się:

MAKS. GOTÓWKA W SZUFLAD.
0,00

Należy wpisać kwotę i nacisnąć klawisz

Zatwierdź PLU
Menu

Wartość 0,00 oznacza brak ograniczenia. W przypadku gdy kwota gotówki zostanie przekroczona podczas sprzedaży, na wyświetlaczu operatora pojawią się dodatkowe symbole „\$” po prawej i lewej stronie napisów.

6.15 Funkcja KONTROLA LICZNIKÓW - adres 02 05 15 lub B E O

Funkcję należy ustawić na podstawie instrukcji programu magazynowego. Jeśli kasa nie współpracuje z programem magazynowym, wówczas zalecane jest ustawienie na Tak.

Po wybraniu funkcji pojawi się na wyświetlaczu:

CZY KONTROLOWAĆ STANY
LICZNIKÓW ? (T/N) T

Ustawienie na Nie pozwala na zmianę lub kasowanie towarów z niezerową sprzedażą, za pomocą komputera.

Fabryczne ustawienie to Tak.

6.16 Funkcja NADPISYWANIE LICZNIKÓW - adres 02 05 16 lub B E P

Funkcja umożliwia wyłączenie zerowania liczników sprzedaży i zwrotów dla danego PLU podczas wpisywania nowych danych o towarze z komputera. Należy ustawić ją zgodnie z instrukcją obsługi programu magazynowego.

Po wybraniu wyświetla się:

ZEROWANIE LICZ. TOWARU
PRZY WPISIE Z PC ? (T/N) N

Fabryczne ustawienie to Nie.

6.17 Funkcja KONTROLA BUFORA POZYCJI - 02 05 17 lub B E Q

Funkcję należy ustawić na podstawie instrukcji programu magazynowego. Jeśli kasa nie współpracuje z programem magazynowym, wówczas należy ustawić na Nie.

Po wybraniu funkcji pojawi się na wyświetlaczu:

CZY KONTROLOWAĆ BUFOR
POZYCJI ? (T/N) N

Fabryczne ustawienie to Nie.

6.18 Funkcja PROGRAM MAGAZYNOWY - adres 02 05 18 lub B E R

Funkcja może być wykorzystana w przypadku współpracy kasy z komputerem. Umożliwia zablokowanie funkcji definiowania i kasowania towarów oraz kasowania liczników sprzedaży w celu wyeliminowania ewentualnych błędów operatora kasy.

Po wybraniu funkcji wyświetla się komunikat:

CZY PRACA Z MAGAZYNEM NA
KOMPUTERZE ? (T/N) N

Zaleca się ustawiać funkcję zgodnie z instrukcją oprogramowania magazynowego. Sygnał dźwiękowy potwierdza wpis do pamięci. Fabryczne ustawienie to Nie.

6.19 Funkcja UPROSZCZONE WPLĄTY / WYPLĄTY - adres 02 05 19 lub B E S

Funkcja umożliwia uproszczenie funkcji WPLĄTA i WYPLĄTA.

Po wybraniu pojawia się napis:

UPROSZCZONE WPLĄTY I
WYPLĄTY ? (T/N) N

Ustawienie na Tak powoduje, że podczas wpłat i wypłat nie są zadawane pytania o wpłacającego względnie otrzymującego.

Fabryczne ustawienie to Nie.

6.20 Funkcja PODPISY WPLĄT/WYPLĄT - adres 02 05 20 lub B E T

Funkcja umożliwia drukowanie miejsca na podpis na wydrukach pokwitowania wpłaty do kasy i wypłaty z kasy.

Po wybraniu pojawia się napis:

CZY PODPISY NA WPLĄTACH
I WYPLĄTACH ? (T/N) N

Fabryczne ustawienie to Nie.

6.21 Funkcja WYDRUK WSZYSTKICH SPRZEDAŻY - adres 02 05 21 lub B E U

Funkcja dotyczy RAPORTU SZCZEGÓŁOWEGO SPRZEDAŻY.

Po wybraniu pojawi się:

CZY DRUKOWAĆ WSZYSTKIE
SPRZEDAŻE ? (T/N) N

Jeśli funkcja ustawiona jest na Nie, wówczas na raporcie szczegółowym sprzedaży wydrukowane będą tylko te towary, których ilość sprzedaży zmieniła się od ostatniego raportu szczegółowego sprzedaży. Jeśli ustawione jest na Tak, wtedy na raporcie szczegółowym sprzedaży wydrukowany zostanie każdy towar, który ma niezerowy licznik sprzedaży (czyli przynajmniej raz został sprzedany na danej kasie). Operacja zapisu do pamięci kasy potwierdzona zostanie sygnałem dźwiękowym.

Fabryczne ustawienie to Tak.

6.22 Funkcja POMIŃ WYDRUK DANYCH - adres 02 05 22 lub B E V

Funkcja umożliwia drukowanie raportów SZCZEGÓŁOWEGO SPRZEDAŻY i ZWROTÓW OPAKOWAŃ z pominięciem wydruku danych o sprzedaży towarów i przyjętych opakowaniach. Umożliwia to wyzerowanie liczników sprzedaży, bez konieczności drukowania zbędnego wydruku.

Po wybraniu pojawia się napis:

CZY POMINAĆ WYDRUK TOW.
I OPAK. NA RAP. ? (T/N) N

Wpisanie Nie pozostawia wydruk raportów w pełnej wersji.

Fabryczne ustawienie to Nie.

6.23 Funkcja OBOWIĄZKOWY ODCZYT PRZEZ PC - adres 02 05 23 lub B E W

Funkcja ta związana jest ze współpracą kasy z komputerem i umożliwia włączenie kontroli codziennego odczytu danych przez komputer.

Po wybraniu funkcji wyświetla się:

CZY OBOWIĄZKOWY ODCZYT
DANYCH PRZEZ PC ? (T/N) N

Funkcję należy ustawić zgodnie z instrukcją programu magazynowego.

Fabryczne ustawienie to Nie.

7 Menu KASJERZY - adres 02 06 lub B F

7.1 Funkcja EDYCJA KASJERÓW - adres 02 06 01 lub B F A

Funkcja umożliwia wprowadzanie nazwy, hasła oraz uprawnień kasjera do pamięci kasy. Kasjerowi można udzielić lub nie uprawnienia do wykonywania ZAMKNIĘCIA ZMIANY i STANU KASY, drukowania ZESTAWU RAPORTÓW oraz wykonywania WPLAT i WYPŁAT.

Po wybraniu funkcji wyświetli się:

0 1 EWELINA NR - NAZWA KASJERA

można wpisać numer kasjera np.: i nacisnąć . Jeżeli nie znamy wolnego numeru, możemy

klawiszami i wyszukać wolne miejsce.

0 4 NR - NAZWA KASJERA

Naciśnięcie umożliwi wpisanie nazwy. Należy wpisać nazwę (o długości do 13 znaków) np.:

imię lub nazwisko. Po wpisaniu wyświetli się np.:

0 4 JANINA NR - NAZWA KASJERA

Po naciśnięciu wyświetli się:

0 4 _ NR - HASŁO KASJERA

Należy wpisać hasło (4 lub mniej cyfr i liter).

Po naciśnięciu wyświetli się:

CZY MA UPRAWNIENIA ADMINISTRATORA ? (T/N) <u>N</u>

Wpisanie Tak potwierdza przyznanie uprawnienia administratora (dostęp do wszystkich funkcji).

Po dokonaniu wyboru wyświetli się:

CZY UPR. DO RAPORTU KOŃCA ZMIANY KASJERA ? (T/N) <u>N</u>

Wpisanie Tak potwierdza przyznanie uprawnienia.

Po dokonaniu wyboru wyświetli się:

CZY UPR. DO ZESTAWU RAPORTÓW ? (T/N) <u>N</u>

Wpisanie Tak potwierdza przyznanie uprawnienia.

Po dokonaniu wyboru wyświetli się:

CZY MA UPRAWNIENIA DO WPLAT I WYPŁAT ? (T/N) <u>N</u>

Uprawnienie dotyczy funkcji WPLATA i WYPŁATA.

Wpisanie Tak potwierdza przyznanie uprawnienia.

UWAGA:

Należy pamiętać, aby zawsze jednemu z kasjerów (kierownikowi) pozostawić uprawnienia administratora. W przeciwnym razie będzie zablokowany dostęp do funkcji, które wymagają takich uprawnień tzn. funkcji kierownika i funkcji serwisowych. Jeżeli jednak kasjer taki został skasowany lub zapomniał swojego hasła, to dla każdej kasy na podstawie jej numeru unikatowego można wygenerować specjalne hasło pozwalające na dostęp do tych funkcji.

W tym celu niezbędny jest komputer z programem serwisanta (komputer nie musi się znajdować w punkcie sprzedaży, całą operację można przeprowadzić kontaktując się z dealerem lub serwisantem).

Należy uruchomić program WINECRSERW.EXE. W zakładce FUNKCJE SERWISOWE należy wejść do funkcji HASŁO SERWISOWE. Na pytanie o numer unikatowy należy odpowiedzieć wprowadzając osiem cyfr numeru (bez początkowych trzech liter). Zostanie wygenerowane hasło składające się z czterech cyfr.

Te cztery cyfry należy wpisać do kasy po jej załączeniu i pojawieniu się na wyświetlaczu kasjera napisu:

PODAJ HASŁO: _ _ _ _

Pojawi się wtedy napis:

TRYB SPRZEDAŻY KASJER WYŁĄCZONY

Nie można wtedy jeszcze prowadzić sprzedaży, ale po naciśnięciu klawisza będzie możliwy dostęp do funkcji kierownika i serwisowych, gdzie jak wyżej opisano można przyznać odpowiednie uprawnienia kasjerom.

7.2 Funkcja KASOWANIE KASJERÓW - adres 02 06 02 lub B F B

Funkcja umożliwia wykasowanie kasjera z pamięci kasy.

Po wybraniu funkcji wyświetli się:

01 EWELINA NR - NAZWA KASJERA

Wybieramy kasjera przez wpisanie numeru kasjera np.

4

 lub za pomocą klawiszy

K

 i

R

. Naciśnięcie

klawisza

Zatwierdź PLU
Menu

 spowoduje usunięcie wyświetlonego kasjera z pamięci kasy, co potwierdza sygnał dźwiękowy.

7.3 Funkcja OTWARTE ZMIANY - adres 02 06 03 lub B F C

Funkcja umożliwia wyświetlenie listy kasjerów posiadających otwarte zmiany. Aktualnie włączony kasjer sygnalizowany jest gwiazdką obok jego numeru i nazwy. Naciśnięcie dowolnego klawisza powoduje wyświetlenie

kolejnego kasjera. Wyświetli się np.:

co oznacza – kasjer aktualnie włączony

04 * JANINA NOWAK OTWARTE ZMIANY

co oznacza – kasjer z otwartą zmianą

30 SZEŃ OTWARTE ZMIANY

Rozdział 6 Menu główne FUNKCJE SERWISOWE

1 Opis ogólny

Dostęp do menu głównego FUNKCJE SERWISOWE opisany jest w rozdziale **Zasady obsługi funkcji kasy**.

Na wyświetlaczu powinien pojawić się napis:

FUNKCJE SERWISOWE 01 PRZESTAWIENIE ZEGARA

Schemat menu wraz z podanymi adresami funkcji pokazano poniżej.

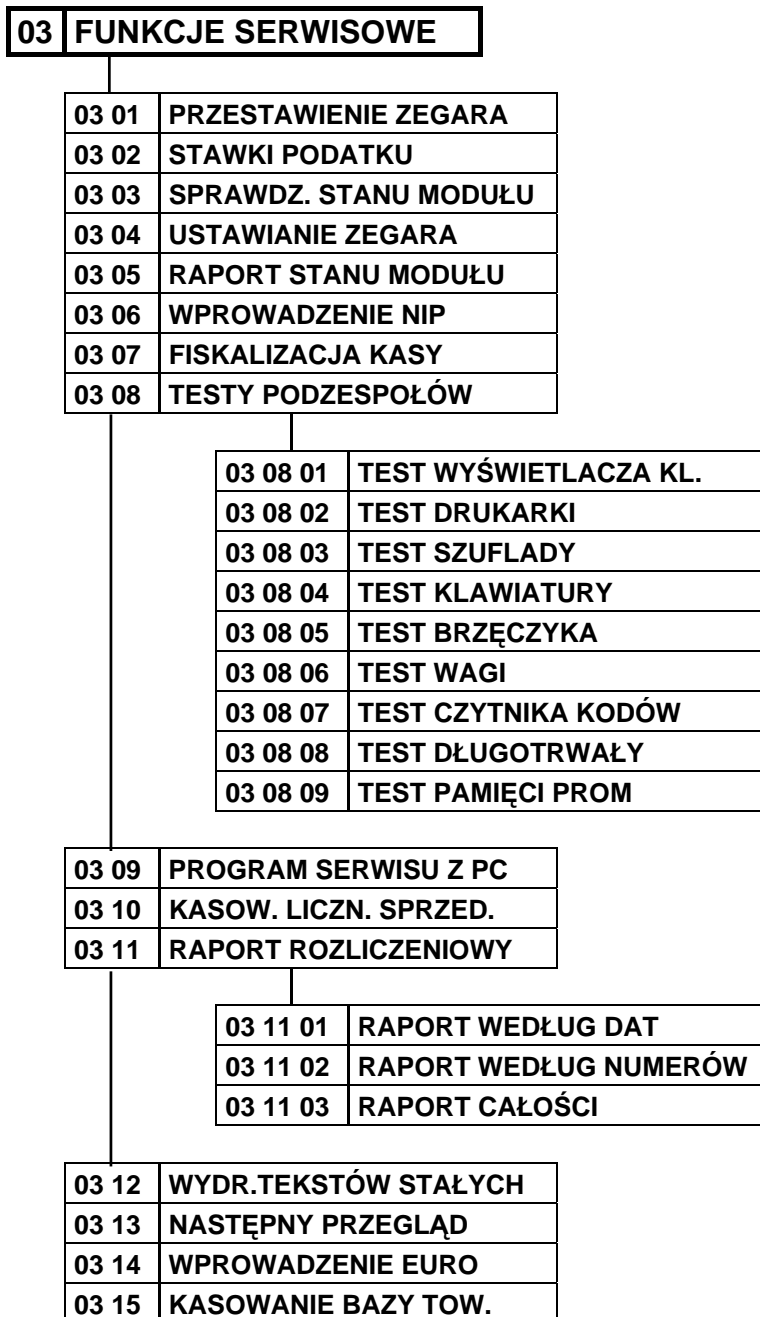

W menu FUNKCJE SERWISOWE dla użytkownika kasy, przeznaczone są poniżej opisane funkcje tzn. przestawianie zegara (np. zmiana czasu na letni i zimowy), programowanie stawek podatku, podgląd terminu następnego przeglądu i wprowadzenie euro. Pozostałe funkcje przeznaczone są wyłącznie dla autoryzowanego serwisanta. Opis pozostałych funkcji tego menu, przeznaczonych dla serwisanta znajduje się w odrębnym dokumencie pt. „Instrukcja Serwisowa ELZAB Eco”.

2 Funkcja PRZESTAWIENIE ZEGARA - adres 03 01 lub C A

Funkcja umożliwia przestawienie wskazań zegara bieżącego czasu. Ma zastosowanie przy koniecznej niewielkiej korekcji wskazań zegara. Przeszawienia można dokonać raz na dobę, tylko po wykonanym raporcie fiskalnym dobowym.

Po wybraniu funkcji wyświetli się:

2006r01.10	09:34
W PRZÓD / TYŁ (1 / 2) ?	_

Przeszawienie czasu wymaga określenia kierunku zmiany. Wpisanie znaku "1" oznacza przesazawienie czasu wprzód a wpisanie znaku "2" oznacza przesazawienie czasu wstecz.

Następnie należy wpisać o ile minut ma być czas przesazawiony.

2006r01.10	09:34
O ILE MINUT ?	+ _ _

Przy podawaniu minut, należy podawać zawsze dwie cyfry i potwierdzić klawiszem

Zatwierdź PLU
Menu

Przeszawienie zegara jest możliwe do max 60 minut w ramach jednej doby.

3 Funkcja STAWKI PODATKU - adres 03 02 lub C B

Wybranie tej funkcji umożliwia wpisanie do pamięci kasy stawek podatkowych (PTU) jakie będą obowiązywały przy sprzedaży towarów. Jeżeli była na kasie wykonana sprzedaż, dostęp do funkcji jest możliwy po wykonaniu raportu fiskalnego dobowego. Definiuje się siedem stawek podatkowych, przy czym jako stawkę należy rozumieć także stawkę zdefiniowaną jako rezerwową (za pomocą klawisza R) oraz jako zwolnioną (za pomocą klawisza Z).

Zaleca się zdefiniowanie stawki zwolnionej jako G ze względu na zgodność bazy towarowej z poprzednimi wersjami kas i możliwość zdefiniowania nowych stawek przed stawką zwolnioną.

Definiowanie poszczególnych stawek odbywa się następująco:

Na wyświetlaczu pojawia się napis:

PODAJ STAWKĘ PODATKU X	
Z/R/CYFRA	100 , 00

Gdzie X jest literą od A do G. Można wtedy podać jedną z możliwych danych:

Zatwierdź PLU
Menu

- wpisać wartość podatku w zakresie od 0,00 do 99,99 procent i zatwierdzić klawiszem
- nacisnąć klawisz R aby zdefiniować stawkę jako rezerwową (nie można będzie sprzedawać towarów w tej stawce),
- nacisnąć klawisz Z aby zdefiniować stawkę jako zwolnioną.

Uwaga: Jeżeli w kasie została ustawiona opcja WPROWADZANIE KWOT na tryb „bez przecinka”, należy wartość podatku wpisywać także bez przecinka, np.: 700, 2200, itd.

Po wpisaniu wszystkich stawek drukarka wydrukuje raport wprowadzenia stawek podatku. Stawki które zostały zdefiniowane jako rezerwowe nie są drukowane.

4 Funkcja NASTĘPNY PRZEGLĄD - adres 03 13 lub C M

Funkcja ta umożliwia użytkownikowi sprawdzenie, a serwisantowi ustawienie daty następnego przeglądu kasy. Data 00r00.00 oznacza, że kasa nie będzie sygnalizowała konieczności wykonania przeglądu. Jeżeli data jest ustawiona, to przed raportem dobowym kasa będzie przypominała o konieczności przeglądu na miesiąc przed tą datą, np. jeżeli ustawiono datę 07r11.20 to kasa zacznie przypominać o przeglądzie od 21 października 2007r.

Po wejściu do funkcji pojawi się informacja:

Oznacza to datę przeglądu 20 listopada 2007r.

NASTĘPNY PRZEGLĄD PRZED:
07r11.20

Jeżeli zwora serwisowa jest w pozycji normalnej, naciśnięcie dowolnego klawisza powoduje powrót do menu serwisowego. Zmienić datę może serwisant, po przesazawieniu zwory serwisowej w pozycję „S”. Wtedy po naciśnięciu

klawisza

Zatwierdź PLU
Menu

 kasa przejdzie do edycji daty.

NASTĘPNY PRZEGLĄD PRZED:
07r11.20

Jeżeli kasa przed raportem fiskalnym dobowym wyświetli napis:

to w celu wykonania raportu należy nacisnąć klawisz

Dodatkowo przed raportem fiskalnym dobowym, kasa wydrukuję informację o zbliżającym się terminie przeglądu.

Wydruk pojawi się trzykrotnie, poczynając od chwili gdy przypomnienie pojawi się po raz pierwszy. Każda edycja daty przeglądu przez serwisanta powoduje, że licznik powtórzeń tego wydruku zacznie liczyć od nowa.

Przykład takiego wydruku przedstawiono obok:

ELZAB SA
ul. Kruczkowskiego 39
Tel: 032 272 20 21
Fax: 032 272 81 90
NIP 648-000-02-55
dn.07r10.21 wydr.0013
#NIEFISKALNY#
NASTĘPNY OBOWIĄZKOWY
PRZEGLĄD PRZED 07r11.20
POWIADOM SERWIS
#NIEFISKALNY#
#0130 14:28
00000000

5 Funkcja WPROWADZENIE EURO - adres 03 14 lub C N

Funkcja związana jest z wprowadzeniem waluty EURO jako podstawowego środka płatniczego zamiast polskiego złotego. Operacja przełączenia kasy „na EURO” składa się z następujących kroków:

- wprowadzenie daty przejścia na EURO (operację wykonuje serwisant autoryzowany),
- przełączenie kasy w dniu przejścia (operację wykonać może użytkownik kasy).

Funkcja umożliwi wykonanie wymienionych operacji oraz sprawdzenie daty przełączenia kasy w tryb pracy z walutą podstawową EURO (wprowadzenia EURO).

1. Wprowadzenie daty przejścia na EURO (wykonuje serwisant autoryzowany).

W celu wprowadzenia daty należy przełączyć zworę serwisową w pozycję „S”, a następnie wybrać funkcję WPROWADZENIE EURO. Kasa umożliwi wtedy edycję daty wprowadzenia EURO.

Wprowadzenie np.:

DATA WPROWADZENIA EURO
10r01.02

oznacza że kasa 2 stycznia 2010r umożliwi użytkownikowi przejście na EURO.

Wprowadzenie daty 00r00.00 oznacza bezterminową pracę kasy ze złotówką jako walutą podstawową.

2. Sprawdzenie daty wprowadzenia EURO.

Wejście do funkcji WPROWADZENIE EURO w okresie przed datą wprowadzenia EURO umożliwia sprawdzenie daty wprowadzenia EURO.

Wyświetlenie np.:

DATA WPROWADZENIA EURO
10r01.02

oznacza że kasa 2 stycznia 2010r umożliwi użytkownikowi przejście na EURO.

Data 00r00.00 oznacza, że kasa bezterminowo będzie działać z złotówką jako walutą podstawową.

Naciśnięcie dowolnego klawisza powoduje wyjście z funkcji.

3. Przełączenie kasy na EURO.

W dniu przejścia na EURO, przy pierwszej próbie rozpoczęcia paragonu kasa wydrukuję informację o treści: **WPROWADZENIE EURO PROSZĘ WYKONAĆ CZYNNOŚCI WG INSTRUKCJI OBSŁUGI.** Jeżeli kasa jest po wykonaniu raportu fiskalnego dobowego, a przed wydrukiem pierwszego paragonu, to do czasu przełączenia kasy na EURO dalsza sprzedaż nie będzie możliwa i każda próba wystawiania paragonu będzie powodowała wydruk informacji o przełączeniu na EURO. W przypadku gdy na kasie wykonano paragony i nastąpił dzień przejścia na EURO kasa przy pierwszej próbie wystawienia paragonu wydrukuję informację jak wyżej i sprzedaż będzie dalej możliwa do momentu wykonania raportu dobowego. **W przypadku jeżeli użytkownik nie zamierza jeszcze przejść na EURO (np. data była wprowadzona błędnie) należy wezwać serwisanta w celu zmiany daty.**

W celu przełączenia kasy na EURO należy wykonać następujące czynności:

- Wykonać raport fiskalny dobowy (jeżeli nie został wykonany po ostatniej sprzedaży).
- Jeżeli kasa współpracuje z komputerem i programem magazynowym na nim działającym, należy wykonać odczyt danych o sprzedaży z kasy. Jeżeli program magazynowy dysponuje opcją przeliczania i zmiany cen w kasach (z cen w złotych na ceny w euro), należy jej użyć.
- Wykonać raport szczegółowy sprzedaży i raport zwrotów opakowań z zerowaniem liczników.
- Wykonać raport sprzedaży wg grup z zerowaniem liczników.
- Wykonać obydwa raporty sumacyjne z zerowaniem liczników.
- Wykonać raporty zamknięcia zmian kasjerów w celu ich rozliczenia.
- Jeżeli nie wykonano zmiany cen za pomocą programu magazynowego, należy je przeliczyć i zmienić za pomocą funkcji ZMIANA CEN TOWARÓW w kasie.

Po wykonaniu tych operacji na kasie jest rozliczony okres sprzedaży w złotych. Użytkownik teraz powinien przejść do funkcji WPROWADZENIE EURO.

Pojawi się teraz pytanie:

CZY ROZLICZONO JUŻ OKRES
PŁATNOŚCI W ZŁOTYCH ? N

Aby kontynuować należy nacisnąć klawisz Tak.

Pojawi się następnie informacja:

PRZEŁĄCZENIE NA EURO
JEST NIEODWRACALNE >>

Oznacza to, że:

walutą podstawową stanie się euro i nie będzie możliwości powrotu do złotego jako waluty podstawowej.

Aby kontynuować należy nacisnąć

Zatwierdź PLU
Menu

Pojawi się pytanie:

CZY NA PEWNO WYKONAĆ ?
(T/N) N

Żeby dokonać przełączenia na euro, należy nacisnąć Tak lub 1. Kasa potwierdzi wykonanie operacji sygnałem dźwiękowym. Od tej chwili walutą podstawową będzie euro.

Uwaga: Jeżeli kasa ma przyjmować inne waluty (np. złotówki), należy w FUNKCJACH KIEROWNIKA menu USTAWIENIA w funkcji WALUTY zdefiniować kursy i nazwy tych walut, ponieważ dotychczasowe ustawienia zostaną usunięte.

Rozdział 7 - Sprzedaż

1 Opis ogólny

Sprzedaż na kasie można podzielić na następujące etapy:

1. sprzedaż towarów,
2. przeglądanie z możliwością kasowania pozycji,
3. podsuma,
4. zakończenie paragonu.

Sprzedaż na kasie można rozpocząć po włączeniu kasjera w menu KASJERA.

W przypadku, gdy wykonywane były inne funkcje na kasie, należy użyć klawisza  do momentu wyświetlenia napisu: TRYB SPRZEDAŻY.

W zależności od ustawienia, kasa może prowadzić sprzedaż w trybie komputerowym lub w trybie ECR. Wybór zależy od preferencji osób używających kasy. Przełączanie pomiędzy trybami sprzedaży dokonuje się w funkcji pod adresem FUNKCJE KIEROWNIKA/USTAWIENIA/USTAWIENIA PARAGONU/TRYB KOMPUTEROWY.

2 Sprzedaż towarów

2.1 Sprzedaż towarów w trybie komputerowym

Sprzedażą towaru nazywamy wybranie towaru, określenie jego ilości i wydrukowanie na paragonie. Obowiązuje następująca kolejność:

- wybieramy towar, który ma być sprzedany;
- wybieramy jego ilość.

Możliwe metody wytworzenia pozycji sprzedaży:



- przez wpisanie numeru towaru
- za pomocą kodu kreskowego
- przez wpisanie nazwy towaru
- za pomocą zdefiniowanych klawiszy
- za pomocą wagi (dotyczy wybranych typów wag)





Poszczególne metody opisane są poniżej.



2.1.1 Sprzedaż towaru za pomocą numeru towaru

2.1.1.1 Sprzedaż towaru z ilością jednostkową

Należy wpisać numer towaru bez początkowych zer (tylko cyfry znaczące).



Procedura	Wyświetlacz kasjera	Uwagi
  <small>U V T /</small>	0021 MIÓD PSZCZELI	wprowadź numer towaru

Jeżeli chcemy sprzedać towar inny, o numerze   w bliskiej okolicy podanego numeru, to możemy klawiszami   wyszukać właściwy towar. Naciskamy:

Procedura	Wyświetlacz kasjera	Uwagi
 	0021 MIÓD PSZCZELI 1 szt. 6,00	zatwierdź wybór towaru i przejdź do wprowadzenia ilości

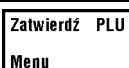

W drugiej linii wyświetliła się ilość jednostkowa towaru oraz cena jednostkowa.

Następnym krokiem jest wpisanie ilości. W przypadku gdy sprzedaż dotyczy ilości jednostkowej należy nacisnąć:

Procedura	Wyświetlacz kasjera	Uwagi
 	1. MIÓD PSZCZELI 1 szt. 6,00	po zatwierdzeniu ilości następuje wydruk pozycji sprzedaży

Na wyświetlaczu w pierwszej linii pojawi się numer pozycji sprzedaży i drukuje się wprowadzona pozycja.

2.1.1.2 Sprzedaż towaru z ilością inną niż jednostkowa

Procedura	Wyświetlacz kasjera	Uwagi
<div style="display: flex; justify-content: space-around;"> <div style="border: 1px solid black; padding: 2px;">2 U V</div> <div style="border: 1px solid black; padding: 2px;">3 W ,</div> <div style="border: 1px solid black; padding: 2px;">4 N Ñ</div> </div>	0234 KIEŁBASA	wprowadź numer towaru
Zatwierdź PLU Menu	0234 KIEŁBASA 1,000 kg 8,00	zatwierdź wybór towaru
<div style="display: flex; justify-content: space-around;"> <div style="border: 1px solid black; padding: 2px;">1 T /</div> <div style="border: 1px solid black; padding: 2px;">• Z Ż</div> <div style="border: 1px solid black; padding: 2px;">5 0 Ó</div> </div>	0234 KIEŁBASA 1,500 kg 12,00	Ilość z wagi można wprowadzić naciskając przycisk  na wadze lub naciskając klawisz  na kasie.

Czyść
I J

W przypadku poprawiania błędnej ilości należy użyć klawisza  i ponownie wprowadzić właściwą ilość. Kończymy:

Procedura	Wyświetlacz kasjera	Uwagi
Zatwierdź PLU Menu	2. KIEŁBASA 1,500 kg 12,00	po zatwierdzeniu ilości następuje wydruk pozycji sprzedaży

2.1.2 Sprzedaż towaru za pomocą kodu kreskowego

2.1.2.1 Sprzedaż towaru z ilością jednostkową

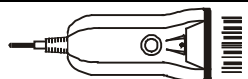
Procedura	Wyświetlacz kasjera	Uwagi
	1. CIASTO OWOCOWE 1 szt. 4,60	po odczycie kodu kreskowego następuje wydruk pozycji sprzedaży

2.1.2.2 Sprzedaż towaru z ilością inną niż jednostkowa

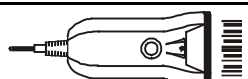
Procedura	Wyświetlacz kasjera	Uwagi
Ilość c é	UŻYJ CZYTNIKA LUB PODAJ ILOŚĆ:	
2 U V	UŻYJ CZYTNIKA LUB PODAJ ILOŚĆ: 2	wprowadzenie ilości
	1. CIASTO OWOCOWE 2 szt. 9,20	po odczycie kodu kreskowego następuje wydruk pozycji sprzedaży

2.1.2.3 Sprzedaż towaru z ręcznie wprowadzonego kodu kreskowego

Procedura	Wyświetlacz kasjera	Uwagi
Kod kres. G J	WPROWADŹ KOD KRESKOWY TOWARU:	
5960032005471 Zatwierdź PLU Menu	0070 CIASTO OWOCOWE 1 szt. 4,60	wprowadzenie kodu kreskowego z klawiatury
Zatwierdź PLU Menu	1. CIASTO OWOCOWE 1 szt. 4,60	wydruk pozycji sprzedaży

Uwaga: Dla kodów kreskowych z ilością lub wartością,

wydruk pozycji sprzedaży następuje po wprowadzeniu cyfr i pierwszym naciśnięciu klawisza

Zatwierdź PLU
Menu

2.1.3 Sprzedaż towaru za pomocą zdefiniowanych klawiszy

Metoda ta zalecana jest przy częstej sprzedaży tych samych towarów lub grup towarów. Wcześniej w funkcji pod adresem FUNKCJE KIEROWNIKA / KONFIGURACJA / DEFINIOWANIE KLAWISZY należy przypisać poszczególnym klawiszom towary.

Procedura	Wyświetlacz kasjera	Uwagi
F1	0348 BUŁKA ZWYKŁA 1 szt. 2,00	F1 klawisz skrótu do towaru BUŁKA ZWYKŁA
Zatwierdź PLU Menu	1. BUŁKA ZWYKŁA 1 szt. 2,00	zatwierdź ilość jednostkową

Procedura	Wyświetlacz kasjera	Uwagi
	0348 BUŁKA ZWYKŁA 1 szt. 2,00	klawisz skrótu do towaru BUŁKA ZWYKŁA
	0348 BUŁKA ZWYKŁA 10 szt. 20,00	zatwierdź wybrany towar i wprowadzoną ilość

W zależności od tego jak zdefiniowany jest klawisz, możliwe jest różne działanie:

- jeżeli opcja SPRZEDAĆ JEDNĄ SZTUKĘ jest włączona, to w trybie komputerowym sprzedaży kasa nie będzie czekać na wprowadzenie ilości ale od razu sprzeda jedną sztukę towaru,
- jeżeli opcja WPROWADZIĆ CENĘ jest włączona, to w trybie komputerowym sprzedaży kasa zawsze będzie pytać o cenę z jaką ten towar ma zostać sprzedany,
- jeżeli opcja ZAKOŃCZYĆ PARAGON jest włączona, to po sprzedaniu tego towaru paragon zostanie zakończony z płatnością gotówką.

2.1.4 Sprzedaż towaru ze zdefiniowaną zerową ceną

Jeżeli towar ma zdefiniowaną cenę zerową, kasa zawsze w trakcie tworzenia pozycji sprzedaży poprosi o wprowadzenie ceny:

Procedura	Wyświetlacz kasjera	Uwagi
	0021 GWOŹDZIE	wprowadź numer towaru
	0021 GWOŹDZIE PODAJ CENĘ: 0,00	wprowadź cenę towaru
	0021 GWOŹDZIE 1,000 kg 2,25	przed zatwierdzeniem możliwe jest wprowadzenie ilości
	1. GWOŹDZIE 1,000 kg 2,25	zatwierdź wybrany towar

2.1.5 Sprzedaż towarów z użyciem wagi

Uwaga: towar taki powinien mieć zdefiniowane trzy miejsca po przecinku dla ilości.

W celu sprzedaży towarów z użyciem wagi należy najpierw wybrać towar dowolną z metod.

Procedura	Wyświetlacz kasjera	Uwagi
lub	0215 SER EDAMSKI 1,000 kg 15,00	nacisnąć przycisk na wadze lub klawisz na kasie
	1. SER EDAMSKI 0,100 kg 1,50	przesłanie z wagi powoduje wydruk pozycji sprzedaży

Procedura	Wyświetlacz kasjera	Uwagi
	0215 SER EDAMSKI 1,000 kg 15,00	naciśnięcie klawisza na kasie przechodzi do wyświetlania aktualnej masy z wagi i odpowiadającej jej wartości
	1. SER EDAMSKI 0,250 kg 3,75	zatwierdzenie ilości powoduje wydruk pozycji sprzedaży

2.1.6 Sprzedaż towaru przez wpisanie nazwy towaru

Sprzedaż należy rozpocząć od wyszukania towaru do sprzedaży według nazwy towaru. Szczegółowy opis wyszukiwania znajduje się w tym rozdziale, w punkcie "Wyszukiwanie towarów". Po wyszukaniu towaru

i zatwierdzeniu klawiszem należy dokończyć pozycję sprzedaży, wprowadzając ewentualnie ilość i cenę według powyższego opisu.

2.2 Sprzedaż towarów w trybie ECR

2.2.1 Zasada działania klawiatury w trybie ECR

W trybie tym dla każdego towaru można łatwo podawać ilość, cenę i numer towaru. Zasadniczo kolejność wprowadzania ilości, ceny i numeru towaru jest dowolna.

2.2.1.1 Wprowadzanie ilości towaru

W celu wprowadzenia ilości np.: 2,5 naciskamy klawisze:

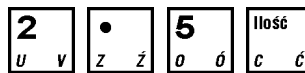

Na wyświetlaczu pojawi się ona tak:



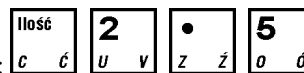

Można również użyć klawisza ilości na początku wprowadzania zamiast na końcu:

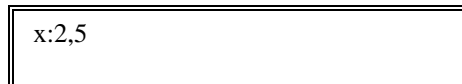

Wyświetlenie przyjmie wtedy postać:



Ilość z wagi można wprowadzić naciskając przycisk  na wadze lub naciskając klawisz . Jeżeli chcemy sprzedać jednostkową ilość danego towaru (1 sztukę, 1 kg itd.) to nie ma potrzeby wpisywania ilości. Ilość jeden zostanie przyjęta automatycznie.

2.2.1.2 Wprowadzanie ceny towaru

Cenę towaru można wprowadzić dla towarów które mają zdefiniowaną zerową cenę lub jeżeli włączona jest funkcja ZMIENNA CENA (FUNKCJE KIEROWNIKA/USTAWIENIA/USTAWIENIA PARAGONU/ZMIENNA CENA).

W przeciwnym razie pojawi się komunikat:

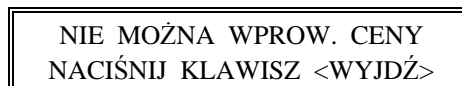

W zależności od ustawienia funkcji (FUNKCJE KIEROWNIKA/USTAWIENIA/USTAWIENIA PARAGONU/WPROWADZANIE KWOT) cena wpisywana jest w groszach (bez użycia przecinka) lub w złotych. Na przykład przy wprowadzaniu w złotych, cena 3,95 może być wprowadzona jako:

na wyświetlaczu pokazana jako:



lub też:

na wyświetlaczu pokazana jako:



Jeżeli cena dla danego towaru jest już zdefiniowana w bazie towarowej, to nie ma potrzeby wprowadzania jej podczas sprzedaży. Automatycznie zostanie użyta cena wpisana przy definiowaniu towaru.

2.2.1.3 Wprowadzanie numeru towaru

Numer towaru wprowadza się na końcu.

Jeżeli chcemy sprzedać towar numer 21, to wpisujemy go tak: co powoduje wydrukowanie pozycji sprzedaży.



Możliwe jest też wprowadzenie go w postaci: .

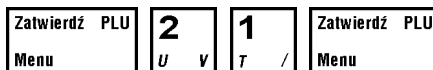

Pojawi się wtedy wyświetlenie towaru o tym numerze:



Można wtedy wpisać ilość lub zmienić cenę towaru. Sprzedaż tej pozycji zatwierdzamy klawiszem . Zamiast wpisywać numer towaru można użyć zdefiniowanego klawisza – wtedy numer towaru zostanie pobrany z definicji klawisza.

2.2.2 Sprzedaż towaru za pomocą numeru towaru

2.2.2.1 Sprzedaż towaru z ilością jednostkową

Procedura	Wyświetlacz kasjera	Uwagi
5 o ó	5	wybór numeru towaru
Zatwierdź PLU Menu	1. HAMBURGER 1 szt. 1,19	wydruk pozycji sprzedanej

Procedura	Wyświetlacz kasjera	Uwagi
5 Cena 4 0 o ó B & N Ń 0 X	5,00c 40	opcja zmiennej ceny włączona lub cena towaru równa zero
Zatwierdź PLU Menu	2. PIWO 0.33L 1 but. 5,00	wydruk pozycji sprzedanej

2.2.2.2 Sprzedaż towaru z ilością inną niż jednostkowa

Procedura	Wyświetlacz kasjera	Uwagi
2 Ilość 1 5 U V C Ć T / o ó	2x 15	
Zatwierdź PLU Menu	3. SOK POMARAŃCZOWY 2 but. 2,78	wydruk pozycji sprzedanej

Procedura	Wyświetlacz kasjera	Uwagi
2 Ilość 1 • 2 Cena U V C Ć T / Z Ż U V B &	2x 1,20c 15	opcja zmiennej ceny włączona lub cena towaru równa zero
1 5 T / o ó		
Zatwierdź PLU Menu	4. SOK POMARAŃCZOWY 2 but. 2,40	wydruk pozycji sprzedanej

Procedura	Wyświetlacz kasjera	Uwagi
2 • 3 Ilość 2 1 U V Z Ż W , C Ć U V T /	2,3x 21	
Zatwierdź PLU Menu	5. BRZOSKWINIA 2,300 kg 4,58	wydruk pozycji sprzedanej

Procedura	Wyświetlacz kasjera	Uwagi
4 • 5 Ilość 3 • N Ń Z Ż o ó C Ć W , Z Ż	4,5x 3,20c 22	opcja zmiennej ceny włączona lub cena towaru równa zero
2 Cena 2 2 U V B & U V U V		
Zatwierdź PLU Menu	6. JABŁKA 4,500 kg 14,40	wydruk pozycji sprzedanej

Uwaga: Kolejność wprowadzania ceny i ilości jest dowolna.

Procedura	Wyświetlacz kasjera	Uwagi
3 • 2 Cena 4 • W , Z Ż U V B & N Ń Z Ż	3,20c 4,5x 22	opcja zmiennej ceny włączona lub cena towaru równa zero
5 Ilość 2 2 o ó C Ć U V U V		
Zatwierdź PLU Menu	7. JABŁKA 4,500 kg 14,40	wydruk pozycji sprzedanej

2.2.3 Sprzedaż towaru za pomocą kodu kreskowego

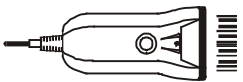

2.2.3.1 Sprzedaż towaru z ilością jednostkową

Procedura	Wyświetlacz kasjera	Uwagi
	1. CIASTO OWOCOWE 1 szt. 4,60	po odczycie kodu kreskowego następuje wydruk pozycji sprzedaży

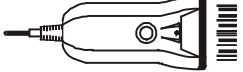
2.2.3.2 Sprzedaż towaru z ilością inną niż jednostkowa

Procedura	Wyświetlacz kasjera	Uwagi
	2	wprowadzenie ilości
	1. CIASTO OWOCOWE 2 szt. 9,20	po odczycie kodu kreskowego następuje wydruk pozycji sprzedaży

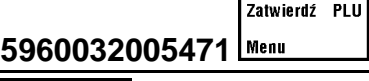
2.2.3.3 Sprzedaż towaru z ręcznie wprowadzonego kodu kreskowego

Procedura	Wyświetlacz kasjera	Uwagi
	k:	
	0070 CIASTO OWOCOWE 1 szt. 4,60	wprowadzenie kodu kreskowego z klawiatury
	1. CIASTO OWOCOWE 1 szt. 4,60	wydruk pozycji sprzedaży



Uwaga: Dla kodów kreskowych z ilością lub wartością,



wydruk pozycji sprzedaży następuje po wprowadzeniu cyfr i pierwszym naciśnięciu klawisza





2.2.4 Sprzedaż towaru za pomocą zdefiniowanych klawiszy

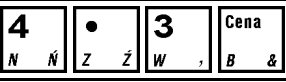

2.2.4.1 Sprzedaż towaru z ilością jednostkową

Procedura	Wyświetlacz kasjera	Uwagi
	8. KANAPKA 1 szt. 0,36	 klawisz skrótu do towaru KANAPKA

Procedura	Wyświetlacz kasjera	Uwagi
	2	towar ESPRESSO ma zdefiniowaną cenę równą zero
	9. ESPRESSO 1 szt. 2,00	 klawisz skrótu do towaru ESPRESSO

Procedura	Wyświetlacz kasjera	Uwagi
	4,30c	opcja zmiennej ceny włączona
	10. MCCHICKEN 1 szt. 4,30	 klawisz skrótu do towaru MCCHICKEN

2.2.4.2 Sprzedaż towaru z ilością inną niż jednostkowa

Procedura	Wyświetlacz kasjera	Uwagi
	3	towar ma zdefiniowaną cenę różną od zera
	11. KANAPKA 3 szt. 1,08	 klawisz skrótu do towaru KANAPKA

Procedura	Wyświetlacz kasjera	Uwagi						
<table border="1"> <tr> <td>5</td> <td>Cena</td> <td>3</td> </tr> <tr> <td>0 ó</td> <td>B &</td> <td>W ,</td> </tr> </table>	5	Cena	3	0 ó	B &	W ,	5,00c 3	opcja zmiennej ceny włączona lub cena towaru równa zero
5	Cena	3						
0 ó	B &	W ,						
F4	12. PIWO 0.33L 3 but. 15,00	F4 klawisz skrótu do towaru PIWO 0,33L						

Procedura	Wyświetlacz kasjera	Uwagi						
<table border="1"> <tr> <td>2</td> <td>Ilość</td> <td>5</td> </tr> <tr> <td>u v</td> <td>c ć</td> <td>o ó</td> </tr> </table>	2	Ilość	5	u v	c ć	o ó	2x 5	opcja zmiennej ceny włączona lub cena towaru równa zero
2	Ilość	5						
u v	c ć	o ó						
F4	13. PIWO 0.33L 2 but. 10,00	F4 klawisz skrótu do towaru PIWO 0,33L						

2.2.5 Sprzedaż towaru z użyciem wagi Prima K

2.2.5.1 Przykład sprzedaży pozycji towaru ważonego

Waga wyświetla:

WPROWADŹ PLU		
0,000	0,00	0,00
- kg -	- zł/kg -	- zł -

Wybrać towar naciskając na wadze klawisz: **2** (po naciśnięciu pierwszego klawisza pojawia się nazwa i cena jednostkowa towaru nr 2)

002*CHLEB GRAHAM		
0,000	3,20	0,00
- kg -	- zł/kg -	- zł -

oraz **2**, wyświetla się nazwa i cena jednostkowa towaru nr 22:

022 JABŁKA GOLDEN		
0,000	2,99	0,00
- kg -	- zł/kg -	- zł -

Towar, który ma być sprzedany z ilością z wagi musi mieć przypisaną liczbę miejsc po przecinku równą 3. Dla takiego towaru przed nazwą towaru nie może być wyświetlana gwiazdka (oznaczająca towar nieważony) lub krzyżyk (oznaczający towar niemożliwy do sprzedania np. zablokowany).

Po położeniu towaru na szalce waga wyświetla:

022 JABŁKA GOLDEN		
3,986	2,99	11,92
- kg -	- zł/kg -	- zł -

Nacisnąć klawisz **E⁺**. Po ustabilizowaniu wagi, nastąpi przesłanie pozycji do kasy i jej wydrukowanie.

Na wyświetlaczu wagi pojawi się na czas 1 sekundy:

SPRZEDANO		
3,986	2,99	11,92
- kg -	- zł/kg -	- zł -

2.2.5.2 Przykład sprzedaży pozycji towaru nieważonego

Nacisnąć klawisz: **2**, na wyświetlaczu pojawia się:

002*CHLEB GRAHAM		
0,000	3,20	0,00
- kg -	- zł/kg -	- zł -

Gwiazdka przez nazwą towaru oznaczane są towary dla których zdefiniowano liczbę miejsc po przecinku mniejszą od 3 (0,1 lub 2). Takie towary można sprzedawać z ilością podawaną za pomocą klawiatury.

Nacisnąć klawisz **ILOŚĆ**, pole masy uzyska tyle miejsc po przecinku ile zdefiniowano dla tego towaru (od 0 do 2).

*CHLEB GRAHAM		
0	3,20	0,00
- kg -	- zł/kg -	- zł -

Wprowadzić ilość towaru za pomocą klawisza, np. **2**:

*CHLEB GRAHAM		
2	3,20	6,40
- kg -	- zł/kg -	- zł -

Nacisnąć klawisz **E+**. Nastąpi przesłanie pozycji do kasy i jej wydrukowanie.

2.2.5.3 Przykład sprzedaży pozycji ze zmienną ceną

Nacisnąć klawisze: **2** **5** i położyć towar na szalce:

025 JABŁKA		
3,986	0,00	0,00
- kg -	- zł/kg -	- zł -

Prześć do wprowadzania ceny naciskając klawisz **CENA WALUTA**:

JABŁKA		
3,986	0,00	0,00
- kg -	- zł/kg -	- zł -

Wprowadzić cenę, naciskając odpowiednio klawisze **2** **00**, **2**:

JABŁKA		
3,986	2,20	8,77
- kg -	- zł/kg -	- zł -

Nacisnąć klawisz **E+**. Po ustabilizowaniu wagi nastąpi przesłanie pozycji do kasy i jej wydrukowanie.

2.2.6 Sprzedaż towaru z użyciem innych wag

Procedura	Wyświetlacz kasjera	Uwagi
E lub	2,300x	nacisnąć przycisk E na wadze lub klawisz na kasie
2 • 1 U V Z Ż T /	2,300x 2,1	opcja zmiennej ceny włączona lub cena towaru równa zero
F3	1. OWOCE 2,300 kg 4,83	F3 klawisz skrótu do towaru OWOCE posiadający ilość miejsc po przecinku równą 3

Procedura	Wyświetlacz kasjera	Uwagi
F5	2,300x	F5 klawisz zdefiniowany jako funkcja odczytu wagi
2 1 Zatwierdź PLU U V T / Menu	2. BRZOSKWINIA 2,300 kg 4,58	towar nr 21 posiada ilość miejsc po przecinku równą 3

Procedura	Wyświetlacz kasjera	Uwagi
Zatwierdź PLU 2 1 5 Menu U V T / O Ó S Ś	0215 SER EDAMSKI 0,250 kg 3,75	naciśnięcie klawisza na kasie przechodzi do wyświetlania aktualnej masy z wagi i odpowiadającej jej wartości
Zatwierdź PLU Menu	3. SER EDAMSKI 0,250 kg 3,75	zatwierdzenie ilości powoduje wydruk pozycji sprzedaży

2.3 Sprzedaż towarów ze zmienną ceną

Kasa posiada możliwość prowadzenia sprzedaży wszystkich towarów ze zmienną ceną. Parametr zezwolenia na zmienną cenę ustawia się pod adresem FUNKCJE KIEROWNIKA/USTAWIENIA/USTAWIENIA PARAGONU/ZMIENNA CENA.

Tryb ten wykorzystuje się w przypadku, kiedy nie chcemy wprowadzać do pamięci kasy dokładnych cen każdego towaru. Sprzedaż odbywa się w ten sposób, że po wybraniu towaru możliwe jest podanie jego ceny. Przy sprzedaży towarów ze zmienną ceną, szczególnie zalecana jest metoda wyboru towaru za pomocą zdefiniowanych klawiszy.

W takim przypadku klawiszom, do których przypisane są towary, należy nadać nazwy ogólne jak np. MIĘSO, NABIAŁ, PIECZYWO, SŁODYCZE, itp.

Sprzedaż w trybie komputerowym:

Procedura	Wyświetlacz kasjera	Uwagi
	0160 PIECZYWO 1 kg 1,00	po wybraniu towaru dowolną metodą
Cena B &	0160 PIECZYWO PODAJ CENĘ: 0,00	możliwość wprowadzenia ceny
2 u v • z ż 5 o ó	0160 PIECZYWO PODAJ CENĘ: 2,50	
Zatwierdź PLU Menu	0160 PIECZYWO 1 kg 2,50	zatwierdzenie ceny
Zatwierdź PLU Menu	1. PIECZYWO 1 kg 2,50	wydruk pozycji sprzedaży

2.4 Sprzedaż wiązana

Kasa umożliwia prowadzenie sprzedaży związanej, tj. sprzedaży towaru pierwszego zawsze ze zdefiniowanym towarem drugim. Wiązania towarów definiuje się pod adresem FUNKCJE KIEROWNIKA/KONFIGURACJA/DEFINOWANIE WIĄZAŃ. Metoda ta przyspiesza sprzedaż tych towarów, których sprzedaż prowadzona jest zawsze razem. Po powiązaniu towarów sprzedaż towaru pierwszego wymusza automatyczną sprzedaż towaru drugiego w takiej samej ilości jak towaru pierwszego. Postępowanie podczas sprzedaży towarów wiązanych jest analogiczne jak dla normalnej sprzedaży.

3 Zakończenie paragonu

3.1 Zakończenie paragonu z użyciem płatności gotówką

W celu zakończenia paragonu należy nacisnąć klawisz **Razem Spc.**, co spowoduje wyświetlenie informacji o liczbie pozycji oraz kwocie do zapłaty. W przypadku gdy nastąpiła zapłata gotówką w kwocie zgodnej z podaną

należy nacisnąć klawisz **Zatwierdź PLU Menu**, co spowoduje wydruk zakończenia paragonu (gdy opcja pod adresem FUNKCJE KIEROWNIKA/USTAWIENIA/USTAWIENIA PARAGONU/OBOWIĄZEK WPISANIA ZAPŁATY jest ustawiona na Nie).

Procedura	Wyświetlacz kasjera	Uwagi
	16. MLEKO 0.5% 1 litr 2,40	wytworzono kilka pozycji paragonowych
Razem Spc.	16 P. RAZEM ZŁ 89,41 GOTÓWKA ZŁ 89,41	
Zatwierdź PLU Menu	16 P. RAZEM ZŁ 89,41 GOTÓWKA ZŁ 89,41	paragon zakończony

W przypadku gdy zapłata następuje kwotą wyższą od sumy do zapłaty

Procedura	Wyświetlacz kasjera	Uwagi
	16. MLEKO 0.5% 1 litr 2,40	wytworzono kilka pozycji paragonowych

Razem Spz.	16 P. RAZEM ZŁ 89,41 GOTÓWKA ZŁ 89,41	
1 00 T / Y Z	16 P. RAZEM ZŁ 89,41 GOTÓWKA ZŁ 100,00	opcja WPROWADZANIE KWOT jest ustawiona na Nie
Zatwierdź PLU Menu	16 P. RAZEM ZŁ 89,41 RESZTA ZŁ 10,59	paragon zakończony reszta 10,59 zł

Jeżeli opcja PŁATNOŚĆ KOŃCZY PARAGON jest ustawiona na Tak, możliwe jest także szybkie zakończenie paragonu bez ręcznego podawania kwoty wpłaconej przez klienta. Wtedy zamiast klawisza **Razem** Spz. naciska się od razu klawisz **Gotówka** ? - . W ten sam sposób można zakończyć paragon innymi płatnościami naciskając odpowiadający im klawisz. Dotyczy to także klawiszy zdefiniowanych jako płatności w walutach dodatkowych.

3.2 Zakończenie paragonu z użyciem innej płatności niż gotówka

Procedura	Wyświetlacz kasjera	Uwagi
	16. MLEKO 0.5% 1 litr 2,40	wytworzono kilka pozycji paragonowych
Razem Spz.	16 P. RAZEM ZŁ 89,41 GOTÓWKA ZŁ 89,41	
5 0 o ó (t) x	16 P. RAZEM ZŁ 89,41 GOTÓWKA ZŁ 50,00	opcja WPROWADZANIE KWOT jest ustawiona na Nie
Płatn. 2 ; ' .	DO ZAPŁATY ZŁ 39,41 GOTÓWKA ZŁ 39,41	płatność nr 2 jest zdefiniowana jako CZEK
Gotówka ? -	DO ZAPŁATY ZŁ 39,41 GOTÓWKA ZŁ 39,41	paragon zakończony, 50 zł zapłacono czekiem, pozostałe 39,41 gotówka

Możliwe jest także szybkie zakończenie paragonu bez ręcznego podawania kwoty wpłaconej przez klienta, opisane w poprzednim punkcie.

Uwaga: W przypadku zapłaty płatnością inną niż gotówka w kwocie większej od sumy do zapłaty, wypłata reszty traktowana jest przez kasę jako wypłata gotówką.

3.3 Płatności walutami dodatkowymi

Kasa umożliwia płatności w ośmiu dodatkowych walutach. Aby można było płacić daną walutą, należy najpierw zdefiniować dla niej nazwę i kurs wymiany w funkcji WALUTY (MENU KIEROWNIKA/USTAWIENIA). Jeżeli kasa ma wydawać resztę w jednej z walut dodatkowych, należy ustawić opcję RESZTA W WALUCIE na Tak. Wtedy kasa będzie wydawać resztę w tej walucie dodatkowej, która została wprowadzona jako ostatnia.

Po naciśnięciu klawisza **Razem** Spz. na wyświetlaczu pojawi się:

1 P. RAZEM ZŁ	21,00
GOTÓWKA ZŁ	21,00

Można wtedy naciskając klawisz **Waluta** F f wybrać walutę dodatkową, w której ma nastąpić zapłata. Jeżeli zdefiniowano więcej niż jedną walutę dodatkową, kasa zapyta o numer wpłaconej waluty. Jeżeli zdefiniowano tylko jedną walutę,

kasa od razu przeliczy kwotę pozostałą do zapłaty i wyświetli np. tak:

DO ZAPŁATY EU	5,25
GOTÓWKA EU	5,25



Następnie należy postępować identycznie jak dla płatności gotówką: wprowadzić wpłaconą przez klienta kwotę

i zatwierdzić klawiszem **Zatwierdź PLU** Menu. W dowolnym momencie można przerwać operację przyjmowania płatności za

paragon klawiszem **Wydź** < > i rozpocząć od nowa.

Kwota wypłaconej reszty jest odliczana na raportach kasjerskich odpowiednio od wpływów w gotówce waluty podstawowej (jeżeli reszta w walucie jest ustawiona na Nie) albo od wpływów w odpowiedniej walucie dodatkowej (jeżeli reszta w walucie jest ustawiona na Tak).

Na jednym paragonie można użyć zarówno wielu płatności w walucie podstawowej, jak i wielu walut dodatkowych.

Procedura	Wyświetlacz kasjera	Uwagi
	1. MIÓD KORZENNY 1 but. 21,00	wytworzono pozycję paragonową
Razem Spz. ⌚	1 P. RAZEM ZŁ 21,00 GOTÓWKA ZŁ 21,00	
	DO ZAPŁATY EU 5,25 GOTÓWKA EU 5,25	klawisz  służy do przejścia do płatności w walucie dodatkowej, kurs 4 zł/euro
6 P Q Zatwierdź PLU Menu	DO ZAPŁATY EU 5,25 RESZTA ZŁ 3,00	paragon zakończony, klient wpłacił 6 euro, otrzymał 3 zł reszty

3.4 Zakończenie paragonu z użyciem klawisza płatności w trybie ECR

Jeżeli opcja PŁATNOŚĆ KOŃCZY PARAGON jest ustawiona na Tak, naciśnięcie klawisza płatności w walucie podstawowej lub klawisza zdefiniowanego jako waluta dodatkowa zakończy paragon bez przejścia do podsumowania paragonu:

Procedura	Wyświetlacz kasjera	Uwagi
1 00 T / Y Z	100	wytworzono kilka pozycji paragonowych
Płatn. 2 ; .	16 P. RAZEM ZŁ 89,41 RESZTA ZŁ 10,59	klawisz  jest zdefiniowany jako forma płatności CZEK





Uwaga: W trybie ECR brak wpisanej kwoty przed naciśnięciem klawisza płatności spowoduje zamknięcie paragonu na dwa różne sposoby. Jeżeli kwota przypisana do klawisza płatności jest:

- niezerowa to kasa przyjmie że klient wpłacił kwotę taką jak zdefiniowana (wystąpi reszta)
- zerowa to kasa przyjmie że klient wpłacił kwotę zgodną z sumą paragonu (brak reszty)

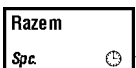
3.5 Zakończenie paragonu z rabatem lub narzutem na cały paragon

Kasa posiada możliwość udzielenia rabatu lub narzutu (procentowego lub kwotowego) na cały paragon za wyjątkiem pozycji opakowań zwrotnych oraz w zależności od ustawienia RABAT/NARZUT SPECJALNY towarów w grupach specjalnych. Maksymalny rabat i maksymalny narzut definiuje się odpowiednio w funkcjach MAKSYMALNY RABAT i MAKSYMALNY NARZUT, ograniczenia te odnoszą się zarówno do rabatów i narzutów udzielanych procentowo, jak i kwotowo. Zablokowanie możliwości udzielania rabatu lub narzutu następuje przez ustawienie maksymalnych wartości na 0.

Rabatu (narzutu) na cały paragon udziela się w podsumowaniu paragonu (po naciśnięciu klawisza ) następującymi klawiszami:

- 1  - rabat procentowy
- 2  - rabat kwotowy
- 3  - narzut procentowy
- 4  - narzut kwotowy

Poniżej przedstawiono przykład udzielania rabatu procentowego:

Procedura	Wyświetlacz kasjera	Uwagi
<div style="border: 1px solid black; padding: 2px;">Razem</div> <div style="border: 1px solid black; padding: 2px;">Spz. </div>	1 P. RAZEM ZŁ 210,80 GOTÓWKA ZŁ 210,80	suma paragonu bez rabatu
<div style="border: 1px solid black; padding: 2px;">Rabat% Narzut% E €</div>	RAZ. DO RABATU 210,80 PODAJ RABAT 0%	kwota do rabatu uwzględnia grupy specjalne, w zależności od ustawienia RABAT/NARZUT SPECJALNY
<div style="border: 1px solid black; padding: 2px;">8</div> <div style="border: 1px solid black; padding: 2px;">Zatwierdź PLU Menu</div>	1 P. RAZEM ZŁ 193,94 GOTÓWKA ZŁ 193,94	suma paragonu po rabacie

Dalej postępujemy jak w wyżej opisanych przypadkach zakończenia paragonu.

4 Funkcje dodatkowe

4.1 Rabat lub narzut na pozycję sprzedaży

Kasa posiada możliwość udzielenia rabatu albo narzutu (procentowego lub kwotowego) na pozycję za wyjątkiem pozycji opakowań zwrotnych oraz w zależności od ustawienia RABAT/NARZUT SPECJALNY towarów w grupach specjalnych. Maksymalny rabat i maksymalny narzut definiuje się odpowiednio w funkcjach MAKSYMALNY RABAT i MAKSYMALNY NARZUT, ograniczenia te odnoszą się zarówno do rabatów i narzutów udzielanych procentowo, jak i kwotowo. Zablokowanie możliwości udzielania rabatu lub narzutu następuje przez ustawienie maksymalnych wartości na 0.

Rabatu (narzutu) na pozycję sprzedaży udziela się następującymi klawiszami:

- 1

Rabat%
Narzut%
E €

 - rabat procentowy
- 2

Rabat
Narzut
D "

 - rabat kwotowy
- 3

Wybór znaku
← →

Wybór znaku
← →

Rabat%
Narzut%
E €

 - narzut procentowy
- 4

Wybór znaku
← →

Wybór znaku
← →

Rabat
Narzut
D "

 - narzut kwotowy

Procedura	Wyświetlacz kasjera	Uwagi
	3. PIWO 12 but. 28,20	rabat można wytworzyć po wykonaniu pozycji sprzedaży
<div style="border: 1px solid black; padding: 2px;">Rabat% Narzut% E €</div>	PIWO PODAJ RABAT 0%	
<div style="border: 1px solid black; padding: 2px;">5</div> <div style="border: 1px solid black; padding: 2px;">Zatwierdź PLU Menu</div>	PIWO RABAT 1.41	wartość rabatu na pozycję
<div style="border: 1px solid black; padding: 2px;">Zatwierdź PLU Menu</div>	PIWO RABAT 1.41	wydruk rabatu 5%

Procedura	Wyświetlacz kasjera	Uwagi
	3. PIWO 12 but. 28,20	narzut można wytworzyć po wykonaniu pozycji sprzedaży
<div style="border: 1px solid black; padding: 2px;">Wybór znaku ← →</div> <div style="border: 1px solid black; padding: 2px;">Wybór znaku ← →</div> <div style="border: 1px solid black; padding: 2px;">Rabat Narzut D "</div>	PIWO KWOTA NARZUTU: 0,00	
<div style="border: 1px solid black; padding: 2px;">2</div> <div style="border: 1px solid black; padding: 2px;">Zatwierdź PLU Menu</div>	PIWO NARZUT 2,00	wydruk narzutu

4.2 Podsuma paragonu

Pomiędzy poszczególnymi pozycjami sprzedaży możliwe jest wyświetlenie ilości zrealizowanych pozycji i ich sumarycznej kwoty do zapłaty.

Procedura	Wyświetlacz kasjera	Uwagi
Razem Spz. ⌚	16 P. RAZEM Zł 89,41 GOTÓWKA Zł 89,41	
Wyjdź < >	TRYB SPRZEDAŻY PARAGON OTWARTY	

4.3 Edycja paragonu i kasowanie pozycji sprzedaży

Procedura	Wyświetlacz kasjera	Uwagi
	3. HAMBURGER 1 szt. 2,29	wytworzono kilka pozycji paragonowych
Czyść [I]	-HAMBURGER 1 szt. 2,29	wybrany do skasowania ostatnio sprzedany towar
↑ K %	-SOK POMARAŃCZOWY 5 but. 6,95	strzałkami wybrać żądany towar do skasowania
Zatwierdź PLU Menu	skas.SOK POMARAŃCZOWY 5 but. 6,95	pozycja usunięta z paragonu

Za pomocą klawiszy strzałek **↑** **K %** i **↓** **R *** możliwe jest przesuwanie się po wszystkich pozycjach na paragonie w celu sprawdzenia ich poprawności.

4.4 Anulowanie całego paragonu

Procedura	Wyświetlacz kasjera	Uwagi
	3. HAMBURGER 1 szt. 2,29	wytworzono kilka pozycji paragonowych
Czyść [I]	-HAMBURGER 1 szt. 2,29	
Razem Spz. ⌚	TRYB SPRZEDAŻY	paragon anulowany, wydruk zakończony słowem ANULOWANY

4.5 Sprzedaż i przyjmowanie opakowań zwrotnych

Kasa umożliwia sprzedaż i przyjęcie opakowań zwrotnych. Sprzedaż i zwrot opakowań sygnalizowana jest sygnałem brzęczyka, a ich wydruk następuje po linii ze znakiem loga fiskalnego.

Sprzedaż opakowań zwrotnych odbywa się w taki sam sposób jak przy sprzedaży normalnego towaru.





W trybie komputerowym przyjęcie opakowania wygląda podobnie do sprzedaży: najpierw należy wybrać





opakowanie, a następnie wprowadzić ilość i nacisnąć klawisz **Opak.zw.** **M :**

Procedura	Wyświetlacz kasjera	Uwagi
5 00 o ó y ź	0500 BUTELKA	wprowadź numer towaru
Zatwierdź PLU Menu	0500 BUTELKA 1 szt. 0,19	zatwierdź wybór towaru
2 u y	0500 BUTELKA 2 szt. 0,38	ilość opakowań
Opak.zw. M :	zwrt.BUTELKA 2 szt. 0,38	

W trybie ECR w przypadku przyjęcia opakowania zwrotnego postępujemy tak samo, z tym że zamiast zatwierdzenia

ilości towaru naciskamy klawisz .

Procedura	Wyświetlacz kasjera	Uwagi
 	5zw	po wprowadzeniu ilości naciskamy klawisz zwrotu
	zwrt.BUTELKA 0.5 5 szt. 0,95	 klawisz skrótu do opakowania BUTELKA 0,5





Procedura	Wyświetlacz kasjera	Uwagi
   	2zw 500	po wprowadzeniu ilości naciskamy klawisz zwrotu
	zwrt.BUTELKA 2 szt. 0,38	opakowanie ma numer 500

4.6 Zwrot ostatnio sprzedanych opakowań

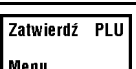

Procedura	Wyświetlacz kasjera	Uwagi
	sprz.BUTELKA 3 szt. 0,57	sprzedano 3 opakowania
	zwrt.BUTELKA 3 szt. 0,57	zwrot tej samej liczby opakowań, która poprzednio została sprzedana

4.7 Wyszukiwanie towarów

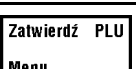
4.7.1 Wyszukiwanie towaru wg numeru towaru w trybie komputerowym

Procedura	Wyświetlacz kasjera	Uwagi
 	0012 WODA MINERAL. 0.5L	
	0012 WODA MINERAL. 0.5L 1 but. 0,79	
	0013 WODA MINERAL. 1.5L 1 but. 1,29	towar następny
	0013 WODA MINERAL. 1.5L 2 but. 2,58	dla sprzedaży jednostkowej towaru pominąć wprowadzanie ilości
	1. WODA MINERAL. 1.5L 2 but. 2,58	wydruk pozycji sprzedaży

4.7.2 Wyszukiwanie towaru wg numeru towaru w trybie ECR

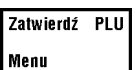
Procedura	Wyświetlacz kasjera	Uwagi
  	PLU:12	
	0012 WODA MINERAL. 0.5L 1 but. 0,79	dalsze postępowanie jak w trybie komputerowym

4.7.3 Wyszukiwanie towaru według nazwy

Procedura	Wyświetlacz kasjera	Uwagi
	PODAJ NAZWĘ TOWARU	

	0002 K <u>A</u> PUSTA 1,000 kg 2,20	wprowadzenie litery K
	0035 KORNISZONY 1,000 kg 2,70	wprowadzenie litery O
	0035 KORNISZONY 1,000 kg 2,70	
	1. KORNISZONY 1,000 kg 2,70	wydruk pozycji sprzedaży

4.7.4 Wyszukiwanie towarów o tym samym początku nazwy

Procedura	Wyświetlacz kasjera	Uwagi
	PODAJ NAZWĘ TOWARU	
	0002 K <u>A</u> PUSTA 1,000 kg 2,20	wprowadzenie litery K
	0039 K <u>A</u> RME <u>L</u> KI 1 pacz 3,40	wprowadzenie litery A
	0081 K <u>A</u> ŁARE <u>P</u> A 1,000 kg 2,50	kolejny towar o początku nazwy KA
	0039 K <u>A</u> RME <u>L</u> KI 1 pacz 3,40	powrót do pierwszego towaru na KA
	0039 KARMELKI 1 pacz 3,40	
	TRYB SPRZEDAŻY	wyjście bez sprzedaży

4.7.5 Sprawdzenie ceny towaru z kodem kreskowym bez możliwości sprzedaży

Procedura	Wyświetlacz kasjera	Uwagi
	WPROWADŹ KOD KRESKOWY	
 lub 5960032005471	0070 CIASTO OWOCOWE 1 szt. 4,60	odczyt kodu kreskowego lub ręczne wprowadzenie
	TRYB SPRZEDAŻY	wyjście bez sprzedaży

5 Przykładowe wydruki paragonów

Poniżej przedstawione są przykładowe paragony zawierające towar i opakowania zwrotne.

	ELZAB SA		1- Nagłówek paragonu (nazwa, adres i numer NIP)
	ul. Kruczkowskiego 39		2- data rozpoczęcia paragonu
	Tel: 0322722021		3- numer wydruku
	Fax: 0322722583		4- nazwa sprzedanego towaru
	NIP 648-000-02-55		5- ilość, cena, wartość i stawka podatku sprzedanego towaru
2 -	dn.06r02.17 wydr.0396	- 3	6- kwota brutto sprzedaży w danej stawce podatkowej
	PARAGON FISKALNY		7- kwota podatku w danej stawce podatkowej
	JABŁKA	- 4	8- sumaryczna kwota podatku
	2,305 * 2,99 = 6,89B	- 5	9- sumaryczna kwota sprzedaży (bez obrotu opakowaniami)
	Sp.op.B 6,89	- 6	10- numer kasy i numer kasjera
	PTUB= 7,00% 0,45	- 7	11- numer paragonu dla danego raportu dobowego / numer raportu dobowego do którego zostanie zaliczona sprzedaż, czas zakończenia paragonu
	Razem PTU 0,45	- 8	12- logo fiskalne i numer unikatowy
	RAZEM ZŁ 6,89	- 9	13- sprzedaż opakowania zwrotnego
10 -	#0130 0012/0041 11:28	- 11	14- przyjęcie opakowania zwrotnego
	PL AHC 00000000	- 12	15- sumaryczna kwota do zapłaty, wpłacona gotówka i zwrócona reszta
	OPAK.ZWROTNE #00501		
	2 * 0,39 = 0,78	- 13	
	OPAK.ZWROTNE #00500		
	-1 * 0,19 = -0,19	- 14	

	RAZEM ZŁ 7,48		
	ZAPŁ.GOT.ZŁ 10,00	- 15	
	RESZTA ZŁ 2,52		

Uwaga: Jeżeli sprzedaż zakończyła się w innym dniu niż data rozpoczęcia paragonu jest to sygnalizowane znakiem plus (+) przed godziną wydrukowania paragonu.

Przykładowy paragon z płatnością w dodatkowej walucie pokazano poniżej

	ELZAB SA		1- Nagłówek paragonu (nazwa, adres i numer NIP)
	ul. Kruczkowskiego 39		2- data rozpoczęcia paragonu
	Tel: 0322722021		3- numer wydruku
	Fax: 0322722583		4- nazwa sprzedanego towaru
	NIP 648-000-02-55		5- ilość, cena, wartość i stawka podatku sprzedanego towaru
2 -	dn.06r02.17 wydr.0546	- 3	6- kwota brutto sprzedaży w danej stawce podatkowej
	PARAGON FISKALNY		7- kwota podatku w danej stawce podatkowej
	PIZZA	- 4	8- sumaryczna kwota podatku
	1 * 24,00 = 24,00A	- 5	9- sumaryczna kwota sprzedaży
	Sp.op.A 24,00	- 6	10- numer kasy i numer kasjera
	PTUB=22,00% 4,33	- 7	11- numer paragonu dla danego raportu dobowego / numer raportu dobowego do którego zostanie zaliczona sprzedaż, czas zakończenia paragonu
	Razem PTU 4,33	- 8	12- logo fiskalne i numer unikatowy
	RAZEM ZŁ 24,00	- 9	13- sumaryczna kwota do zapłaty
10 -	#0130 0014/0041 12:28	- 11	14- wpłacona gotówka w dodatkowej walucie
	PL AHC 00000000	- 12	15- kurs wymiany waluty dodatkowej na podstawową
	-----		16- równowartość wpłaconej waluty dodatkowej w walucie podstawowej
	RAZEM ZŁ 24,00	- 13	17- wyślana reszta
	ZAPŁ.GOT.€ 10,00	- 14	
	KURS WYMIANY:		
	1 €= 4,00 Zł	- 15	
	RÓWNOWARTOŚĆ ZŁ 40,00	- 16	
	RESZTA ZŁ 16,00	- 17	

Rozdział 8 - Dodatki

1 Specyfikacja techniczna kasy

- **Zasilanie sieciowe**

napięcie znamionowe	220 ÷ 230 V
częstotliwość	47 ÷ 63 Hz
pobór mocy	średnio 10W (max 15W)
- **z akumulatora wewnętrznego**

napięcie znamionowe/pojemność	6V / 4,5 Ah
czas pracy bez doładowania	5 godzin pracy

(warunki testu: 1 paragon zawierający 3 pozycje na minutę)
- **Gabaryty, masa**

głębokość	290 mm
szerokość	280 mm
wysokość	115 mm
masa	2,8 kg
- **Graniczne warunki pracy**

temperatura	5° ÷ 35°C
wilgotność	40 ÷ 80% (bez kondensacji)
- **Bezpieczeństwo**

Kasa wykonana jest w III klasie zabezpieczenia przeciwporażeniowego wg PN - EN 60950:2000.
Zasilacz do kasy wykonany jest w II klasie zabezpieczenia przeciwporażeniowego wg PN - EN 60950:2000.
- **Materiały eksploatacyjne**

papier	do drukarek termicznych
zalecany papier	marki ELZAB - kod wyrobu - 02617
postać	rolka 30 +0,5/-0,3 metrów
szerokość	37 +0,5/-0,3 mm
średnica zewnętrzna	max 50 mm
- **Drukarka**

typ mechanizmu	CITIZEN MLT-388
zasada działania	liniowy termiczny
format	24 lub 12 kolumn
atrybuty	podwójna szerokość i podwójna wysokość
szybkość drukowania	9 wierszy/sekundę
- **Pamięć fiskalna**

pojemność 2060 zapisów
- **Ilość grup towarowych**

99
- **Dane o towarze:**

nazwa o długości 18 znaków,
stawka VAT,
jednostka miary towaru,
kod kreskowy towaru,
grupa towarowa,
cena jednostkowa towaru,
liczba określająca dokładność podawania ilości towaru.
- **Ilość towarów**

6143
- **Ilość stawek VAT**

7
- **Liczba kasjerów**

30
- **Ilość opakowań zwrotnych**

64
- **Ilość towarów związanych**

256

- **Ilość definiowalnych klawiszy lub kombinacji klawiszy** 84
- **Definiowalne płatności** 3 (plus gotówka)
- **Definiowalne waluty** 8
- **Bufor pozycji paragonowych** 6143
- **Wyświetlacz kasjera** 2*24 znaki alfanumeryczny LCD podświetlany
- **Wyświetlacz dla klienta** 7 segmentowy, 9 pozycji znakowych
- **Klawiatura** 40 klawiszy
- **Interfejsy** ŁĄCZE PC (RS 232) do komunikacji z komputerem,
gniazdo szuflady na pieniądze: typu RJ,
gniazdo wagi elektronicznej / szeregowego czytnika kodów kreskowych,
gniazdo dla klawiaturowego czytnika kodów kreskowych,
- **Urządzenia dodatkowe do kasy:** Waga ELZAB Prima - kod wyrobu - 00946
ROZDZIELACZ WAG - kod wyrobu - 01613
PRZYSTAWKA WAGOWA PW - kod wyrobu - 00916
KABEL WAGI DO KASY Delta IIG - kod wyrobu – 01614
KABEL WAGI RJ45/RJ12 - kod wyrobu – 01635
KABEL CZYTNIKA RS232/RJ12 - kod wyrobu – 01639
PRZEJŚCIÓWKA PC RS/UTP - kod wyrobu – 01634
PRZEWÓD ZASILANIA SAMOCHODOWEGO 12V - kod wyrobu – 00945
NAKLADKA OCHRONNA NA KLAWIATURĘ - kod wyrobu – 02507
Szuflada na pieniądze - zalecany typ:
ELZAB Gamma **A22** - kod wyrobu – 00313, lub
ELZAB Gamma **A12** - kod wyrobu – 00312
KABEL SZUFLADY - kod wyrobu - 00962

Podstawowe parametry szuflady Gamma:

Parametr	typ A12	typ A22
Ilość rzędów na monety	1	2
ilość przedziałów na monety	4	8
ilość pojemników na banknoty	6	6
głębokość (w mm)	355	431
szerokość (w mm)	327	
wysokość (w mm)	124	

2 Specyfikacja złącz interfejsów kasy

ZŁĄCZE SZUFLADY (na pieniądze):

Numer styku	Nazwa sygnału	Uwagi
1	GND	masa
2	CD1	sygnał otwarcia
3	SW1	
4	+24 V	zasilanie
5	GND	masa
6	GND	masa

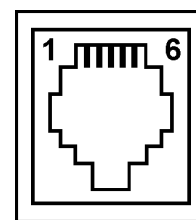

Rys. 8-1 Złącze szuflady

ZŁĄCZE SZEREGOWE (waga, czytnik kodów kresk. - szeregowy):

Numer styku	Nazwa sygnału	Uwagi
1	+5V	zasilanie
2	+5V	zasilanie
3	RxD	dane odbierane
4	TxD	dane nadawane
5	GND	masa
6	GND	masa

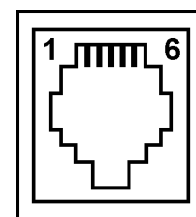

Rys. 8-2 Złącze szeregowo

ZŁĄCZE PC:

Numer styku	Nazwa sygnału	Uwagi
1	GND	masa
2	TxD	dane nadawane
3	GND	masa
4	RxD	dane odbierane
5	GND	masa
6	+5V	zasilanie
8, 7	n.c.	nie podłączone

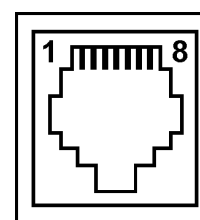

Rys. 8-3 Złącze PC

ZŁĄCZE CZYTNIKA KODÓW KRESKOWYCH (czytnik klawiaturowy):

Numer styku	Nazwa sygnału	Uwagi
1	DATA	dane
2	n.c.	nie podłączone
3	GND	masa
4	+ 5V	zasilanie
5	CLOCK	zegar
6	n.c.	nie podłączone

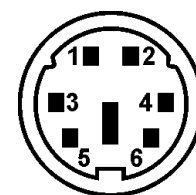

Rys. 8-4 Złącze czytnika

ZŁĄCZE ZASILANIA:

Zasilanie (DC) 15V/1A



Rys. 8-5 Polaryzacja ZŁĄCZA ZASILANIA

KABEL DO KOMPUTERA:

Do połączenie kasy na dłuższe odległości należy zastosować PRZEJŚCIÓWKĘ PC RS/UTP - kod wyrobu – 01634, z obustronnie zakończonym wtykami RJ45, standardowym kablem UTP 5E. Kabel taki stosowany jest w komputerowych sieciach LAN, jest dobrej jakości przy relatywnie niskiej cenie za metr. Wtyki RJ45 powinny być zaciśnięte na kablu UTP zgodnie z opisem przedstawionym w tabeli na następnej stronie.

Schemat połączeń kabla do komputera:

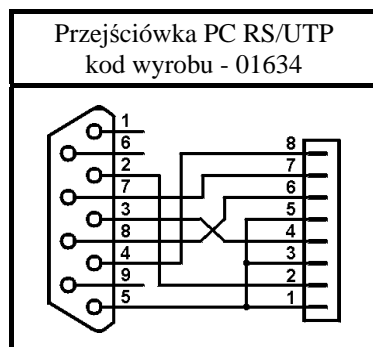

Kabel UTP zakończony wtykami RJ45		
nr styku	kolor żyły w kablu	nr styku
8	brązowy	8
7	brązowo-biały	7
6	zielony	6
5	niebiesko-biały	5
4	niebieski	4
3	zielono-biały	3
2	pomarańczowy	2
1	pomarańczowo-biały	1

Rys. 8-6 Schemat połączeń wewnętrznych przejściówki oraz opis połączeń kabla łączącego (UTP)

3 Alfabetyczny spis komunikatów wyświetlacza kasjera i tryb postępowania

Komunikat na wyświetlaczu kasjera	Przyczyna, sposób postępowania
AWARIA DRUKARKI	Wyłączyć i włączyć kasę. Jeżeli pojawi się ponownie wezwać serwis.
BŁĄD W CENIE	Błędnie wprowadzono cenę towaru.
BŁĄD W ILOŚCI	Błędnie wprowadzono ilość towaru.
BŁĄD W KWOCIE	Błędnie wprowadzono kwotę.
BŁĄD W NUMERZE NIP	Błędnie wprowadzono numer NIP (występuje przy wpisie NIP i fiskalizacji).
BŁĄD W STAWCE	Błąd podczas wprowadzania procentu stawki podatku.
BŁĄD SUMY KONTR. KODU	Błąd wewnętrznej sumy kontrolnej dla barkodu z ilością lub wartością.
BŁĘDNE DATY RAPORTÓW	Błędnie wprowadzono datę początkową i końcową raportu okresowego.
BŁĘDNE NUMERY RAPORTÓW	Błędnie wprowadzono numery początkowy i końcowy raportu okresowego.
BRAK DANYCH UŻYTKOWNIKA	Nie wprowadzone lub błędnie wprowadzone dane nagłówka.
BRAK KOMUNIKACJI Z DRUK.	Wyłączyć i włączyć kasę. Jeżeli pojawi się ponownie wezwać serwis.
BRAK KOMUNIKACJI Z WAGĄ	Brak połączenia pomiędzy kasą i wagą. Zła konfiguracja kasy lub wagi.
BRAK MIEJSCA NA WIĄZANIA >>	Można zdefiniować do 256 towarów wiązanych. Brak miejsca na wpisanie dalszych.
BRAK MIEJSCA NA OPAKOW.	Można zdefiniować do 64 opakowań. Brak miejsca na wpisanie dalszych.
BRAK NAPIĘCIA PRG	Wezwij serwis
BRAK PAMIĘCI FISKALNEJ WEZWIJ SERWIS PRODUCENTA	Pamięć fiskalna uszkodzona lub nie podłączona. Wezwij serwis.
BRAK PAPIERU LUB PODNIESIONA GŁOWICA	Należy założyć nową rolkę lub opuścić głowicę w drukarce.
BRAK RAPORTÓW W OKRESIE	Podczas drukowania fiskalnych raportów okresowych w zadanym okresie lub zadanym zakresie raportów nie znaleziono żadnych raportów dobowych.
BRAK STAWEK PODATKOWYCH	Zdefiniuj stawki podatkowe.
BRAK STAWKI PODATKOWEJ	Stawka podatkowa towaru została zdefiniowana jako rezerwowa.
BRAK TOWARU	Nie ma takiego towaru (wybrany towar nie istnieje).
BRAK TOWARU O KODZIE	Nie znaleziono towaru o podanym kodzie kreskowym.
BRAK TOWARU O PODANYM POCZĄTKU NAZWY	Przy wyszukiwaniu według nazwy nie znaleziono towaru o podanym początku nazwy.

Komunikat na wyświetlaczu kasjera	Przyczyna, sposób postępowania
BRAK UPRAWNIENÍ	Kasjerowi nie zostały przyznane uprawnienia do używania tej funkcji. Osoba, która posiada uprawnienia administratora może umożliwić realizację funkcji.
BUFOR POZYCJI ZAPEŁNIONY	Bufor pozycji paragonowych bliski zapełnienia. Wykonać odczyt przez komputer lub wyłączyć kontrolę bufora pozycji. Pierwszy raz komunikat pojawia się przy trzech kolejnych paragonach, w sytuacji gdy w buforze pozycji zostało wolnych około 1000 pozycji. Wyświetlenie to nie blokuje sprzedaży. Komunikat pojawi się ponownie po całkowitym zapełnieniu bufora pozycji. Dalsza sprzedaż jest nie możliwa do momentu odczytu bufora przez komputer lub wyłączenia kontroli bufora pozycji.
DOKUMENT DO WYDRUKOWANIA	Nacisnąć ZATWIERDŹ by dokończyć operację wydruku.
INNE LICZBY MIEJSC PO P.	Nie można związać towarów, które mają różne liczby miejsc po przecinku.
INNY BŁĄD Z WAGI	Błędna odpowiedź z wagi. Poinformuj serwis.
KASJER MA OTWARTĄ ZMIANĘ	Nie można skasować kasjera, który ma otwartą zmianę.
MNIJ NÍŻ 30 REKORDÓW W.	W pamięci zostało mniej niż 30 rekordów na raporty dobowe. Poinformuj serwis.
MODUŁ W TR. TYLKO ODCZYT	Nastąpiło przejście kasy w tryb tylko odczytu pamięci fiskalnej Na kasie nie możliwa jest dalsza sprzedaż. Wezwij serwis.
NASTĘPNY PRZEGLĄD PRZED: 05r11.20	Kasa ma włączoną funkcję przypominania przed raportem fiskalnym dobowym o terminie następnego przeglądu. W celu wykonania raportu dobowego należy nacisnąć klawisz ZATWIERDŹ.
NIE MOŻE BYĆ SKASOWANY !	Towar jest nowy lub ma zmienioną stawkę. Przed skasowaniem musi zostać wydrukowany raport zmian w bazie towarowej.
NIESTABILNY WYNIK Z WAGI	Wahanie obciążenia na szalce wagi w czasie ważenia lub wynik zerowy na wadze Prima.
NIEZAKOŃCZONY MIESIĄC	Raport okresowy miesięczny może być wykonany tylko dla zakończonych miesięcy (z punktu widzenia daty).
NIEZEROWA SPRZEDAŻ/ZWROT	Nie można skasować towaru, jeżeli jego liczniki ilościowo-wartościowe sprzedaży lub zwrotów nie są wyzerowane. Należy wykonać raporty szczegółowy sprzedaży i zwrotów opakowań z wyzerowaniem stanów lub wyzerować liczniki dla tego towaru w definiowaniu towaru.
NIEZGODNA PAMIĘĆ FISK. WEZWIJ SERWIS PRODUCENTA	Wezwij serwis.
NISKIE NAPIĘCIE AKUMULATORA GŁÓWNEGO >>	Jeżeli komunikat pojawia się pomimo, że kasa była włączona przez kilka godzin, wezwij serwis.
NISKIE NAPIĘCIE BATERII PAMIĘCI >>	Wezwij serwis.
SKASOWANA PAMIĘĆ RAM	Wezwij serwis.
TAKA NAZWA JUŻ ISTNIEJE	W kasie nie może być dwóch towarów o takiej samej nazwie.
TAKI KOD JUŻ ISTNIEJE	Podczas definiowania towaru wprowadzono kod kreskowy używany już przez inny towar.
TAKIE HASŁO JUŻ ISTNIEJE	Podczas definiowania hasła kasjera wprowadzono hasło używane już przez innego kasjera.
TE TOWARY SĄ TAKIE SAME >>	Nie można związać towaru z samym sobą.
TOWAR JEST SKASOWANY	Próba zdefiniowania towaru na miejscu, gdzie był towar skasowany ale nie wydrukował się raport skasowanych towarów.
TOWAR ZABLOKOWANY	Sprzedaż tego towaru jest zablokowana.
TYLKO DLA PR. MAGAZYNÓW.	Włączona jest funkcja PROGRAM MAGAZYNOWY i nie można zmieniać i kasować towarów z klawiatury tylko za pomocą programu zainstalowanego na komputerze.

Komunikat na wyświetlaczu kasjera	Przyczyna, sposób postępowania
USZKODZONA PAMIĘĆ PROGR. WEZWIJ SERWIS PRODUCENTA	Wezwij serwis.
USZKODZONE DANE ZEGARA WEZWIJ SERWIS PRODUCENTA	Wezwij serwis.
WYKONAJ RAPORT DOBOWY	Funkcja możliwa do wykonywania tylko po raporcie dobowym fiskalnym a przed pierwszym paragonem.
WYKONAJ ZALEGŁY RAPORT DOBOWY >>	Nie został wykonany raport fiskalny dobowy. Wykonaj raport dobowy w celu dalszej sprzedaży na kasie.
ZA DUŻA ILOŚĆ POZYCJI ZAKOŃCZ PARAGON	W paragonie może być maksymalnie 99 pozycji sprzedaży.
ZA DUŻA KWOTA	Ilość razy cena jednostkowa jest zbyt duża (większa od 9999999,99).
ZA DUŻA SUMA ZAKOŃCZ PARAGON	Suma sprzedaży na cały paragon jest zbyt duża (większa od 9999999,99).
ZA DUŻY NARZUT	Próba udzielenia narzutu większego niż maksymalny, ustalony w funkcji MAKSYMALNY NARZUT.
ZA DUŻY RABAT	Próba udzielenia rabatu większego niż maksymalny, ustalony w funkcji MAKSYMALNY RABAT.
ZALEGŁE DANE DO ODCZYTU	W dniu poprzednim nie nastąpił odczyt danych przez komputer. Aby realizować sprzedaż wprowadzić hasło AGAT. Włączona jest funkcja OBOWIĄZKOWY ODCZYT PRZEZ PC.
ZEGAR BYŁ DZIŚ PRZESTAW.	Przestawianie zegara możliwe tylko raz na dobę. Następne możliwe jutro.
ZMIANA NIE JEST OTWARTA	Aby wejść do tej funkcji kasjer musi mieć otwartą zmianę.
ZMIENŃ PIERWSZY ZNAK	Nazwa towaru nie może zaczynać się od spacji.
ZWORA SERWISOWA JEST W POŁOŻENIU SERWISOWYM	Sprzedaż możliwa jest tylko przy zworze serwisowej w pozycji normalnej. Wezwij serwis.

4 Sygnalizacja trybu zasilania akumulatorowego kasy

Rodzaj zasilania kasy	Podświetlenie wyświetlacza kasjera	Wyświetlacz klienta	INNE
Zasilanie z zasilacza sieciowego	Pełne - świeci jasno	Świeci	-
Zanik zasilania sieciowego	-	-	1 sygnał dźwiękowy
Zasilanie z akumulatora po naciśnięciu dowolnego klawisza	Pełne - świeci jasno	Świeci	-
Zasilanie z akumulatora i przez minimum 15 sekund kasa nie była używana	Przyciemnione	Wygaszony	-
Za niskie napięcie akumulatora	-	-	sygnał co 15 sek.
Zasilanie z akumulatora i przez czas dłuższy niż ustawiony w funkcji CZAS WYŁĄCZENIA kasa nie była używana	Przyciemnione	Wygaszony	SAMOCZYNE WYŁĄCZENIE KASY

5 Wykaz kodów błędów kontrolera klawiatury

Nr błędu	Sygnalizacja błędu	Przyczyna usterki
1	Pojedynczy głośny dźwięk podczas naciskania klawiszy, przesyłania danych z wagi oraz odczytu kodu kreskowego	Przepelnienie bufora klawiatury
2	Podwójny krótki dźwięk podczas przesyłania danych z wagi	Błąd transmisji z wagi
3	Potrójny krótki dźwięk podczas odczytu kodu kreskowego	Błąd transmisji z czytnika kodu kreskowego

6 Obsługa kodów kreskowych zawierających ilość lub wartość

Kody kreskowe stosowane w handlu dzielą się na:

- kody zawierające tylko cyfry identyfikujące jednoznacznie towar;
- kody zawierające cyfry identyfikujące towar oraz cyfry ilości lub wartości (ceny) towaru (stosowane głównie w sklepach spożywczych gdzie dla danego towaru ilość lub wartość (cena) poszczególnego opakowania jest różna).

Poniżej opisano sposób obsługi kodów zawierających ilość i wartość (cenę) towaru.

6.1 Kody kreskowe z ilością

Kody kreskowe, rozpoczynające się od cyfr 27 lub 29, mają w swojej strukturze dane o ilości (masie) towaru. Struktura jest następująca:

27 TTTT V WWWWW K lub **29 TTTT V WWWWW K** gdzie:

TTTT – Numer identyfikacyjny towaru.

WWWWW – Ilość lub masa w formacie: WW,WWW (3 miejsca po przecinku).

V – W zależności od ustawienia funkcji DŁUGOŚĆ KODÓW Z CENĄ/WAGĄ:

1. Jeżeli ustawiono SZEŚĆ CYFR: dodatkowa cyfra kontrolna dla ilości lub masy (dodawana przez urządzenie drukujące kod kreskowy). W zależności od ustawienia CYFRA KONTROLNA - kasa może sprawdzać lub nie sprawdzać prawidłowości tej cyfry.

2. Jeżeli ustawiono SIEDEM CYFR: dodatkowa cyfra numeru identyfikacyjnego towaru.

K – Cyfra kontrolna dla całego kodu kreskowego (dodawana przez urządzenie drukujące kod kreskowy).

Wprowadzenie kodu kreskowego w funkcji DEFINIOWANIE TOWARU kodu z ilością polega na przeczytaniu czytnikiem kodów kreskowych. Kod taki można również wprowadzić z klawiatury wpisując sześć pierwszych (albo siedem, jeżeli ustawiono opcję SIEDEM CYFR), licząc od lewej cyfry kodu.

Sprzedaż sprowadza się do przeczytania czytnikiem takiego kodu. Kasa dokona sprzedaży towaru o kodzie kreskowym np.: 27TTTT na ilość WW.WWW [kg].

6.2 Kody kreskowe z wartością

Kody kreskowe z wartością zaczynają się od cyfr 23 lub 24. Struktura jest następująca:

23 TTTT V CCCCC K lub **24 TTTT V CCCCC K** gdzie:

TTTT – Numer identyfikacyjny towaru.

CCCCC – Wartość towaru w formacie: CCC,CC zł.

V – W zależności od ustawienia opcji DŁUGOŚĆ KODÓW Z CENĄ/WAGĄ:

1. Jeżeli ustawiono SZEŚĆ CYFR: dodatkowa cyfra kontrolna dla wartości (ceny) (dodawana przez urządzenie drukujące kod kreskowy). W zależności od ustawienia CYFRA KONTROLNA kasa może sprawdzać lub nie sprawdzać prawidłowości tej cyfry.

2. Jeżeli ustawiono SIEDEM CYFR: dodatkowa cyfra numeru identyfikacyjnego towaru.

K – Cyfra kontrolna dla całego kodu kreskowego (dodawana przez urządzenie drukujące kod kreskowy).

Definiując towar należy w momencie wprowadzania kodu kreskowego użyć czytnika kodów kreskowych lub wpisać z klawiatury kasy sześć (albo siedem, jeżeli ustawiono opcję SIEDEM CYFR) pierwszych cyfr tego kodu. Jako jednostki miary zastosować szt. lub opak.

Sprzedaż sprowadza się do odczytania kodu czytnikiem. Kasa dokona sprzedaży 1 szt. (lub opak.) towaru o kodzie kreskowym np. 23TTTT z wartością CCC.CC zł.

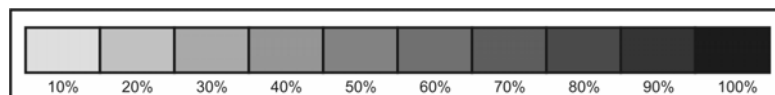

Znaki handlowe użyte w niniejszej instrukcji:

CITIZEN

są znakami handlowymi CITIZEN Japan CMB Corporation.

Instrukcja przeznaczona jest do następujących wyrobów:

kasa ELZAB Eco

- nr kodu wyrobu 00431



Nr KZ / data wprowadzenia	<i>011/2006</i>	<i>012/2008</i>			
Nr mkf. / data obowiązywania	<i>38 727</i>	<i>39 996</i>			



ADRESY FIRMOWE

Siedziba

ul. Kruczkowskiego 39, 41-813 Zabrze, Polska
tel. 032 272 20 21, fax 032 272 81 90

Strona www

www.elzab.com.pl

Bezpłatna infolinia handlowa

0-800-163-084

Dyżurny specjalista

(porady techniczne dla serwisantów)

0 601 513 823 (godz. 8 - 22)

Marketing

tel. 032 272 20 21 wew. 396, 268

tel. 032 272 30 51

e-mail: marketing@elzab.com.pl

Szkolenia, porady techniczne

tel. 032 272 26 23

tel. 032 272 20 21 wew. 419, 422, 425

e-mail: hs@elzab.com.pl

Serwis Producenta

tel./fax 032 272 30 56

tel. 032 272 20 21 wew. 445

e-mail: serwis@elzab.com.pl