



KASA FISKALNA EURO-150TE Flexy



INSTRUKCJA UŻYTKOWNIKA



Wydanie I 2014 rok
Opracował Dział Techniczny

Dane techniczne kasy EURO-150TE Flexy	
Specyfikacja	Wartość (zakres)
Producent	ELCOM
Rodzaj	Mały, średni i duży sklep, sprzedaż mobilna, mała gastronomia
Kopia elektroniczna	Tak
Kolor	Biały
Maksymalna ilość towarów	15 000
Maksymalna ilość opakowań zwrotnych	20
Maksymalna ilość grup towarowych	20
Maksymalna ilość znaków nazwy towaru	42
Ilość stawek podatkowych	7
Ilość kasjerów	10
Maksymalna ilość pozycji paragonu	100
Stacyjka trybów pracy	Nie
Stacyjka kluczy kelnerskich	Nie
Bufor paragonów	Tak
Wymiary	340 x 253,5 x 120,5 [mm]
Masa	1,65 [kg]
Szuflada	Opcja
Typ klawiatury	Plastikowa z nakładkami transparentnymi
Ilość klawiszy	39
Ilość klawiszy bezpośredniego dostępu	32 (max. 40)
Rodzaj klawiszy bezpośredniego dostępu - grup towarowych/ towarów	Towarów, funkcji
Poziom klawiszy bezpośrednich	2
Ilość klawiszy form płatności	4
Ilość klawiszy AUTO	32 (max. 40)
Ilość klawiszy rabatów procentowych	2
Ilość klawiszy rabatów kwotowych	2
Klawisz waluty EURO	Tak
Nakładka wodoszczelna	Tak
Wyświetlacz operatora	Alfanumeryczny 2 x 16 znaków z podświetleniem
Wyświetlacz klienta	LCD numeryczny 9 znaków
Drukarka	Termiczna
Rodzaj drukarki	Seiko LPTZ-245
Szybkość druku	15 [linii/sek.]
Ilość znaków w linii	42
Papier	Szerokość 57 mm, średnica zewn.: std. 55 mm - dl. 40 m; max. 80 mm - dl. 80 m)
Złącza komunikacyjne	1 x RS232, szuflada (opcja: 2 dodatkowe porty RS232)
Urządzenia współpracujące	Komputer, waga, czytnik kodów kreskowych, szuflada
Komunikacja w tle	Nie
Zasilanie sieciowe	Przez zasilacz, AC = 230V/50Hz, DC = 12 V/ 1,25 A
Akumulator główny	Pakiet akumulatorowy Li-ION 1800 mAh/ 7,2 V
Pobór mocy	B, D
Temperatura	0°C ~ 40°C
Wilgotność	30% ~ 85%, bez kondensacji pary wodnej
Gwarancja	1 rok
Gwarancja na moduł fiskalny	5 lat

UWAGA! Okres pracy pomiędzy obowiązkowymi przeglądami i konserwacją drukarki, nie może przekroczyć 24 miesiące.

UWAGA! Używanie papieru niezgodnego ze specyfikacją może spowodować utratę gwarancji na drukarkę.

1.	WSTĘP	5
1.1.	UWAGI DOTYCZĄCE AKTÓW PRAWNYCH	5
1.2.	UWAGI DOTYCZĄCE INSTALACJI KASY	6
1.3.	PIERWSZE KROKI	7
1.4.	ZASILANIE I AKUMULATORY	7
1.4.1.	Poziom naładowania akumulatorów	8
1.5.	ZAKŁADANIE PAPIERU	8
1.6.	WŁĄCZENIE I WYŁĄCZENIE KASY	9
1.7.	BUDZENIE KASY ZE STANU UŚPIENIA	9
1.8.	POJĘCIA PODSTAWOWE	9
2.	BUDOWA KASY	10
2.1.	WYGLĄD ZEWNĘTRZNY	10
2.2.	URZĄDZENIA WSPÓLPRACUJĄCE	10
2.3.	PRZYŁĄCZA KASY	10
2.4.	KLAWIATURA	11
2.4.1.	Układ klawiatury	11
2.4.2.	Opis funkcji klawiszy	11
2.4.3.	Klawisze szybkiej obsługi	11
2.4.4.	Nazwy klawiszy i ich funkcje	12
2.5.	WYŚWIETLACZE	13
2.5.1.	Wyświetlacz operatora	13
2.5.2.	Wyświetlacz klienta	13
2.6.	TRYBY PRACY KASY	13
2.7.	DRUKARKA	13
2.7.1.	Komunikaty dotyczące instalacji papieru	14
2.7.2.	Instalacja rolki	14
2.7.3.	Uwagi dotyczące kopii elektronicznej	15
2.8.	KARTA PAMIĘCI SD	15
2.9.	WYKAZ KOMUNIKATÓW OGÓLNYCH O BŁĘDACH	15
2.10.	DRZEWO MENU GŁÓWNEGO KASY	17
3.	WPROWADZENIE DO PROGRAMOWANIA	20
3.1.	OGÓLNE ZASADY PORUSZANIA SIĘ PO MENU KASY	20
3.2.	DRZEWO MENU PROGRAMOWANIA	21
3.3.	ZALECANA KOLEJNOŚĆ PROGRAMOWANIA KASY	24
3.4.	PROGRAMOWANIE TEKSTU	24
4.	PROGRAMOWANIE	27
4.1.	PROGRAMOWANIE DATY I CZASU	27
4.1.1.	Programowanie daty	27
4.1.2.	Programowanie czasu	27
4.2.	PROGRAMOWANIE NAGŁÓWKA	28
4.2.1.	Programowanie numeru NIP podatnika	28
4.3.	PROGRAMOWANIE STOPEK DOKUMENTÓW	29
4.4.	PROGRAMOWANIE STAWEK PODATKU VAT	30
4.5.	PROGRAMOWANIE TOWARÓW	30
4.5.1.	Programowanie ceny towaru (PLU)	33
4.5.2.	Programowanie nazwy towaru (PLU)	33
4.5.3.	Przypisanie stawki podatku VAT do towaru (PLU)	33
4.5.4.	Przypisanie kodu kreskowego do towaru (PLU)	34
4.5.5.	Programowanie towaru (PLU) - flagi	34
4.5.5.1.	Przypisanie towaru (PLU) do grupy towarowej	34
4.5.5.2.	Przypisanie jednostki miary towaru (PLU)	34
4.5.5.3.	Przypisanie opakowania zwrotnego do towaru (PLU)	35
4.5.5.4.	Programowanie typu ceny	35
4.5.6.	Programowanie stanu początkowego magazynu	36
4.5.7.	Kasowanie towaru (PLU)	36
4.6.	PROGRAMOWANIE KLAWIATURY	37
4.7.	PROGRAMOWANIE KLAWISZY BEZPOŚREDNICH	40
4.8.	PROGRAMOWANIE OPAKOWAŃ ZWROTNYCH	46
4.9.	PROGRAMOWANIE GRUP TOWAROWYCH	47
4.10.	PROGRAMOWANIE - USŁUGI	48
4.10.1.	Usługi	48
4.10.2.	Konfigurowanie usługi	48
4.10.3.	Programowanie cennika	53
4.11.	PROGRAMOWANIE KASJERÓW	57
4.11.1.	Programowanie imienia kasjera	57
4.11.2.	Programowanie hasła kasjera	57
4.11.3.	Programowanie dostępu kasjera do trybu raportów czytających	57
4.11.4.	Programowanie dostępu kasjera do trybu raportów zerujących	57
4.11.5.	Programowanie dostępu kasjera do trybu programowania	58
4.12.	PROGRAMOWANIE JEDNOSTEK MIAR	58
4.13.	PROGRAMOWANIE PARAMETRÓW SPRZEDAŻY	59
4.13.1.	Wstęp do programowania parametrów sprzedaży	59
4.13.2.	Programowanie przymusu naciśnięcia klawisza [SUMA]	59
4.13.3.	Programowanie przymusu podania kwoty od klienta	59
4.14.	PROGRAMOWANIE - PRZYPOMNIENIA	60
4.14.1.	Przypomnienia	60
4.14.2.	Przypomnienia - raport fiskalny dobowy	60

4.14.3.	Przypomnienia - raport fiskalny miesięczny.....	61
4.15.	PROGRAMOWANIE RABATÓW/ NARZUTÓW.....	62
4.15.1.	Wstęp do programowania rabatów/ narzutów.....	62
4.15.2.	Menu programowania rabatu/ narzutu.....	63
4.15.3.	Programowanie wartości i limitu narzutu procentowego.....	63
4.15.4.	Programowanie wartości i limitu rabatu procentowego.....	63
4.16.	PROGRAMOWANIE - MENU PODRĘCZNE.....	64
4.16.1.	Funkcje dostępne w menu podręcznym.....	64
4.16.2.	Programowanie dodatkowych opisów.....	64
4.16.3.	Programowanie listy rabatów.....	66
4.16.4.	Programowanie listy płatności.....	68
4.17.	PROGRAMOWANIE WALUTY.....	71
4.17.1.	Wstęp do programowania waluty.....	71
4.17.2.	Podstawowe definicje związane z systemem walutowym.....	72
4.17.3.	Cykl zmiany waluty ewidencyjnej.....	72
4.17.3.1.	Faza1.....	72
4.17.3.2.	Faza2.....	72
4.17.3.3.	Faza3.....	73
4.17.3.4.	Faza4.....	75
4.17.3.5.	Inicjalizacja kolejnego cyklu.....	76
4.17.4.	Menu programowania walut.....	76
4.17.4.1.	Drzewo menu programowania walut.....	77
4.17.4.3.	Menu programowania automatycznej konwersji waluty.....	77
4.17.4.3.1.	Programowanie daty automatycznej konwersji waluty.....	78
4.17.4.3.2.	Programowanie czasu automatycznej konwersji waluty.....	78
4.17.4.3.3.	Aktywacja automatycznej konwersji waluty.....	78
4.18.	PROGRAMOWANIE URZĄDZEŃ ZEWNĘTRZNYCH.....	79
4.18.1.	Wstęp do programowania urządzeń zewnętrznych.....	79
4.18.2.	Programowanie komunikacji z komputerem.....	79
4.18.3.	Programowanie komunikacji z czytnikiem kodów kreskowych.....	79
4.18.4.	Programowanie komunikacji z wagą.....	80
4.19.	PROGRAMOWANIE INNYCH PARAMETRÓW.....	81
4.19.1.	Programowanie ustawień kasy.....	81
4.19.2.	Sprawdzenie wersji programu, nr seryjnego urządzenia oraz nr unikatowego pamięci fiskalnej.....	83
4.19.2.	Programowanie tekstu opisującego nr referencyjny.....	83
4.20.	EKSPORT I IMPORT BAZ DANYCH (KARTA SD).....	83
4.20.1.	Eksport baz danych na kartę SD.....	83
4.20.2.	Import baz danych z karty SD.....	84
4.21.	WYKAZ KOMUNIKATÓW O BŁĘDACH PROGRAMOWANIA.....	86
4.22.	WYKAZ KOMUNIKATÓW O BŁĘDACH OBSŁUGI KARTY SD.....	87
4.23.	WYDRUKI ZAPROGRAMOWANIA KASY.....	88
4.23.1.	Przykłady wydruków.....	88
4.23.1.1.	Wydruk bazy towarów.....	88
4.23.1.2.	Wydruk bazy opakowań zwrotnych.....	89
4.23.1.3.	Wydruk bazy grup towarowych.....	89
4.23.1.4.	Wydruk zaprogramowania kasjerów.....	90
4.23.1.5.	Wydruk zaprogramowania tekstu nr referencyjnego.....	90
4.23.1.6.	Wydruk zaprogramowania stawek podatku VAT.....	91
4.23.1.7.	Wydruk zaprogramowania linii nagłówka.....	92
4.23.1.8.	Wydruk zaprogramowania jednostek miar.....	92
4.23.1.9.	Wydruk zaprogramowania rabatu/ narzutu procentowego.....	93
4.23.1.10.	Wydruk zaprogramowania przymusów.....	93
4.23.1.11.	Wydruk daty i czasu.....	93
4.23.1.12.	Wydruk zaprogramowania walut.....	94
4.23.1.13.	Wydruk zaprogramowania urządzeń zewnętrznych.....	94
4.23.1.14.	Wydruk zaprogramowania klawiszy bezpośrednich.....	95
4.23.1.15.	Wydruk zaprogramowania przypomnień.....	95
4.23.1.16.	Wydruk zaprogramowania listy dodatkowych opisów.....	96
4.23.1.17.	Wydruk zaprogramowania listy rabatów.....	97
4.23.1.18.	Wydruk zaprogramowania listy płatności.....	98
5.	KOPIA ELEKTRONICZNA.....	99
5.1.	PAMIĘĆ PODRĘCZNA KOPII.....	99
5.2.	NOŚNIK KOPII ELEKTRONICZNEJ.....	99
5.3.	RAPORT FISKALNY DOBOWY (ZAPIS NA NOŚNIKU KOPII ELEKTRONICZNEJ).....	101
5.4.	KOMUNIKATY.....	104
5.5.	ZABEZPIECZENIE DANYCH.....	104
5.6.	FUNKCJE OBSŁUGI KOPII ELEKTRONICZNEJ.....	105
5.7.	FUNKCJE WYDRUKU KOPII DOKUMENTÓW.....	105
5.7.1.	Wydruk dowolnego dokumentu z kopii elektronicznej.....	105
5.7.2.	Wydruk wybranego raportu z kopii elektronicznej.....	106
5.7.3.	Wydruk dowolnego dokumentu z kopii elektronicznej na podstawie numeru wydruku.....	107
5.7.4.	Wydruk dowolnego dokumentu z kopii elektronicznej na podstawie daty i czasu wydruku.....	107
5.8.	OBSŁUGA NOŚNIKA KOPII ELEKTRONICZNEJ.....	108
5.8.1.	Kontrola nośnika kopii elektronicznej.....	109
5.8.2.	Informacja szczegółowa o nośniku kopii elektronicznej.....	110
5.8.3.	Lista nośników kopii elektronicznej.....	110
5.8.4.	Zamknięcie nośnika kopii elektronicznej.....	110

5.9.	FUNKCJE WERYFIKACJI NUMERÓW KONTROLNYCH DOKUMENTÓW.....	111
5.9.1.	Weryfikacja numeru kontrolnego paragonu fiskalnego.....	111
5.9.2.	Weryfikacja numeru kontrolnego raportu fiskalnego dobowego.....	112
5.10.	OBSŁUGA PAMIĘCI PODRĘCZNEJ.....	114
5.10.1.	Transfer awaryjny danych z pamięci podręcznej na nośnik elektroniczny.....	114
5.10.2.	Wyszukiwanie lokalizacji dokumentu na podstawie numeru wydruku.....	115
5.10.3.	Przeglądanie paragonów zapisanych w pamięci podręcznej kasy.....	115
5.10.4.	Informacja o zajętości pamięci podręcznej kasy.....	116
5.11.	WYKONANIE KOPII DOKUMENTÓW ZAPISANYCH NA NOŚNIKU KOPII ELEKTRONICZNEJ.....	116
6.	PROGRAM DO OBSŁUGI KASY EURO-150TE FLEXY.....	117
6.1.	INSTALACJA PROGRAMU.....	117
6.2.	URUCHOMIENIE PROGRAMU.....	118
6.3.	PROGRAMOWANIE USTAWIEN KASY I BAZY TOWAROWEJ.....	118
6.4.	ODCZYT DANYCH Z KASY.....	119
6.5.	ODCZYT RAPORTÓW SPRZEDAŻY.....	120
6.6.	WYKONANIE KOPII RAPORTU FISKALNEGO OKRESOWEGO.....	121
6.7.	ZAPIS RAPORTU FISKALNEGO DOBOWEGO.....	122
6.7.1.	Zapis raportu na dysku komputera.....	122
6.7.2.	Zapis raportu na nośniku jednokrotnego zapisu CD/DVD.....	122
6.8.	WYDRUK KOPII RAPORTU NA DRUKARCE.....	123
6.9.	OBSŁUGA KOPII ELEKTRONICZNEJ DOKUMENTÓW KASOWYCH.....	123
6.9.1.	Bezpośredni odczyt z nośnika umieszczonego w kasie.....	124
6.9.2.	Bezpośredni odczyt z nośnika umieszczonego w czytniku kart.....	124
6.9.3.	Odczyt z dowolnej lokalizacji po skopiowaniu zawartości nośnika na dysk twardy komputera.....	124
6.9.4.	Wczytanie danych z nośnika kopii elektronicznej.....	124
6.9.5.	Przeglądanie i wydruk kopii dokumentów.....	126
6.9.6.	Wyszukiwanie sprzedaży wg zadanych parametrów.....	126
6.9.7.	Wykonanie raportu okresowego z kopii elektronicznej.....	127
6.9.8.	Odczyt danych z pamięci podręcznej kasy.....	128
6.9.9.	Odczyt bufora paragonów.....	129
7.	REJESTRACJA SPRZEDAŻY.....	130
7.1.	INFORMACJE PODSTAWOWE.....	130
7.1.1.	Paragon fiskalny i niefiskalny.....	130
7.1.2.	Drzewo menu sprzedaży.....	131
7.1.3.	Rozpoczęcie dnia.....	131
7.2.	SPRZEDAŻ TOWARÓW.....	132
7.2.1.	Sprzedaż pojedynczych pozycji.....	132
7.2.2.	Powtarzanie sprzedaży.....	134
7.2.3.	Sprzedaż wielokrotna (mnożenie).....	135
7.2.4.	Sprzedaż towarów na powierzchnię.....	136
7.2.5.	Sprzedaż towarów przy użyciu wagi.....	137
7.2.6.	Sprzedaż towarów z ceną 0.00 - wprowadzanie ceny podczas sprzedaży.....	137
7.2.7.	Sprawdzanie ceny towaru bez sprzedaży.....	138
7.3.	REJESTRACJA OPAKOWAŃ ZWROTNYCH.....	138
7.3.1.	Sprzedaż opakowania zwrotnego przypisanego do towaru.....	138
7.3.2.	Sprzedaż opakowania zwrotnego bez przypisania do towaru.....	138
7.3.3.	Przyjęcie opakowania zwrotnego.....	139
7.4.	OBSŁUGA USŁUG.....	140
7.4.1.	Rejestracja usług.....	140
7.4.2.	Rozliczenie usługi.....	141
7.4.3.	Anulacja usługi.....	141
7.4.4.	Wydruk duplikatu kwitu usługi.....	142
7.5.	MENU PODRĘCZNE W TRYBIE REJESTRACJI.....	142
7.5.1.	Wprowadzenie dodatkowego opisu towaru do zarejestrowanej pozycji sprzedaży.....	143
7.5.2.	Wprowadzenie rabatu/ narzutu do zarejestrowanej pozycji sprzedaży lub sumy rachunku.....	143
7.5.3.	Wprowadzenie płatności.....	143
7.5.4.	Rozliczenie zarejestrowanej usługi.....	144
7.6.	RABATY/ NARZUTY.....	144
7.6.1.	Rabaty i narzuty procentowe.....	144
7.6.1.1.	Rabaty procentowe od pozycji paragonu.....	144
7.6.1.1.1.	Rabaty procentowe od pozycji paragonu dla zaprogramowanego rabatu.....	144
7.6.1.1.2.	Rabaty procentowe od pozycji paragonu dla rabatu wprowadzanego z klawiatury.....	144
7.6.2.2.	Narzuty procentowe do pozycji paragonu.....	145
7.6.2.1.1.	Narzuty procentowe od pozycji paragonu dla zaprogramowanego rabatu.....	145
7.6.2.1.2.	Narzuty procentowe od pozycji paragonu dla rabatu wprowadzanego z klawiatury.....	145
7.6.1.3.	Rabaty procentowe od sumy paragonu.....	146
7.6.1.3.1.	Rabaty procentowe od sumy paragonu dla zaprogramowanego rabatu.....	146
7.6.1.3.2.	Rabaty procentowe od sumy paragonu dla rabatu wprowadzanego z klawiatury.....	146
7.6.1.4.	Narzuty procentowe do sumy paragonu.....	147
7.6.1.4.1.	Narzuty procentowe do sumy paragonu dla zaprogramowanego narzutu.....	147
7.6.1.4.2.	Narzuty procentowe do sumy paragonu dla narzutu wprowadzanego z klawiatury.....	147
7.6.2.	Rabaty i narzuty kwotowe.....	148
7.6.2.1.	Rabaty kwotowe od pozycji paragonu.....	148
7.6.2.2.	Narzuty kwotowe do pozycji paragonu.....	148
7.6.2.3.	Rabaty kwotowe od sumy paragonu.....	149
7.6.4.2.4.	Narzuty kwotowe do sumy paragonu.....	149

7.7.	KOREKTY.....	150
7.7.1.	Korekta przed zatwierdzeniem pozycji paragonu.....	151
7.7.2.	Korekta ostatniej pozycji (storno bezpośrednie).....	151
7.7.2.1.	Korekta ostatniej pozycji towaru.....	151
7.7.2.2.	Korekta ostatniej pozycji opakowania zwrotnego i rabatu/ narzutu.....	152
7.7.3.	Korekta dowolnie wybranej pozycji (storno pośrednie).....	153
7.7.4.	Anulacja paragonu.....	154
7.8.	ZAKOŃCZENIE TRANSAKCJI.....	155
7.8.1.	Płatność gotówką.....	156
7.8.2.	Płatność czekiem.....	157
7.8.3.	Płatność kredytem.....	158
7.8.4.	Płatność przelewem.....	159
7.8.4.	Płatność mieszana gotówką, kredytem i czekiem.....	160
7.8.5.	Płatność w walucie obcej (przeliczeniowej).....	161
7.8.6.	Płatność mieszana w walucie obcej i podstawowej.....	162
7.9.	WPLATY I WYPŁATY GOTÓWKI.....	163
7.9.1.	Wpłata gotówką.....	163
7.9.2.	Wypłata gotówką/ czek.....	163
7.10.	OTWIERANIE SZUFLADY.....	164
7.11.	IDENTYFIKACJA KLIENTÓW.....	164
7.12.	WYKAZ KOMUNIKATÓW W TRYBIE SPRZEDAŻY.....	165
8.	RAPORTY SPRZEDAŻY.....	167
8.1.	RODZAJE RAPORTÓW.....	167
8.1.1.	Tryby raportów.....	167
8.1.2.	Raporty czytające i zerujące.....	167
8.1.2.1.	Raporty czytające.....	168
8.1.2.1.	Raporty zerujące.....	168
8.1.3.	Raporty dzienne i raporty okresowe.....	168
8.1.4.	Raport dobowy zerujące (raport fiskalny dobowy).....	168
8.1.5.	Raport z pamięci fiskalnej.....	168
8.1.6.	Zakres czasowy raportu.....	169
8.1.7.	Informacja o raportach cząstkowych.....	169
8.2.	DRZEWO MENU RAPORTÓW.....	170
8.3.	RAPORTY DOBOWE.....	170
8.3.1.	Raport dobowy sprzedaży czytający.....	170
8.3.2.	Raport fiskalny dobowy.....	171
8.4.	RAPORTY KASJERÓW.....	172
8.4.1.	Raport kasjera czytający.....	172
8.4.2.	Raport kasjera zerujący.....	172
8.5.	RAPORTY GRUP TOWAROWYCH.....	173
8.5.1.	Raport grup towarowych czytający.....	173
8.5.2.	Raport grup towarowych zerujący.....	173
8.6.	RAPORTY SPRZEDAŻY TOWARÓW.....	174
8.6.1.	Raport sprzedaży towarów (PLU) czytający.....	174
8.6.2.	Raport sprzedaży towarów (PLU) zerujący.....	174
8.7.	RAPORT STANÓW MAGAZYNOWYCH.....	175
8.8.	RAPORT USŁUG.....	176
8.8.1.	Raport usług aktywnych czytający.....	176
8.8.2.	Raport usług anulowanych czytający.....	177
8.8.3.	Raport usług anulowanych zerujący.....	178
8.9.	RAPORT KOPII ELEKTRONICZNEJ.....	178
8.10.	RAPORT OPAKOWAŃ ZWROTNYCH.....	178
8.10.1.	Raport opakowań zwrotnych czytający.....	178
8.10.2.	Raport opakowań zwrotnych zerujący.....	179
8.11.	WYŚWIETLANIE KWOTY UTARGU.....	180
8.12.	RAPORT FINANSOWY.....	180
8.12.1.	Raport finansowy czytający.....	180
8.12.2.	Raport finansowy zerujący.....	181
8.13.	RAPORT OPISÓW STAŁYCH.....	182
8.14.	RAPORT Z PAMIĘCI FISKALNEJ.....	183
8.14.1.	Raport okresowy łączny (niefiskalny).....	183
8.14.1.1.	Raport okresowy łączny według numerów raportów.....	183
8.14.1.2.	Raport okresowy łączny według dat raportów.....	183
8.14.2.	Raporty fiskalne okresowe.....	184
8.14.2.1.	Raport fiskalny okresowy według numerów raportów.....	185
8.14.2.2.	Raport fiskalny okresowy według dat raportów.....	185
8.14.2.3.	Raport fiskalny okresowy miesięczny.....	185
8.14.3.	Raport fiskalny rozliczeniowy.....	185
8.14.3.1.	Raport fiskalny rozliczeniowy według numerów raportów.....	186
8.14.3.2.	Raport fiskalny rozliczeniowy według dat raportów.....	186
8.14.3.3.	Raport fiskalny rozliczeniowy miesięczny.....	186
8.15.	ZESTAW RAPORTÓW.....	189
8.15.1.	Zestaw raportów okresowych.....	190
8.16.	WYKAZ KOMUNIKATÓW W TRYBIE RAPORTÓW.....	190
	DODATKI.....	191

1. WSTĘP

1.1. UWAGI DOTYCZĄCE AKTÓW PRAWNYCH

Kasa **EURO-ISOTE Flexy** jest kasą rejestrującą, wyposażoną w moduł fiskalny i została dopuszczona do użytkowania na terenie Polski decyzją Prezesa Głównego Urzędu Miar PT 13/2014

Na mocy aktualnych przepisów prawnych* podatnicy stosujący kasy rejestrujące są zobowiązani do:

- Dokonywania rejestracji każdej sprzedaży towarów i usług na rzecz osób fizycznych nie prowadzących działalności gospodarczej przy pomocy kasy;
- Wydawania oryginału paragonu kupującemu;
- Bezwłocznego zgłaszania właściwej służbie serwisowej każdej dostrzeżonej nieprawidłowości w pracy kasy;
- Poddawania kontroli pracy kasy na każde żądanie właściwych organów;
- Przechowywania kopii dokumentów kasowych przez czas określony w przepisach o zobowiązaniach podatkowych, zgodnie z warunkami określonymi w przepisach o rachunkowości;
- Zlecenia serwisowi kasy obowiązkowego przeglądu technicznego co 24 miesiące.

Gdy kasa odmawia posłuszeństwa i nie wystawia paragonów sprzedaży należy posłużyć się kasą rezerwową, a w przypadku jej braku należy zaprzestać sprzedaży;

Podatnicy instalujący kasy po raz pierwszy mogą dokonać odliczenia 90% wartości kasy, jednak nie więcej niż 700 zł, potrącając ją z podatku należnego pod warunkiem złożenia w urzędzie skarbowym, przed terminem rozpoczęcia ewidencjonowania, pisemnego oświadczenia o liczbie kas i miejscu (adresie) ich używania do ewidencjonowania (dotyczy to także kas rezerwowych).

Podatnicy oraz służby serwisowe obowiązani są poinformować naczelnika właściwego urzędu skarbowego o zainstalowaniu (ufiskalnieniu) kasy w terminie nie później niż 7 dni od daty zainstalowania.

Naruszanie obowiązujących przepisów, a zwłaszcza: sprzedaż z pominięciem kasy, niewydawanie kupującemu paragonu z kasy podlega karze grzywny do 180 stawek dziennych. Ustalając stawkę dzienną, sąd bierze pod uwagę dochody sprawcy, jego warunki osobiste, rodzinne, stosunki majątkowe i możliwości zarobkowe; stawka dzienna nie może być niższa od 1/30 części najniższego miesięcznego wynagrodzenia, ani też przekraczać jej czterystukrotności.

Obowiązujące akty prawne:

Ustawa z dnia 04-03-11 o podatku od towarów i usług (Dz. U. 54 z 04-04-05 poz. 535),
 Zmiana z dnia 07-09-19 (Dz. U. 192 z 07-10-19 poz. 1382)
 Zmiana z dnia 08-11-07 (Dz. U. 209 z 08-11-28 poz. 1320)
 Zmiana z dnia 09-12-02 (Dz. U. 215 z 09-12-18 poz. 1666)
 Zmiana z dnia 10-10-29 (Dz. U. 226 z 10-11-30 poz. 1476)
 Zmiana z dnia 10-11-26 (Dz. U. 238 z 10-12-17 poz. 1578)
 Zmiana z dnia 11-03-18 (Dz. U. 64 z 11-03-28 poz. 332)
 Rozporządzenie Ministra Finansów z dnia 10-12-27 w sprawie odliczania i zwrotu kwot wydatkowanych na zakup kas rejestrujących (Dz. U. 257 z 10-12-30 poz. 1733),
 Zmiana z dnia 12-02-09 (Dz. U. z 12-02-14 poz. 163)
 Rozporządzenie Ministra Finansów z dnia 12-11-29 w sprawie zwolnień z obowiązku prowadzenia ewidencji przy zastosowaniu kas rejestrujących (Dz. U. z 12-12-11 poz. 1382),
 Rozporządzenie Ministra Finansów z dnia 13-03-14 w sprawie kas rejestrujących (Dz. U. z 13-03-15 poz. 363),
 Rozporządzenie Ministra Gospodarki z dnia 13-08-27 w sprawie kryteriów i warunków technicznych, którym muszą odpowiadać kasy rejestrujące (Dz. U. 212 z 13-09-16 poz. 1076),
 Ustawa z dnia 97-08-29 - Ordynacja podatkowa (Dz. U. 137 z 97-11-13 poz. 926 ze zm.),
 Ustawa z dnia 94-09-29 o mchankowości (Dz. U. 121 z 1994 poz. 591 ze zm.),
 Ustawa Kodeks karny skarbowy z dnia 99-09-10 (Dz. U. 83 z 99-10-15 poz. 930 ze zm.),
 Ustawa z dnia 01-05-11 Prawo o miarach (Dz. U. 63 z 01-06-22 poz. 636 ze zm.),
 Rozporządzenie Ministra Finansów w sprawie wzorów deklaracji podatkowych dla podatku od towarów i usług z dnia 08-11-28 (Dz. U. 211 z 08-11-28 poz. 1333),
 Zmiana z 10-12-22 (Dz. U. 250 z 10-12-29 poz. 1681)
 Rozporządzenie Ministra Finansów w sprawie wykonania niektórych przepisów ustawy o podatku od towarów i usług z dnia 10-12-22 (Dz. U. 246 z 10-12-28 poz. 1649),
 Rozporządzenie Ministra Finansów w sprawie zwrotu podatku niektórym podatnikom, zaliczkowego zwrotu podatku, zasad wystawiania faktur, sposobu ich przechowywania oraz listy towarów i usług, do których nie mają zastosowania zwolnienia od podatku od towarów i usług z dnia 11-03-28 (Dz. U. 68 z 11-03-30 poz. 360),
 Zmiana z 12-12-11 (Dz. U. z 12-12-18 poz. 1428)
 Rozporządzenie Ministra Finansów z 26 sierpnia 2003 r. w sprawie prowadzenia podatkowej księgi przychodów i rozchodów (Dz. U. nr 152 z 29 sierpnia 2003 r., poz. 1475 z późn. zm.)
 Zmiana z 13-04-30 (Dz. U. z 13-0-10 poz. 551)

1.2. UWAGI DOTYCZĄCE INSTALACJI KASY

- Kasę **EURO-ISOTE Flexy** należy podłączyć w miejscu gdzie nie będzie ona narażona na: zbyt silne promieniowanie słoneczne, duże zmiany temperatury (poniżej 0° C, powyżej 45° C), wysoką wilgotność powietrza. Niespełnienie tych wymogów może doprowadzić do zniszczenia obudowy oraz układów elektronicznych.
- Po przetransportowaniu kasy z zimnego otoczenia do ciepłego i na odwrót, należy włączyć ją po co najmniej 20 min. potrzebnych do aklimatyzacji kasy w nowym otoczeniu temperaturowym.
- Nie wolno dopuścić do rozlania jakichkolwiek płynów na kasę.
- Szczególną uwagę należy zwrócić na czystość klawiatury.
- Dostanie się wody do środka może spowodować awarię układów elektronicznych.
- Kasę należy czyścić tylko przy pomocy miękkiej, suchej szmatki. Nigdy nie należy używać środków chemicznych, które mogą zniszczyć obudowę lub układy elektroniki.
- Gdy kasa nie pracuje prawidłowo, należy powiadomić autoryzowany punkt serwisowy.
Nie wolno otwierać kasy oraz naprawiać jej samemu, gdyż może to spowodować utratę gwarancji oraz ukaranie ustawową grzywną. Po ufiskalnieniu kasa jest zaplombowana i może ją otwierać tylko autoryzowany serwisant (rozporządzenie M.F. o kasach rejestrujących).
- Podczas drukowania paragonu, należy poczekać do zakończenia drukowania.
Nie wolno odrywać rachunku w trakcie drukowania, gdyż może to spowodować uszkodzenie drukarki.
- Przed włączeniem kasy po raz pierwszy należy założyć papier do drukarki.
- W kasie **EURO-ISOTE Flexy** powinno się używać tylko zalecanego papieru z gwarancją producenta co do sześcioletniej trwałości wydruku. Stosowanie materiałów gorszej jakości skracza czas użytkowania drukarki. Średnia żywotność drukarki wynosi około 4 miliony linii wydruków. Więcej o stosowanym w kasach papierze zawiera rozdział 2.7.
- W razie używania kasy niezgodnie z powyższymi zaleceniami, firma **Torell** lub jej przedstawiciele nie odpowiadają za wyniki awarie i nieprawidłowości w działaniu kasy.

Uwaga1: *Trwałość zastosowanego akumulatora wynosi 500 pełnych cykli ładowania / rozładowania. Po tym okresie akumulator powinien zostać wymieniony z powodu zużycia. Oznacza to, że przy bardzo intensywnej pracy należy się liczyć z zakupem nowego akumulatora jeszcze w okresie gwarancji. Spadek pojemności elektrycznej akumulatora w trakcie jego eksploatacji jest zjawiskiem normalnym i nie podlega gwarancji. Wynosi on około 10% na każde 200 cykli ładowania/rozładowania.*

Uwaga2: *Odlączenie zasilania następuje po wyjęciu wtyczki zasilacza z gniazdka sieciowego, które powinno być łatwo dostępne w pobliżu urządzenia.
Odlączenie zasilania kasy wymaga dodatkowo odłączenia akumulatora.*

SZANOWNY KLIENCIE!

Jeżeli Twoja kasa została wyposażona w szufladę, to po zamknięciu sklepu pozostawiaj ją otwartą (oczywiście bez pieniędzy). Zapobiegiesz w ten sposób zdemolowaniu kasy przez poszukiwaczy gotówki.

1.3. PIERWSZE KROKI

- Należy wypakować kasę z pudełka. Zawartość opakowania przedstawiają to poniższe zdjęcia.



1.4. ZASILANIE I AKUMULATORY

- Kasa wyposażona jest w zasilacz o napięciu wyjściowym: 12V, 1250mA. Zasilacz kasy należy podłączyć do gniazda sieciowego o napięciu 230V/50Hz. Zasilacz nie posiada wyłącznika sieciowego, dlatego też powinien być podłączony do gniazdka znajdującego się w pobliżu kasy, nie zasłoniętego innymi sprzętami lub przedmiotami.

Uwaga 1: Złączony zasilacz przeznaczony jest tylko do użytku z kasą EURO-SOTE Flexy.

- W razie uszkodzenia wymienić tylko na oryginalny zasilacz dostarczony przez autoryzowanego serwisanta. Użycie innego zasilacza może spowodować uszkodzenie kasy.
- Jeżeli zewnętrzny zasilacz jest podłączony do kasy ładowanie wewnętrznego akumulatora następuje nawet jeśli kasa jest wyłączona.
- Podczas ładowania zewnętrzna obudowa może nagrzewać się dlatego nie powinna znajdować się w pobliżu łatwopalnych materiałów.
- Kasa jest wyposażona w pakiet akumulatorów LiON 7,2 V o pojemności 2000 mAh, który służy do zasilania kasy. Akumulator można wymienić tylko na taki sam lub równoważny typ zalecany przez producenta. W celu zdemontowania zużytego akumulatora należy wyłączyć kasę i odłączyć zasilacz zewnętrzny, następnie wykręcić śrubę mocującą pokrywę akumulatora i usunąć ją, wyjąć akumulator i przewód akumulatora odłączyć od złącza. Zużyty akumulator należy przekazać do zakładu przetwarzania zużytych akumulatorów celem utylizacji. Zabrania się wyrzucania zużytych akumulatorów do pojemników z innymi odpadami.

- Kasa wyposażona jest w baterię LiMnO₂ CR2335 3.0V/280mAh podtrzymującą zawartość pamięci RAM. Zużyta bateria może być zdemontowana i wymieniona wyłącznie przez uprawniony serwis kasy.

Uwaga2: *Przed pierwszym użyciem kasę należy podłączyć do zewnętrznego zasilacza na minimum 6 godzin celem naładowania akumulatora.*

- Jeśli kasa nie pracuje właściwie należy wezwać autoryzowany serwis. Nie należy otwierać i naprawiać kasy samodzielnie.
- Jeżeli urządzenie ma zostać odłączone od zasilania należy wyciągnąć wtyczkę zasilacza z gniazda sieciowego.

Uwaga3: *W przypadku wykorzystywania kasy jako rezerwowej, należy okresowo (około miesiąca) podłączyć kasę na 6 godzin do źródła zasilania. Zapobiegnie to rozładowaniu akumulatora zasilającego.*

1.4.1. POZIOM NAŁADOWANIA AKUMULATORA

- Akumulator jest dostępny w środku kasy (podłączenie i wymiana - tylko serwis!!!).
- Po podłączeniu zasilacza sieciowego ładujemy akumulator
- Informacja wyrażona w procentach (lewy górny róg) sygnalizuje stan naładowania akumulatora
- Gdy wskaźnik wskazuje 10% naładowania akumulatora, energii powinno wystarczyć na wydrukowanie około 100 krótkich paragonów.

60%	14-10-2012
R	10:24:56

10%	14-10-2012
R	10:24:56

Uwaga: *Komunikat "BAT" wyświetlany po odłączeniu zasilacza sieciowego w miejscu wskaźnika naładowania akumulatora informuje o przeprowadzanej analizie stanu naładowania akumulatora.*

1.5. INSTALACJA KARTY PAMIĘCI SD

- Po wyłączeniu kasy otwieramy pokrywę drukarki i unosimy wałek dociskania papieru. Z prawej strony w szczelinie komory drukarki znajduje się gniazdo karty SD.



Uwaga: *Kartę w gnieździe umieszczamy naklejką do dołu.*

1.6. ZAKŁADANIE PAPIERU

- Kolejną czynnością, którą należy wykonać jest instalacja papieru. Operację tę wykonujemy zgodnie z punktami opisanymi w instrukcji użytkownika rozdz. 2.7.2.

Uwaga1: *Należy używać papieru zalecanego przez dostawcę drukarki.*

Uwaga2: *Zakładanie papieru niezgodnie z podaną procedurą może spowodować nieprawidłowe podawanie papieru i blokowanie drukarki.*

1.7. WŁĄCZENIE I WYŁĄCZENIE KASY

- Kasa rejestrująca jest zasilana wyłącznie z własnego akumulatora. W przypadku całkowitego rozładowania akumulatora przed rozpoczęciem pracy, należy podłączyć zasilacz na około 15 minut.
- Zasilanie włącza i wyłącza się klawiszem  (klawisz należy nacisnąć i przytrzymać około 3 sekundy).
- Przy podłączeniu do sieci elektrycznej zasilacz włączamy do sieci i kasy przy wyłączonym zasilaniu. Zasilacz wykorzystywany jest do ładowania wewnętrznego akumulatora kasy.

- Po włączeniu kasa wykonuje testy.

Pokazują się wtedy komunikaty:

TESTY

i po
chwili,

TESTY
TEST: OK.

a kasa przechodzi do trybu sprzedaży.

1.8. BUDZENIE KASY ZE STANU UŚPIENIA (OSZCZĘDZANIE ENERGII)

- Kasa **EURO-150TE Flexy** samoczynnie przechodzi w stan uśpienia (oszczędzanie energii) po programowo określonym czasie wynoszącym od 1 do 60 minut.

KASA W TR. UŚP.

- W stanie uśpienia na wyświetlaczu pojawia się komunikat:

- W celu wyjścia z trybu uśpienia należy nacisnąć klawisz .

- Po wybudzeniu kasa uruchamia się w trybie pracy,

- w którym przeszła w stan uśpienia, np. w trybie sprzedaży

- Istnieje możliwość wyłączenia funkcji samoczynnego przechodzenia w stan uśpienia (funkcji oszczędzania energii akumulatora), jednak nie jest to zalecane.

70% 14-05-2011
R 10:24:56

1.9. POJĘCIA PODSTAWOWE

Towar (PLU)

Najmniejsza jednostka organizacyjna systematyki sprzedaży. Towar jest jednoznacznie określony przez nazwę, zaprogramowaną cenę i stawkę podatkową. Towar reprezentowany jest w kasie przez kod od 1 do 14 980.

Podgrupa

Jest to jednostka o szerszym znaczeniu od towaru – obejmuje grupę towarów o tej samej nazwie, kodzie i stawce podatkowej, natomiast o różnej, niezaprogramowanej cenie.

Grupa towarowa

Jest to jednostka grupująca towary o podobnych właściwościach.

Opakowanie zwrotne

Jest to jednostka organizacyjna nie podlegająca opodatkowanemu obrotowi. Za wydanie opakowania jest pobierana kaucja; nie można wydać samego opakowania. Opakowanie zwrotne reprezentowane jest przez numer od 1 do 20.

Nagłówek

Początek każdego paragonu drukowanego w kasie **EURO-150TE Flexy** podaje podstawowe informacje o właścicielu - użytkowniku kasy. Właściciel kasy ma obowiązek umieszczenia w nagłówku nazwy firmy, adresu punktu sprzedaży. Nagłówek zakończony jest numerem NIP, który drukowany jest automatycznie z pamięci fiskalnej kasy.

****TORELL****	
Obr. Westerplatte 5 83-000 Pruszcz Gdański	nagłówek paragonu
tel. 58 773 99 00 fax 58 773 99 75	numer NIP podatkika
poczta@torell.pl www.torell.pl	numer kolejny wydruku
21-05-2012 NIP-593-010-15-54 000056	data wydruku

2. BUDOWA KASY

2.1. WYGLĄD ZEWNĘTRZNY



2.2. URZĄDZENIA WSPÓŁPRACUJĄCE

Kasa rejestrująca **EURO-150TE Flexy** jest kasą stacjonarną i może być używana w średnich i dużych punktach handlowych oraz usługowych. Kasa może współpracować z szeroką gamą urządzeń dodatkowych takich jak: komputer PC, waga lub czytnik kodów kreskowych i szufladą kasjerską.

2.3. PRZYŁĄCZA KASY



Kasa **EURO-150TE Flexy** może komunikować się z komputerem poprzez interfejs **USB**. W celu podłączenia kasy przez port **USB** należy użyć standardowego kabla z wtykami **USB-B** (kasa) oraz **USB-A** (PC).

Opcjonalnie czytnik kodów kreskowych może być podłączony do kasy **EURO-150TE Flexy** poprzez interfejs **RS232**. Czytnik możemy podpiąć przez **COM1-COM3**. Przed podłączeniem należy poprawnie ustawić port w kasie. Czytnik może być zasilany z kasy, ale tylko przy podłączeniu przez **COM1**, przy maksymalnym poborze prądu 500 mA.

Opcjonalnie wagę elektroniczną można podłączyć do kasy **EURO-150TE Flexy** poprzez interfejs **RS232**. Należy ustawić te same parametry transmisji w kasie i wadze. Wagę możemy podpiąć przez **COM1 - COM3**. Przed podłączeniem należy poprawnie ustawić port w kasie. Szufladę kasjerską dołączamy do złącza szuflady.

2.4. KLAWIATURA

2.4.1. UKŁAD KLAWIATURY



2.4.2. OPIS FUNKCJI KLAWISZY

Funkcje dostępne w kasie zostały przyporządkowane do odpowiednich klawiszy. Dwie linie opisów oznaczają, że klawisz posiada dwa poziomy funkcyjne.

Funkcja reprezentowana przez górny opis (opis w kolorze niebieskim) dostępna jest po naciśnięciu i przytrzymaniu klawisza **POZIOM** a następnie naciśnięciu klawisza wybranej funkcji.

Funkcje z pierwszego poziomu (dolny opis w kolorze czarnym) są dostępne bezpośrednio po wybraniu właściwego klawisza.

2.4.3. KLAWISZE SZYBKIEJ OBSŁUGI

Kasa **EURO-ISOTE Flexy** jest wyposażona w 32* programowalne klawisze szybkiej obsługi (klawisze bezpośrednie).

* Usuwając zbędne klawisze ilość ta może być zwiększona do 40.

Klawisze szybkiej obsługi dzielą się na 2 typy w zależności od sposobu wywołania przypisanej sekwencji:



























- typ 1 - klawisze wymagające równoczesnego naciśnięcia klawisza **POZIOM** ;
- typ 2 – klawisze działające samodzielnie (bez klawisza **POZIOM**).

Każdy z klawiszy szybkiej obsługi może pracować w jednym z trybów pracy:

- tryb pracy 1 „Klawisz bezpośredni PLU” możliwość przypisania dowolnego kodu towaru;
- tryb pracy 2 – „Klawisz z zaprogramowaną sekwencją” – możliwość przypisania dowolnej sekwencji umożliwiającej bezpośredni dostęp do dowolnej pozycji menu trybu raportów czytających, trybu raportów zerujących lub wykonanie określonej sprzedaży, np. zestaw towarów.

Domyślnie do każdego klawisza bezpośredniego dostępu przypisane są kolejne kody towarów zgodnie z opisem na klawiszu (np. 11) oraz tabelą przedstawioną poniżej. Istnieje możliwość przypisania dowolnego kodu do klawisza bezpośredniego, zmiana pozostałych ustawień w zależności od potrzeb, jak również zmiana trybu pracy klawisza, czyli przełączenie na obsługę wybranych pozycji menu kasy.

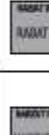
2.4.4. NAZWY KLAWISZY I ICH FUNKCJE

Lp.	Klawisz	Opis klawisza	Lp.	Klawisz	Opis klawisza
1		klawisz numeryczny 1; na drugim poziomie klawisz bezpośredniego dostępu kod 0024; wprowadzanie znaków (sys. "komórkowy")	7		klawisz numeryczny 7; na drugim poziomie klawisz bezpośredniego dostępu kod 0026; wprowadzanie znaków (sys. "komórkowy")
2		klawisz numeryczny 2; na drugim poziomie klawisz bezpośredniego dostępu kod 0027; wprowadzanie znaków (sys. "komórkowy")	8		klawisz numeryczny 8; na drugim poziomie klawisz bezpośredniego dostępu kod 0029; wprowadzanie znaków (sys. "komórkowy")
3		klawisz numeryczny 3; na drugim poziomie klawisz bezpośredniego dostępu kod 0030; wprowadzanie znaków (sys. "komórkowy")	9		klawisz numeryczny 9; na drugim poziomie klawisz bezpośredniego dostępu kod 0032; wprowadzanie znaków (sys. "komórkowy")
4		klawisz numeryczny 4; na drugim poziomie klawisz bezpośredniego dostępu kod 0025; wprowadzanie znaków (sys. "komórkowy")	10		klawisz numeryczny 0; na drugim poziomie klawisz bezpośredniego dostępu kod 0023; wprowadzanie znaków (sys. "komórkowy")
5		klawisz numeryczny 5; na drugim poziomie klawisz bezpośredniego dostępu kod 0028; wprowadzanie znaków (sys. "komórkowy")	11		klawisz numeryczny 00; na drugim poziomie klawisz procedury zapamiętywania sekwencji; klawisz SPACJA
6		klawisz numeryczny 6; na drugim poziomie klawisz bezpośredniego dostępu kod 0031; wprowadzanie znaków (sys. "komórkowy")	12		klawisz wkławił kropki dziesiętnej przy wprowadzaniu ilości i ceny; wprowadzanie znaków; na drugim poziomie klawisz regulacji kontrastu wyświetlacza
13		klawisz włączający i wyłączający kasę; wyjście ze stanu uśpienia	19		klawisz bezpośredniego dostępu kod 0006; na drugim poziomie klawisz bezpośredniego dostępu kod 0017
14		klawisz bezpośredniego dostępu kod 0001; na drugim poziomie klawisz bezpośredniego dostępu kod 0012	20		klawisz bezpośredniego dostępu kod 0007; na drugim poziomie klawisz bezpośredniego dostępu kod 0018
15		klawisz bezpośredniego dostępu kod 0002; na drugim poziomie klawisz bezpośredniego dostępu kod 0013	21		klawisz bezpośredniego dostępu kod 0008; na drugim poziomie klawisz bezpośredniego dostępu kod 0019
16		klawisz bezpośredniego dostępu kod 0003; na drugim poziomie klawisz bezpośredniego dostępu kod 0014	22		klawisz bezpośredniego dostępu kod 0009; na drugim poziomie klawisz bezpośredniego dostępu kod 0020
17		klawisz bezpośredniego dostępu kod 0004; na drugim poziomie klawisz bezpośredniego dostępu kod 0015	23		klawisz bezpośredniego dostępu kod 0010; na drugim poziomie klawisz bezpośredniego dostępu kod 0021
18		klawisz bezpośredniego dostępu kod 0005; na drugim poziomie klawisz bezpośredniego dostępu kod 0016	24		klawisz bezpośredniego dostępu kod 0011; na drugim poziomie klawisz bezpośredniego dostępu kod 0022
25		anulacja pozycji lub całego paragonu przed jego zakończeniem; klawisz wypłaty kaucji używany do zwrotu opakowań zwrotnych; klawisz wydruku zaprogramowanych pozycji i kasowania pozycji w trybie programowania	27		klawisz rabatu procentowego na drugim poziomie klawisz rabatu kwotowego
26		klawisz umożliwia dostęp do funkcji na drugim poziomie klawiatury	28		klawisz narzutu procentowego na drugim poziomie klawisz narczutu kwotowego; klawisz drukowania aktywnej pozycji w trybie programowania

Lp.	Klawisz	Opis klawisza	Lp.	Klawisz	Opis klawisza
29		klawisz wprowadzenia wagi; klawisz mnożenia/ dzielenia używany do wprowadzania ilości sprzedawanego towaru; klawisz edycji tekstu	35		klawisz kasowania błędnie wprowadzonych danych i kasowania błędów; klawisz wysuwu papieru
30		klawisz wprowadzania ceny otwartej; klawisz przeglądania listy towarów; klawisz przełączenia liter i cyfr; klawisz obsługi waluty obcej	36		klawisz podsumowania paragonu; klawisz płatności kredytem
31		klawisz aktywuje menu sprzedaży z klawiszem [POZIOM] wylogowanie kasjera.	37		klawisz służący do poruszania się po menu kasy, umożliwiające wybór odpowiedniej funkcji; klawisz płatności czekiem
32		klawisz potwierdza wybór kodu towaru; klawisz potwierdza wybór numeru opakowania zwrotnego	38		klawisz służący do przeglądania paragonu; klawisz wprowadzania kodów kreskowych z klawiatury; klawisz podczas programowania umożliwia zmiany wartości; klawisz obsługi stanów magazynowych
33		klawisz służący do poruszania się po menu kasy, umożliwiające wybór odpowiedniej funkcji; na drugim poziomie klawiatury potwierdza numer systemowy;	39		klawisz służący do przeglądania paragonu; klawisz płatności przelewem; klawisz podczas programowania umożliwia zmiany wartości; klawisz obsługi stanów magazynowych
34		klawisz zakończenia paragonu (płatność gotówką); potwierdzenie wyboru funkcji; szuflada			

2.5. WYŚWIETLACZE

2.5.1. WYŚWIETLACZ OPERATORA

Kasa posiada podświetlany wyświetlacz operatora typu LCD alfanumeryczny składający się z 2 linii po 16 znaków.



2.5.2. WYŚWIETLACZ KLIENTA



Kasa posiada podświetlany wyświetlacz klienta typu LCD 7 segmentowy numeryczny składający się z 10 znaków.



2.6. TRYBY PRACY KASY

Kasa rejestrująca **EURO-150TE Flexy** ma cztery tryby operacyjne. Każdy z trybów pozwala na wykonywanie jednorodnej grupy operacji.

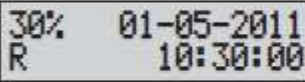
W ramach trybu programowania, funkcje serwisowe dostępne są wyłącznie dla autoryzowanego serwisu.

- Bezpośrednio po włączeniu kasy uruchamiany jest tryb sprzedaży 
- Przejście do menu kasy następuje po naciśnięciu klawisza  :

- jednokrotne naciśnięcie klawisza  uaktywnia menu trybu sprzedaży

**TRYB SPRZEDAŻY
SPRZEDAŻ**

- kolejne naciśnięcie klawisza  uaktywnia menu główne kasy.

**MENU GŁÓWNE
TRYB SPRZEDAŻY**

- W menu głównym dostępne są następujące tryby pracy kasy:

- trybu sprzedaży	MENU GŁÓWNE TRYB SPRZEDAŻY	Wybór pozycji menu odbywa się za pomocą klawiszy:	
- trybu raportów czytających	MENU GŁÓWNE RAP. CZYTAJĄCE		
- trybu raportów zerujących	MENU GŁÓWNE RAPORTY ZERUJĄCE		
- trybu programowania	MENU GŁÓWNE PROGRAMOWANIE		
		- kolejna pozycja	
		- poprzednia pozycja	
		- zatwierdzenie	
		- powrót	

2.7. DRUKARKA

W kasie EURO-ISOTE Flexy zastosowano termiczny mechanizm drukujący. Wymaga ona do drukowania odpowiedniego papieru termicznego. W jednej linii może drukować ona do 42 normalnych lub 21 znaków pogrubionych (podwójnej szerokości).

Wymiary rolki: 57 mm szerokości, 40 m długości, 55 mm max średnica zewnętrzna rolki.

2.7.1. KOMUNIKATY DOTYCZĄCE INSTALACJI PAPIERU

Lp.	Komunikat	Opis
1	BRAK PAPIERU	Brak papieru
2	OTWARTA POKRYWA	Otwarta pokrywa drukarki i uniesiona rolka prowadząca mechanizmu drukującego.

2.7.2. INSTALACJA ROLKI PAPIERU

Przed użyciem kasy rejestrującej należy zamontować rolkę papieru, a następnie upewnić się, że papier będzie prowadzony poprawnie.

W przypadku braku papieru kasa wyświetli komunikat

BRAK PAPIERU

Uwaga: *Walek zapobiega przemieszczaniu się rolki podczas przenoszenia kasy i może nie być używany, w przypadku jeżeli kasa pracuje jako stacjonarna (daje to możliwość użycia rolki papieru o większej średnicy zewnętrznej).*

BUDOWA KASY

TORELL 

1. Należy otworzyć pokrywę drukarki.
2. Usunąć gilzę poprzedniej rolki.
3. Nasunąć nową rolkę papieru na wałek.
4. Wałek z rolką umieścić w prowadnicach.
5. Wyprowadzić koniec taśmy na zewnątrz,
6. Zatrzasnąć pokrywę.

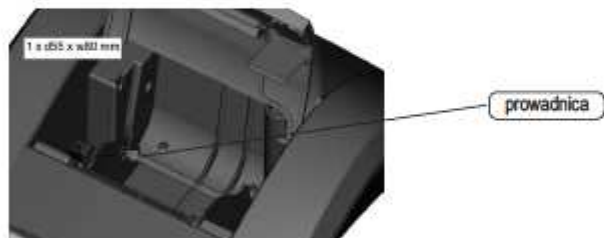
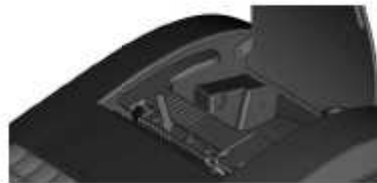

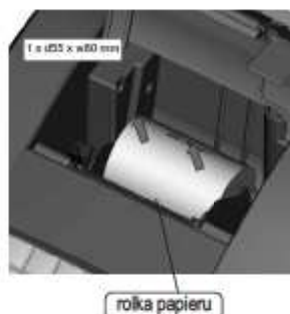

2.7.3. UWAGI DOTYCZĄCE KOPII ELEKTRONICZNEJ

W kasie EURO-150TE Flexy używa się taśmy z papieru termicznego o szerokości 57 mm.

Ważna informacja prawna:

„Zgodnie z Ordynacją podatkową z dnia 29 sierpnia 1997 (Dziennik Ustaw nr 137 z dnia 13 listopada 1997r) Art. 86 podatnicy obowiązani do prowadzenia ksiąg podatkowych przechowują księgi i związane z ich prowadzeniem dokumenty (wszelkie dokumenty) przez 5 lat licząc od końca roku kalendarzowego, w którym księgi były prowadzone. Zapis taki oznacza, że dokumenty, także dowody księgowe dotyczące wpływów ze sprzedaży detalicznej - a więc kopie elektroniczne należy przechowywać przez okres 5 lat.

Przy powoływaniu się na art 74 Ustawy o rachunkowości z dnia 29 września 1994 roku należy pamiętać, że zapis, iż dowody księgowe dotyczące wpływów ze sprzedaży detalicznej przechowuje się do dnia zatwierdzenia sprawozdania finansowego za dany rok obrotowy, nie krócej jednak niż do dnia rozliczenia osób, którym powierzono składniki majątku objęte sprzedażą detaliczną dotyczy tylko tych podatników, których przychody netto ze sprzedaży towarów, usług i operacji finansowych za poprzedni rok obrotowy przekroczyły w walucie polskiej równowartość 400 000 ECU lub gdy przed rozpoczęciem roku obrotowego urząd skarbowy został powiadomiony, że dana osoba fizyczna lub spółka cywilna będzie stosować zasady rachunkowości określone ustawą wymienioną na wstępie.”

Zapisy powyższe oznaczają, że raporty dobowe i okresowe fiskalne (miesięczne) powinny być przechowywane przez okres 5 lat.

2.8. KARTA PAMIĘCI SD

W kasach EURO-150TE Flexy jako nośnik elektroniczny, może być stosowana dowolna karta SD/SDHC o pojemności odpowiednio:

- karta SD 2GB,
- karta SDHC od 4GB do 16GB.

Producent zaleca stosowanie kart marki Sandisk.

2.9. WYKAZ KOMUNIKATÓW OGÓLNYCH O BŁĘDACH

Na następnej stronie znajduje się tabelka z wykazem komunikatów ogólnych o błędach.

BUDOWA KASY



Komunikat na wyświetlaczu	Opis funkcji i postępowanie	Komunikat na wyświetlaczu	Opis funkcji i postępowanie
OTWARTA POKRYWA	Otwarta pokrywa drukarki. Sprawdzić działanie czujnika. Docisnąć dźwignię.	LIMIT PRZEKROCZONY	Niewłaściwy zakres numerów dla raportu fiskalnego dobowego.
BRAK PAPIERU	Brak papieru. Złożyć papier.	PAMIĘĆ FISKALNA NIE ZAINICJOWANA	Nie zainicjowana pamięć fisk. Próba wykonania raportu z pamięci fisk. w trybie niefisk.
DRUKARKA ODLĄCZONA	Odlączona drukarka. Wezwać serwis.	TYLKO ODCZYT PAMIĘCI FISKAL.	Kasa w trybie tylko odczyt pamięci fiskalnej.
PODŁĄCZ WŁAŚCIWĄ PAMIĘĆ FISKALNĄ	Odlączona pamięć fiskalna lub uszkodzona pamięć fiskalna. Wezwać serwis.	BŁĄD STATUSU PF	Błąd pamięci fiskalnej. Wezwać serwis
WYŚWIETLACZ ODLĄCZONY	Odlączony wyświetlacz. Wezwać serwis.	NIEZGODNOŚĆ PF FM data	Błąd integralności danych. Wezwać serwis.
PRZEKROCZONA MAX WARTOŚĆ PARAGONU	Próba przekroczenia max wartości paragonu. Należy zakończyć bieżący paragon i rozbić sprzedaż na więcej paragonów.	PAMIĘĆ FISKALNA JEST PEŁNA	Pamięć fiskalna jest pełna. Wezwać serwis.
NIE MOŻNA ZMIENIĆ WARTOŚCI	Próba przypisania nieaktywnej stawki podatku VAT. Nieaktywna, niezaprogramowana stawka VAT. Zaprogramować stawkę VAT.	BŁĄD PAM. FISK. 0XXXXXXXX	Błąd pamięci fiskalnej. Błąd danych w podanym adresie. Wezwać serwis.
BŁĄDNY DATA LUB CZAS	Próba błędnego ustawienia zegara (błędny lub zły format), np. próba zaprogramowania daty wcześniejszej niż data zapisu ostatniego rap. fiskalnego. Zaprogramować prawidłowo lub wezwać serwis.	BŁĄD PAMIĘCI FISKALNEJ	Błąd zapisu/ odczytu pamięci fiskalnej. Wezwać serwis.
WYKONAJ RAPORT DOBOWY	Do wykonania operacji konieczne jest wcześniejsze wykonanie raportu fiskalnego dobowego.	INNA PF	Błąd pamięci fiskalnej. Podłączono inną pamięć fiskalną. Wezwać serwis.
TEMP. GŁOWICY PRZEKROCZONA	Przegrzana głowica. Wstrzymać wydruk do ostygnięcia głowicy lub wezwać serwis.	PODŁĄCZ PUSTĄ PAMIĘĆ FISKALNĄ	Błąd pamięci fiskalnej. Wezwać serwis.
BRAK NR. UNIKAT.	Brak numeru unikatowego. Wezwać serwis.	SUMA ZEROWA	Próba zakończenia paragonu z zerową wartością. Należy anulować paragon.
BRAK NIP	Brak numeru NIP. Wezwać serwis	OPERACJA NIEDOZWOLONA	Błąd operacji. Próba wykonania operacji nie przewidzianej w programie pracy kasy.
BRAK NR. SER. JN.	Brak numeru seryjnego.	UMAGA! KONTROLA ZEGARA!	Wymagana jest weryfikacja daty i czasu zegara kasy. Komunikat jest wyświetlany po włączeniu kasy, (oraz próbie wykonania raportu fiskalnego dobowego), w przypadku, gdy od ostatniego zapisu do pamięci fiskalnej upłynęło ponad 3 dni. Następnie wyświetlane jest data i czas odczytane z zegara kasy oraz polecenia: Jeżeli data jest prawidłowa nacisnąć klawisz 1 <small>OK</small>
BRAK NAGŁÓWKA	Brak nagłówka. Zaprogramować nagłówek.	DATA 01-01-2011 09:00	-możliwa jest praca na kasie. Jeżeli data nie prawidłowa nacisnąć klawisz 9 <small>DEF</small>
NIEZDEFINOWANE STAWKI VAT	Niezaprogramowana stawka VAT. Zaprogramować stawkę VAT.	POPRAWNE? NACISNIJ KL. [1]	- praca na kasie nie jest możliwa Wyświetlany jest komunikat Kasa przechodzi czasowo w tryb odczytu. Wymagana jest interwencja serwisu.
NIE DOZWOLONA	Zapis do PF fiskalnej zabroniony. Kasa pracuje w trybie niefiskalnym.	BŁĄDNE? NACISNIJ KL. [9]	
INICJACJA PF	Próba ponownej fiskalizacji kasy.	BŁĄDNY DATA ! WEZWIJ SERWIS	

2.10. DRZEWO MENU GŁÓWNEGO KASY - PROGRAMOWANIE

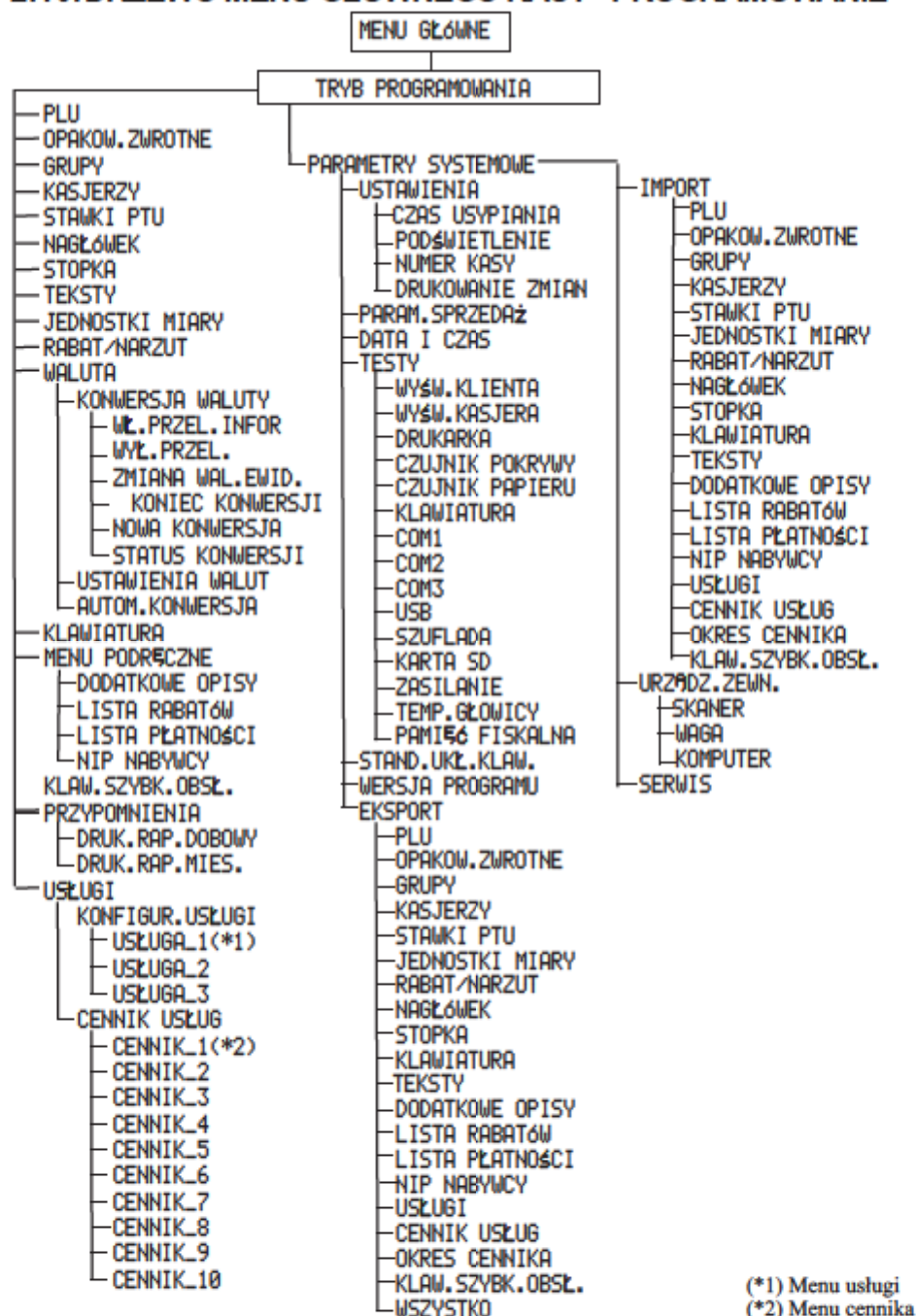

(*1) Menu usługi
(*2) Menu cennika

DRZEWO MENU GŁÓWNEGO KASY - SPRZEDAŻ, RAPORTY

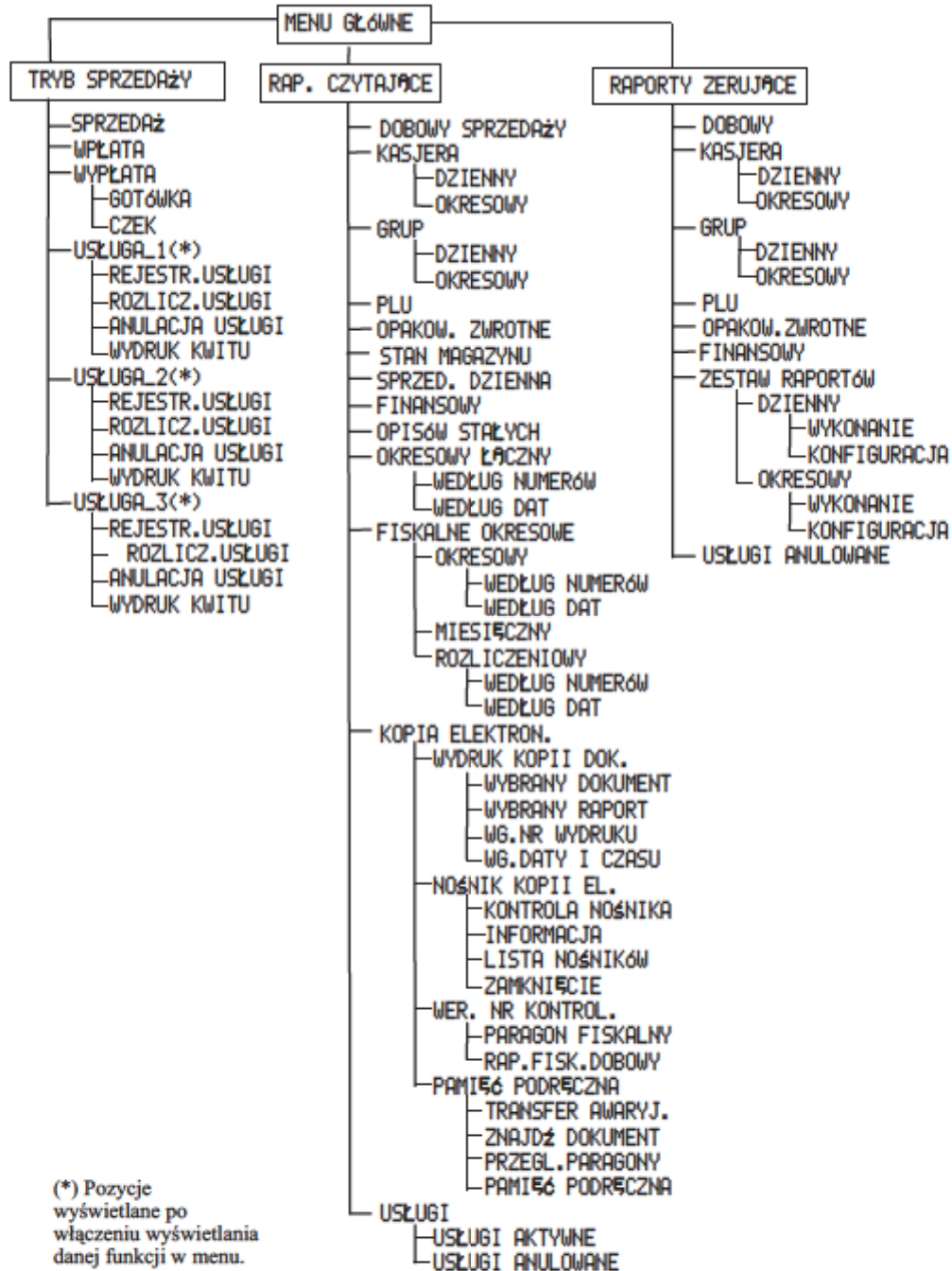

3. WPROWADZENIE DO PROGRAMOWANIA

Przed przystąpieniem do programowania kasy EURO-150TE Flexy należy zapoznać się z treścią instrukcji użytkownika – Rozdział Programowanie kasy.







Uwaga: Jeżeli klawisz obsługuje dwie funkcje, funkcja opisana w dolnej części klawisza jest uruchamiana przez naciśnięcie tego klawisza, natomiast funkcja opisana w górnej części klawisza wymaga wcześniejszego naciśnięcia i przytrzymania klawisza .

3.1. OGÓLNE ZASADY PORUSZANIA SIĘ PO MENU KASY

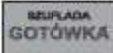
- Bezpośrednio po włączeniu kasy uruchamiany jest tryb sprzedaży

R 01-01-2010
10:30:00

Uwaga: Jeżeli chociaż jeden z kasjerów miał zaprogramowane hasło, to należy zalogować kasjera z podaniem hasła przed rozpoczęciem sprzedaży.

- Wybór kasjera następuje przez naciśnięcie klawiszy  lub , a zatwierdzamy go klawiszem .
- Pojawia się wtedy okno z pytaniem o hasło kasjera.
- Po wpisaniu poprawnego hasła i zatwierdzeniu klawiszem , możemy rozpocząć pracę.
- Jeżeli hasło nie jest prawidłowe wyświetlany jest komunikat:
- Przejdzie do menu kasy następuje po naciśnięciu klawisza .
- Jednokrotne naciśnięcie klawisza  uaktywnia menu trybu sprzedaży.
- Kolejne naciśnięcie klawisza  uaktywnia menu główne kasy.
- Wybór pozycji menu odbywa się za pomocą klawiszy:





WYBIERZ KASJERA
KASJER01



HASŁO

BŁĘDNE
HASŁO

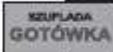
TRYB SPRZEDAŻY
SPRZEDAŻ

MENU GŁÓWNE
TRYB SPRZEDAŻY

- kolejna pozycja 
- poprzednia pozycja 
- zatwierdzenie 
- powrót 

- Przechodzimy do trybu programowania, np.   .

MENU GŁÓWNE
PROGRAMOWANIE

- Po zatwierdzeniu wyboru klawiszem  na wyświetlaczu pojawia się pierwsza z funkcji menu programowania (programowanie towarów)

PROGRAMOWANIE
PLU

3.2. DRZEWO MENU PROGRAMOWANIA

Komunikat na wyświetlaczu	Opis funkcji	Komunikat na wyświetlaczu	Opis funkcji
MENU GŁÓWNE PROGRAMOWANIE	Menu główne - Programowanie	PROGRAMOWANIE NAGŁÓWEK	Programowanie nagłówka
PROGRAMOWANIE PLU	Programowanie towarów	1. LINIA-NAGŁÓWEK -	Programowanie nagłówka - linie od 1 do 8
0001.PLU-CENA 0.00	Programowanie ceny towaru	9.NIP -	Programowanie nagłówka - linia 9 - nr NIP podatnika funkcja zablokowana po ufiskalnieniu kasy
0001.PLU-NAZWA -	Programowanie nazwy towaru	PROGRAMOWANIE TEKSTY	Programowanie tekstu
0001.PLU-STAW. P ----()	Programowanie stawki podatku VAT towaru	Numer referencyjny -	Programowanie tekstu przy nr referencyjnym na paragonie
0001.PLU-KOD KR. 00000000000000	Programowanie kodu kreskowego EAN	PROGRAMOWANIE JEDNOSTKI MIAR	Programowanie jednostek miar
0001.PLU-FLAGI 0101001	Programowanie flag: 1 stawka podatku VAT, 2 grupa towarowa, 3 jednostka miary, 4 towar powiązany, 5 inna cena, 6 opakowanie zwrotne	1. JEDNOSTKI MIAR -	Programowanie jedn. miar: 1 brak jednostki miary, 2 sztuki, 3 kilogramy, 4 litry; 5 metry, 6 metry kw., 7 butelki, 8 opakowania zwr.
PROGRAMOWANIE OPAKOW. ZWROTNE	Programowanie opakowań zwrotnych	PROGRAMOWANIE RABAT/NARZUT	Programowanie rabatu/ narzutu procentowego
01.OPAK.ZW.-CENA 0.00	Programowanie ceny opakowania zwrotnego	1.WART. NARZUTU 0.00	Programowanie narzutu procentowego
PROGRAMOWANIE GRUPY	Programowanie grup towarowych	2.LIMIT NARZUTU 0.00	Programowanie limitu narzutu procentowego
01.GRUPY-NAZWA -	Programowanie nazwy grupy towarowej	3.WART. RABATU 0.00	Programowanie rabatu procentowego
PROGRAMOWANIE KASJERZY	Programowanie kasjerów	4.LIMIT RABATU 0.00	Programowanie limitu rabatu procentowego
01.KASJER-NAZWA KASJER01	Programowanie imienia kasjera	PROGRAMOWANIE WALUTA	Programowanie walut
01.KASJER-HASŁO 0001	Programowanie hasła kasjera	WALUTA KONWERSJA WALUTY	Programowanie zmiany waluty głównej
01.KASJER-TRYB-X NIE	Programowanie uprawnień kasjera : TRYB-X -raporty czytające; TRYB-Z -raporty zerujące; TRYB-P - programowanie	KONWERSJA WALUTY WAL. PRZEL. INFOR.	Rozpoczęcie zmiany waluty ustawienie drukowania paragonie obu walut (przeliczenia informacyjnego)
PROGRAMOWANIE STAWKI PTU	Programowanie stawek podatku VAT	KONWERSJA WALUTY ZMIANA WAL. EWID.	Zmiana waluty ewidencyjnej
1.TYP ----	Wybór stawki podatku VAT lub stawki zwolnionej (----, PTU lub STAWKA ZW.	KONWERSJA WALUTY KONIEC KONWERSJI	Koniec konwersji waluty ewidencyjnej
1.WARTOŚĆ 0.00	Programowanie wartości podatku VAT (od A do G)	KONWERSJA WALUTY WAL. PRZEL. INFOR.	Rozpoczęcie trybu ponownej zmiany waluty wyłączenie drukowania na paragonie obu walut
		KONWERSJA WALUTY NOWA KONWERSJA	Inicjalizacja ponownej zmiany waluty ewidencyjnej

Komunikat na wyświetlaczu	Opis funkcji	Komunikat na wyświetlaczu	Opis funkcji
KONWERSJA WALUTY STATUS KONWERSJI	Wyświetlanie statusu konwersji waluty	MENU PODRĘCZNE LISTA PŁATNOŚCI	Programowanie listy płatności
WALUTA USTAWIENIA WALUT	Programowanie ustawienia walut	1. Płatność-nazwa -	Wprowadzanie tekstu dodatkowego nazwy płatności
2. WAL. OBCA-NAZWA EUR	Wybór nazwy waluty obcej (domyślnie EURO)	1. Płatność-menu NIE	Programowanie dostępności na liście opisów płatności NIE/ TAK
2. WAL. OBCA-KURS 0.00000	Ustawienie kursu przeliczeniowego waluty obcej	1. Płatność-typ GOTÓWKA	Programowanie nazwy płatności: GOTÓWKA; KREDYT; CZEK
2. WAL. OBCA-WAGA 2	Ustawienie ilości miejsc po przecinku waluty obcej (fabrycznie 2)	1. Płatność-walut PLN	Wybór waluty płatności jednej z pięciu zaprogramowanych w kasie
2. WAL. OBCA-DUAL NIE	Zdefiniowanie waluty głównej w okresie dwuwalutowym	MENU PODRĘCZNE USŁUGI	Zakończenie usługi
WALUTA AUTOM. KONWERSJA	Programowanie automatycznej konwersji waluty głównej	PROGRAMOWANIE KLAW. SZYB. OBSŁ.	Programowanie klawiszy szybkiej obsługi
AUTO. ZMIANA-DATA 010115	Ustawienie daty zamiany waluty głównej (DDMMRR)	1. Nazwa Klawisz. bezp. 1	Programowanie nazwy klawisza
AUTO. ZMIANA-CZAS 0000	Ustawienie czasu zamiany waluty głównej (ggmm)	1. Klaw. bezp. PLU TAK	Programowanie trybu pracy klawisza. Tryb pracy 1- możliwość przypisania dowolnego kodu towaru (TAK)
AUTO. ZMIANA-AKTY NIE	Aktywacja automatycznej konwersji waluty głównej	1. Numer PLU 0001	Przypisanie kodu towaru
PROGRAMOWANIE MENU PODRĘCZNE	Programowanie menu podręcznego	1. Dodaj GOTÓWK TAK	Zezwolenie na zakończenie sekwencji klawiszem TAK/ NIE SUPLADA GOTÓWKA
MENU PODRĘCZNE DODATKOWE OPISY	Wprowadzanie dodatkowych opisów towarów (pozycji sprzedaży)	1. Klawisz aktyw TAK	Ustawienie parametru aktywności klawisza TAK/ NIE
1. Opis-nazwa -	Programowanie dodatkowego opisu towaru	1. Klaw. bezp. PLU NIE	Programowanie trybu pracy klawisza. Tryb pracy 2- możliwość przypisania dowolnej pozycji menu trybu raportów czytających lub trybu raportów zerujących (NIE)
1. Opis-menu NIE	Programowanie dostępności na liście opisów NIE/ TAK	1. Progr. sekwen. Naciśnij GOTÓWKA	Przypisanie sekwencji do klawisza
MENU PODRĘCZNE LISTA RABATÓW	Programowanie listy udzielania rabatów/ narzutów	1. Auton. powrót NIE	Powrót do trybu sprzedaży po wykonaniu sekwencji TAK/ NIE
1. RABAT-nazwa -	Wprowadzanie nazwy rabatu/ narzutu	1. Dodaj GOTÓWK NIE	Zezwolenie na zakończenie sekwencji klawiszem TAK/ NIE SUPLADA GOTÓWKA
1. RABAT-menu NIE	Programowanie dostępności na liście opisów rabatów / narzutów NIE/ TAK	1. Klawisz aktyw TAK	Ustawienie parametru aktywności klawisza TAK/ NIE
1. RABAT-typ RABAT KWOTOWY	Programowanie typu rabatu: RABAT KWOTOWY; NARZUT KWOTOWY; RABAT %; NARZUT %		
1. RABAT-st. proc. 0.00	Programowanie stopy procentowej rabatu / narzutu %		
1. RABAT-kwota. 0.00	Programowanie kwoty rabatu / narzutu kwotowego		

Komunikat na wyświetlaczu	Opis funkcji	Komunikat na wyświetlaczu	Opis funkcji
PROGRAMOWANIE PRZYPOMNIENIA	Programowanie funkcji przypomnienia	DATA (DDMMRR) 231012	Ustawienie daty (DDMMGG)
PRZYPOMNIENIA DRUK. RAP. DOBOWY	Przypomnienie o konieczności wykonania raportu dobowego	CZAS (GGMM) 1134	Ustawienie czasu (GGMM)
Komunikat czas 0000	Programowanie godziny komunikatu	PARAM. SYSTEMOWE TESTY	Testy - funkcje diagnostyczne dla autoryzowanego serwisu kasy
Komunikat włącz. NIE	Aktywacja (włączenie) funkcji NIE/ TAK	PARAM. SYSTEMOWE WERSJA PROGRAMU	Wersja programu - odczyt wersji programu dla autoryzowanego serwisu kasy
PRZYPOMNIENIA DRUK. RAP. MIES.	Przypomnienie o konieczności wykonania raportu miesięcznego	PARAM. SYSTEMOWE EKSPORT	Eksport danych do karty SD
Komunikat włącz. NIE	Aktywacja (włączenie) funkcji NIE/ TAK	EKSPORT PLU	Eksport zaprogramowanych: towarów; grup towarowych; kasjerów; stawek podatku VAT; jednostek miary, rabatu/ narzut; nagłówek; wszystkiego do karty SD
PROGRAMOWANIE USŁUGI	Programowanie funkcji usługi	PARAM. SYSTEMOWE IMPORT	Import danych z karty SD
USŁUGI KONFIGUR. USŁUGI	Programowanie funkcji konfiguracji usługi	IMPORT PLU	Import zapisanych na karcie SD: towarów; grup towarowych; kasjerów; stawek podatku VAT; jednostek miary, rabatu/ narzut; nagłówek
KONFIGUR. USŁUGI Usługa_1	Programowanie usługi (możliwość zaprogramowania 3 różnych usług)	PROGRAMOWANIE URZĄDZ. ZEWN.	Programowanie ustawień parametrów współpracy z urządzeniami zewnętrznymi
USŁUGI CENNIK USŁUG	Programowanie funkcji cennik usług	URZĄDZ. ZEWN. SKANER	Programowanie współpracy z czytnikiem kodów kreskowych
CENNIK USŁUG Cennik _1	Programowanie cennika (możliwość zaprogramowania 10 różnych cenników)	Znak końca Skaner CR	Programowanie parametrów znaku końca: CR; LF; CRLF
PROGRAMOWANIE PARAM. SYSTEMOWE	Programowanie parametrów systemowych	COM PORT1	Porty COM1 i COM2 do współpracy z czytnikiem kodów kreskowych: PORT1 albo PORT2; WYŁĄCZONY
PARAM. SYSTEMOWE CZAS USYPIANIA	Programowanie oszczędności energii	URZĄDZ. ZEWN. WAGA	Programowanie współpracy z wagą
CZAS USYPIANIA 0	Ustawienie czasu usypiania kasy (1 - 60 min)	RODAJ WAGI Morcan, MARTES T	Ustawienie rodzaju wagi, np. Morcan, MARTES T;
PODŚWIETLENIE WŁĄCZONE	Programowanie podświetlenia 30 SEKUND/ WYŁĄCZONE / WŁĄCZONE	COM PORT1	Porty COM1 i COM2 do współpracy z wagą: PORT1 albo PORT2; WYŁĄCZONY
PARAM. SYSTEMOWE PARAM. SPRZEDAŻ	Programowanie parametrów sprzedaży	URZĄDZ. ZEWN. KOMPUTER	Programowanie współpracy z komputerem
WYMAGANA SUMA NIE	Programowanie przymusu naciśnięcia klawisza przed klawiszami sposobu płatności	PC USB	Port USB do współpracy z PC: USB/ WYŁĄCZONY
WYMAGANA KWOTA NIE	Programowanie przymusu podania kwoty od klienta przed zakończeniem sprzedaży	PROGRAMOWANIE SERWIS	Programowanie serwisowe wyłącznie serwis kasy
PARAM. SYSTEMOWE PARAM. SPRZEDAŻ	Ustawienie daty i czasu		

3.3. ZALECANA KOLEJNOŚĆ PROGRAMOWANIA KASY



3.4. PROGRAMOWANIE TEKSTU

Znaki alfabetu uzyskujemy odpowiednio przez jedno lub wielokrotne naciskanie klawiszy

alfanumerycznych:







1 ²⁴ PQRS	2 ²⁷ TUVW	3 ³⁰ XYZZ	4 ³³ GHI	5 ³⁶ JKLM	6 ³⁹ MNOP	7 ⁴² RST	8 ⁴⁵ ABCD	9 ⁴⁸ EFG	0 ⁵¹ HIJK	00 ⁵⁴ LMNO	PAM KONTRAT -/-B
-------------------------	-------------------------	-------------------------	------------------------	-------------------------	-------------------------	------------------------	-------------------------	------------------------	-------------------------	--------------------------	------------------------

- Małe litery używane są domyślnie.
- Wielkie litery uzyskuje się przez naciśnięcie i przytrzymanie klawisza **POZOM** przed jedno lub wielokrotnym naciśnięciem odpowiedniego klawisza alfanumerycznego.
- Szeroką czcionkę uzyskujemy przez łączne naciśnięcie klawiszy **POZOM** **00**, a następnie klawisza danego znaku (litery, cyfry, symbole).
- Cyfry uzyskujemy na dwa sposoby:
 - przez wielokrotne naciśnięcie odpowiedniego klawisza alfanumerycznego;
 - przez naciśnięcie klawisza **URZĄDZENIA ZEWNĘTRZNE** i naciśnięcie właściwego klawisza numerycznego (do edycji małych liter wracamy przez kolejne naciśnięcie klawisza).
- Przejście do standardowego trybu edycji uzyskujemy przez ponowne naciśnięcie klawisza **URZĄDZENIA ZEWNĘTRZNE**.
- Naciśnięcie klawisza **00** przed klawiszem danego znaku (litery, cyfry, symbole) wprowadza spację.
- Błędnie wprowadzony znak kasujemy klawiszem **↑ CL**.

Wyświetlacz pokazuje operacje wykonywane na kasie, a także informuje komunikatami o błędach i sytuacjach nietypowych. Wygląd liter, cyfr i znaków specjalnych pokazuje tabela.

Wygląd liter, cyfr i znaków specjalnych

Klawisze	Liczba naciśnięć								
	1	2	3	4	5	6	7	8	9
1 ²⁴ PQRS Małe litery	p	q	r	s	ś	1			
POZOM + 1 ²⁴ PQRS Wielkie litery	P	Q	R	S	Ś	1			
URZĄDZENIA ZEWNĘTRZNE + 1 ²⁴ PQRS Cyfry	1								

Klawisze		Liczba naciśnieć											
		1	2	3	4	5	6	7	8	9			
	2 ²⁷ TUVW	Małe litery	t	u	v	w	2						
POZOM +	2 ²⁷ TUVW	Wielkie litery	T	U	V	W	2						
	2 ²⁷ TUVW	Cyfry	2										
	3 ²⁸ XYZZZ	Małe litery	x	y	z	ż	ź	3					
POZOM +	3 ²⁸ XYZZZ	Wielkie litery	X	Y	Z	Ż	Ź	3					
	3 ²⁸ XYZZZ	Cyfry	3										
	4 ²⁹ GHI	Małe litery	g	h	i	4							
POZOM +	4 ²⁹ GHI	Wielkie litery	G	H	I	4							
	4 ²⁹ GHI	Cyfry	4										
	5 ³⁰ JKLM	Małe litery	j	k	l	ł	5						
POZOM +	5 ³⁰ JKLM	Wielkie litery	J	K	L	Ł	5						
	5 ³⁰ JKLM	Cyfry	5										
	6 ³¹ MNRO	Małe litery	m	n	ń	o	ó	6					
POZOM +	6 ³¹ MNRO	Wielkie litery	M	N	Ń	O	Ó	6					
	6 ³¹ MNRO	Cyfry	6										
	7 ³² ! " # %	Znaki specjalne	!	"	#	%	7						
	7 ³² ! " # %	Cyfry	7										
	8 ³³ AABCC	Małe litery	a	ą	b	c	ć	8					
POZOM +	8 ³³ AABCC	Wielkie litery	A	Ą	B	C	Ć	8					
	8 ³³ AABCC	Cyfry	8										

Uwaga 1: Nie należy przekraczać ilości znaków przewidzianej na zaprogramowanie poszczególnych nazw.

Klawisze		Liczba naciśnieć								
		1	2	3	4	5	6	7	8	9
	Male litery	d	e	ę	f	9				
	Wielkie litery	D	E	Ę	F	9				
	Cyfry	9								
	Znaki specjalne	&	()	*	+	0			
	Cyfry	0								
	Znaki specjalne	SPACJA	'	;	<	>	=	?	\$	~
	Znaki specjalne	-	/	,	:	@	.			
	Kropka	.								
	SZEROKA CZCIONKA									

Uwaga2: Szeroką czcionkę uzyskujemy przez naciśnięcie klawiszy przed klawiszem danego znaku (litery, cyfry, symbole).
Na wyświetlaczu operatora znak poprzedzony jest tyldą ~ .

Uwaga3: Naciśnięcie klawisza przed klawiszem danego znaku (litery, cyfry, symbole) wprowadza spację.

Przykład: Zaprogramujemy napis: Spółka z o.o.

Procedura	Kawisze do naciśnięcia
Wprowadzenie tekstu	naciśnięć razem 4x 1x 5x 4x 2x 1x 3x 4x 6x 4x 6x
Zatwierdzenie	

4. PROGRAMOWANIE

4.1. PROGRAMOWANIE DATY I CZASU

- Aby zaprogramować datę i czas należy wybrać tryb

- Po zatwierdzeniu klawiszem  wybieramy w menu programowanie parametrów systemowych i zatwierdzamy wybór

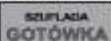
klawiszem .

- W podmenu wybieramy programowanie daty i czasu i zatwierdzamy wybór.

MENU GŁÓWNE
PROGRAMOWANIE

PROGRAMOWANIE
PARAM. SYSTEMOWE

PARAM. SYSTEMOWE
DATA I CZAS

4.1.1. PROGRAMOWANIE DATY

- Po wybraniu programowania daty i czasu pojawia się okno edycji ustawień daty. Należy wprowadzić aktualną datę i zatwierdzić

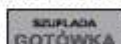
klawiszem .

DATA (DDMMRR)
010100

Uwaga: Korekta daty jest możliwa tylko w trybie nefiskalnym. Po ufiskalnieniu kasy przez autoryzowany serwis funkcja jest zablokowana.

PROCEDURA:

Dzień Miesiąc Rok
D D M M R R → 

Programowanie daty

Wyświetlacz	Opis	Zakres	Domyślne
	Data	DDMMRR DD - dzień (01- 31) MM - miesiąc (01- 12) RR - rok (00 - 99)	

4.1.2. PROGRAMOWANIE CZASU

- Po zaprogramowaniu daty pojawia się okno edycji ustawień czasu. Należy wprowadzić aktualny czas i zatwierdzić

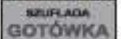
klawiszem .

- Jeżeli nie programowano daty to przejście do programowania czasu następuje po naciśnięciu

klawisza  albo .

CZAS (GGMM)
0000

PROCEDURA:

Godzina Minuta
G G M M → 



Programowanie czasu

Wyświetlacz	Opis	Zakres	Domyślne
	Czas	GGMM GG - godzina (00- 23) MM - minuta (00- 59)	

Uwaga: W kasie ufiskalnionej programowanie (korekta) czasu możliwa jest wyłącznie w zakresie po +/- 1 godzina wykonaniu raportu fiskalnego dobowego przed rozpoczęciem dnia.

4.2. PROGRAMOWANIE NAGŁÓWKA

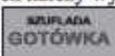
Możliwe jest zaprogramowanie do 8 linii nagłówka oraz numer NIP, po 42 znaków lub 21 znaków podwójnej szerokości.

- Aby zaprogramować nagłówek należy wybrać tryb
- Po zatwierdzeniu klawiszem  wybieramy programowanie nagłówka i zatwierdzamy wybór klawiszem .
- Pojawia się wtedy okno programowania 1 linii nagłówka. Należy wprowadzić tekst napisu
- Po zatwierdzeniu tekstu klawiszem  pojawia się okno programowania 2 linii nagłówka.

MENU GŁÓWNE
PROGRAMOWANIE

PROGRAMOWANIE
NAGŁÓWEK





1.LINIA NAGŁÓWKA

2.LINIA NAGŁÓWKA

Uwaga 1: Wprowadzony tekst jest automatycznie wyśrodkowany.

Sposób programowania tekstu - patrz rozdział 3.4

Uwaga 2: Drukowane są tylko zaprogramowane linie nagłówka, które zostały zaprogramowane i zatwierdzone (minimum 2 linie + numer NIP).

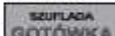

- Wychodzimy z programowania naciskając klawisz 
- Przeglądanie kolejnych linii nagłówka następuje po przez naciśnięcie klawiszy  lub 
- Wydruk wszystkich zaprogramowanych linii nagłówka następuje po przez naciśnięcie klawisza 

4.2.1. PROGRAMOWANIE NUMERU NIP PODATNIKA

- Po zaprogramowaniu i zatwierdzeniu wszystkich linii nagłówka przechodzimy do okna 9 linii nagłówka, linii numeru NIP podatnika. Należy wprowadzić NIP, przykładowo jak obok jak i zatwierdzić klawiszem .

9.NIP

9.NIP
593-010-15-54

Uwaga: Po ufiskalnieniu kasy przez autoryzowany serwis, zmiana numeru NIP podatnika zostaje zablokowana. Znak "-" uzyskujemy przy użyciu klawisza , po uprzedniej zmianie trybu pracy klawiatury za pomocą klawisza .

Przykład: Zaprogramujemy nagłówek paragonu:

w wierszu 1 napis
w wierszu 2 napis
w wierszu 3 napis

****MAKE DELIKATESY****
****ZOFIA****
SOPOT ul. REJA 13

Procedura	Kawiszki do naciśnięcia
Wprowadzenie tekstu - 1 wiersz i zatwierdzenie	4x 4x 1x + 1x + 4x + 2x + 1x + 2x + 3x + 3x + 2x + 1x + 1x + 2x + 4x + 2x + 4x 4x
Wprowadzenie tekstu - 2 wiersz i zatwierdzenie	naciśnąć razem 4x naciśnąć razem 4x naciśnąć razem 3x + 4x + 4x + 3x + 1x + 4x 4x
Wprowadzenie tekstu - 3 wiersz i zatwierdzenie	4x + 4x + 1x + 4x + 1x + 2x 3x 3x + 2x + 1x + 4x +







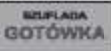

4.3. PROGRAMOWANIE STOPEK DOKUMENTÓW

Możliwe jest zaprogramowanie do 3 linii stopek dla paragonu. Każda linie stopki może zawierać 42 znaki standardowe lub 21 znaków podwójnej szerokości. Zaprogramowanie stopki drukowanie są pod paragonem.

- Aby zaprogramować stopkę należy wybrać tryb
- Po zatwierdzeniu klawiszem wybieramy programowanie stopek dokumentów i zatwierdzamy wybór klawiszem .

MENU GŁÓWNE
PROGRAMOWANIE

PROGRAMOWANIE
STOPKA

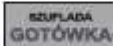
- Pojawia się wtedy okno programowania 1 linii stopki. Należy wprowadzić tekst napisu
- Po zatwierdzeniu tekstu klawiszem  pojawia się okno programowania kolejnej linii stopki.
- Aby skasować treść linii stopki należy: za pomocą klawiszy  i  wyszukać właściwą linię (-  poprzednia linia stopki;  - kolejna linia stopki).
- Następnie rozpocząć edycję treści nacisnąć klawisz  GWAŃA
- Następnie nacisnąć kombinację klawiszy  +  STONK aby skasować treść i zatwierdzić operację naciskając klawisz 

1.LIN.STOPKI PAR





2.LIN.STOPKI PAR

3.LIN.STOPKI PAR

Uwaga1: Treść użytych danego dnia stopek paragonu drukowana jest na raporcie fiskalnym dobowym.

Sposób programowania tekstu - patrz rozdział 3.4

Uwaga2: Zmiana lub skasowanie treści stopek możliwe jest wyłącznie po wykonaniu raportu fiskalnego dobowego.

- Wychodzimy z programowania naciskając klawisz 
- Przeglądanie kolejnych linii stopki następuje po przez naciśnięcie klawiszy  lub 
- Wydruk wszystkich zaprogramowanych linii stopki następuje po przez naciśnięcie klawisza 

4.4. PROGRAMOWANIE STAWEK PODATKU VAT

Uwaga: Programowanie stawek podatku VAT jest możliwe tylko po wykonaniu raportu dziennego z zerowaniem, a przed dokonaniem jakiegokolwiek sprzedaży.

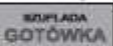
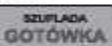
- Aby zaprogramować stawki VAT należy wybrać tryb
- Po zatwierdzeniu klawiszem  wybieramy programowanie stawek VAT i zatwierdzamy wybór klawiszem 
- Pojawia się wtedy okno programowania typu stawki podatku A

MENU GŁÓWNE
PROGRAMOWANIE

PROGRAMOWANIE
STAWKI PTU

1.TYP

Możliwe jest zaprogramowanie siedmiu stawek oznaczonych literami od A do G, pamiętając że stawki podstawowe należy zaprogramować zgodnie z obowiązującymi przepisami:

- wprowadzamy typ stawki A i zatwierdzamy klawiszem  :

1. TYP	PTU
--------	-----
- pojawia się okno wartości stawki A - 23%;
stawkę zatwierdzamy klawiszem  :

1. WARTOŚĆ	23.00
------------	-------
- wprowadzamy typ stawki B i zatwierdzamy klawiszem  :

2. TYP	PTU
--------	-----
- pojawia się okno wartości stawki B - 8%
stawkę zatwierdzamy klawiszem  :

2. WARTOŚĆ	8.00
------------	------

Programowanie kolejnych stawek VAT przeprowadza się w sposób analogiczny. Wartości i typy dla poszczególnych stawek podane są w poniższej tabeli. Wyboru typu dokonujemy za pomocą klawiszy





Typy: "-" - nieaktywna, PTU - opodatk. PTU,

STAWKA ZW - stawka zwolniona



Programowanie podatku VAT

Wyświetlacz	Opis	Typ podatku	Stawka podatku
1. WARTOŚĆ	wprowadzamy wartość stawki A - 23%	PTU	23.00
2. WARTOŚĆ	wprowadzamy wartość stawki B - 8%	PTU	8.00
3. WARTOŚĆ	wprowadzamy wartość stawki C - 5%	PTU	5.00
4. WARTOŚĆ	wprowadzamy wartość stawki D - 0%	PTU	0.00
5. WARTOŚĆ	stawka dodatkowa E - nieaktywna	----	
6. WARTOŚĆ	stawka dodatkowa F - nieaktywna	----	
7. TYP	stawka zwolniona G - ZW	STAWKA ZW	

- Wychodzimy z programowania stawek podatku VAT naciskając klawisz 
- Przeglądanie kolejnych stawek następuje po przez naciśnięcie klawiszy  lub 
- Wydruk wszystkich zaprogramowanych stawek PTU następuje przez naciśnięcie klawisza 

4.5. PROGRAMOWANIE TOWARÓW (PLU)

W kasie **EURO-ISOTE Flexy** możliwe jest zaprogramowanie 14 980 towarów. Nazwa może składać się z 24 znaków normalnej albo 12 znaków podwójnej szerokości.

- Aby zaprogramować towary (PLU) należy wybrać tryb i zatwierdzamy wybór klawiszem  .

MENU GŁÓWNE	PROGRAMOWANIE
-------------	---------------
- Wybieramy programowanie towarów (PLU) i zatwierdzamy wybór klawiszem  .



PROGRAMOWANIE	PLU
---------------	-----

Uwaga: Jeżeli przed wykonaniem programowania towarów była prowadzona sprzedaż, należy wykonać raport dobowy z zerowaniem.

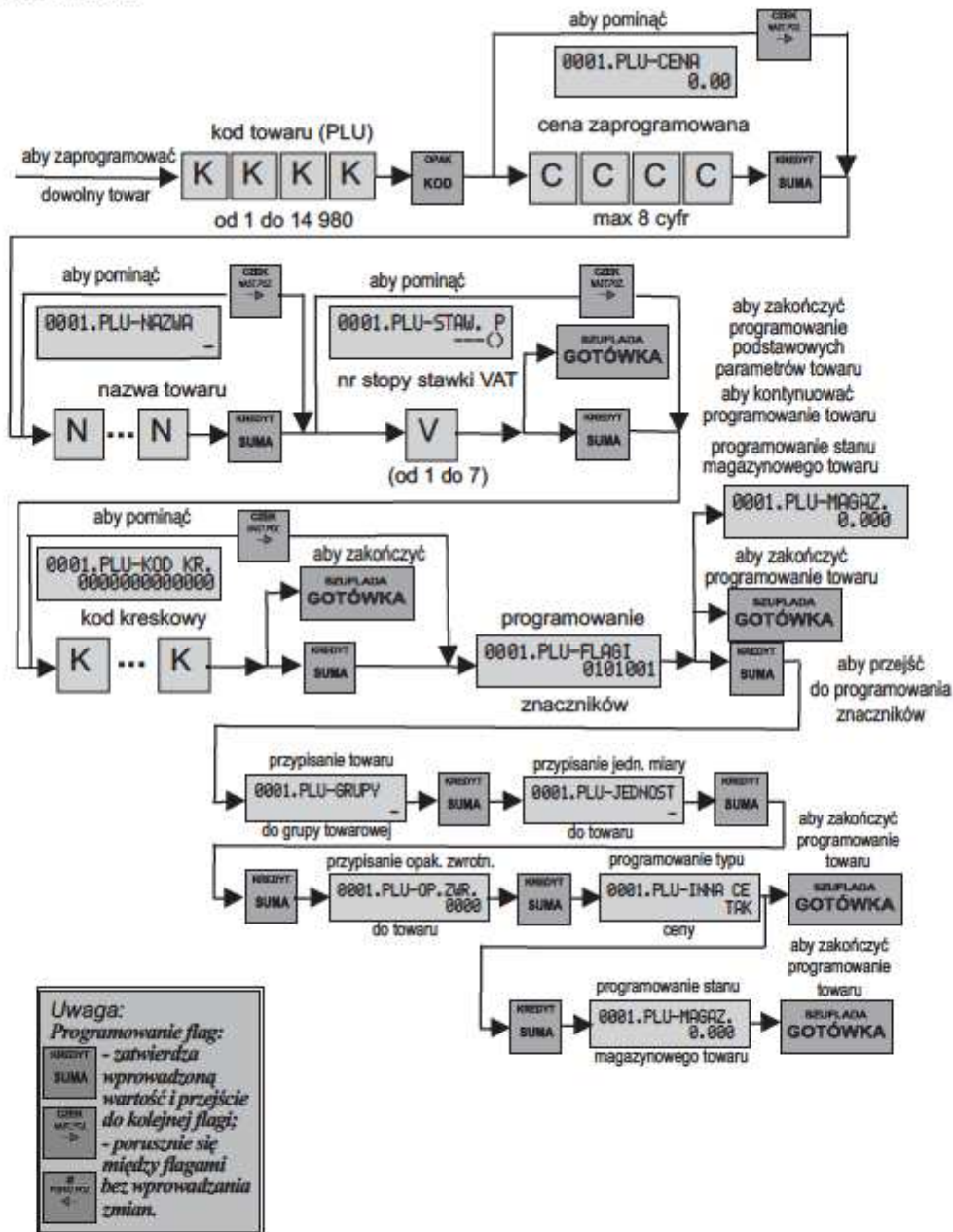
PROCEDURA:

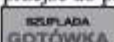

4.5.1. PROGRAMOWANIE CENY TOWARU (PLU)

- Po wyborze menu programowania towarów pokazuje się okno programowania ceny towaru .
- Programujemy cenę i zatwierdzamy klawiszem , jeżeli chcemy przejść do programowania nazwy towaru lub klawiszem , aby zakończyć programowanie.

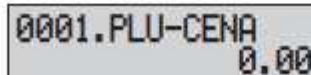
4.5.2. PROGRAMOWANIE NAZWY TOWARU (PLU)

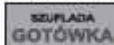

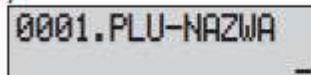













- Programujemy nazwę i zatwierdzamy klawiszem , jeżeli chcemy przejść do programowania stawki podatku VAT lub klawiszem , aby zakończyć programowanie.









Uwaga: Nie da się zaprogramować dwóch identycznych nazw towarów!!!

Sposób programowania nazwy - patrz rozdział 3.4.

Przykład: Zaprogramujemy nazwę: Kawa Astra 100

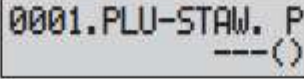
Procedura	Klawisze do naciśnięcia
Wprowadzenie tekstu	2x  +  1x  4x  1x   1x  + 
	4x  1x  3x  1x      
Zatwierdzenie	 lub 

4.5.3. PRZYPISANIE STAWKI PODATKU VAT DO TOWARU (PLU)

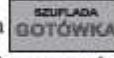
- Przypisujemy stawkę podatku VAT (odpowiednią do towaru) wybierając ją klawiszem  lub . 
- Inną metodą jest wprowadzenie numeru stopy stawki podatkowej ( ... ).
- Po przypisaniu stawki podatku VAT do towaru, zatwierdzamy klawiszem , jeżeli chcemy przejść do przypisania kodu kreskowego do towaru lub klawiszem , aby zakończyć programowanie podstawowych parametrów towaru i przejść do kolejnego towaru.

Uwaga: Stawki podatku VAT muszą być wcześniej zaprogramowane.

4.5.4. PRZYPISANIE KODU KRESKOWEGO DO TOWARU (PLU)

- Przypisujemy kod kreskowy do towaru wprowadzając go ręcznie lub za pomocą czytnika kodów kreskowych.

0001.PLU-KOD KR.
000000000000

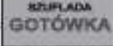
- Po przypisaniu kodu kreskowego do towaru, zatwierdzamy klawiszem , jeżeli chcemy przejść do programowania znaczników towaru lub klawiszem , aby zakończyć programowanie.

4.5.5. PROGRAMOWANIE TOWARU (PLU) - FLAGI

Można zaprogramować następujące flagi towaru:

- grupę towarową
- jednostkę miary
- przypisanie opakowania zwrotnego
- wybrać typ ceny - otwartą lub zaprogramowaną (Tak/Nie)
1 - cena otwarta dozwolona
0 - wyłącznie cena zaprogramowana

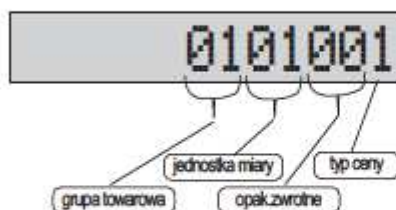



- Rozpoczęcie programowania flag następuje po naciśnięciu klawisza .

0001.PLU-FLAGI
0101001

4.5.5.1. PRZYPISANIE TOWARU (PLU) DO GRUPY TOWAROWEJ

- Po zatwierdzeniu wyboru programowania flag pojawia się okno przypisania towaru do grupy towarowej.



0001.PLU-GRUPY _

- Klawiszami  lub  przypisujemy towar do jednej z wcześniej zaprogramowanych grup towarowych.

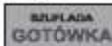
Wartość domyślna:
grupa towarowa Nr 1.

- Po przypisaniu towaru do grupy towarowej, zatwierdzamy klawiszem , jeżeli chcemy przejść do programowania kolejnej flagi - przypisania jednostki miary do towaru lub klawiszem , aby zakończyć programowanie.

4.5.5.2. PRZYPISANIE JEDNOSTKI MIARY DO TOWARU (PLU)

- Po wybraniu okna programowania jednostek miar, klawiszami  lub  przypisujemy zaprogramowaną wcześniej jednostkę miary do towaru.

0001.PLU-JEDNOST _

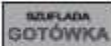
- Po przypisaniu jednostki miary do towaru zatwierdzamy klawiszem , jeżeli chcemy przejść do programowania kolejnej flagi - przypisania opakowania zwrotnego do towaru lub klawiszem .

Wartość domyślna:
towar nie ma
przypisanej jednostki
miary.

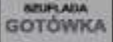

4.5.5.3. PRZYPISANIE OPAKOWANIA ZWROTNEGO DO TOWARU (PLU)

- Po wybraniu okna programowania opakowań zwrotnych wpisujemy numer wcześniej zaprogramowanego opakowania zwrotnego i przypisujemy opakowanie do towaru.
- Po przypisaniu jednostki opakowania zwrotnego do towaru zatwierdzamy klawiszem , jeżeli chcemy przejść do programowania kolejnej flagi - przypisania opakowania zwrotnego do towaru lub klawiszem , aby zakończyć programowanie.

0001.PLU-OP.ZWR.
0000

Wartość domyślna:
brak przypisanego
opakowania zwrotnego.



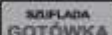







































4.5.5.4. PROGRAMOWANIE TYPU CENY

- Po wybraniu okna programowania typu ceny, wybieramy przy pomocy klawiszy  lub  cenę zaprogramowaną lub otwartą.
- Wybór zatwierdzamy klawiszem  jeśli chcemy przejść do programowania następnego towaru lub klawiszem , żeby zakończyć programowanie.

0001.PLU-INNA CE
TAK

Wartość domyślna:
TAK - dozwolona cena
zaprogramowana
i wprowadzana
z klawiatury.

Przykład: Zaprogramujemy towar Mleko o kodzie 0007 wyłącznie z ceną zaprogramowaną 2,50 zł, stawką podatku VAT5%, kodem kreskowym 1234567890123, jednostką butelki i opakowaniem zwrotnym nr 5 przypisanym do grupy towarowej 2 NABIAŁ.

Procedura	Klawisze do naciśnięcia	Ekran
Wybór kodu towaru do zaprogramowania	 	0007. PLU-CENA 0.00
Programowanie ceny towaru i zatwierdzenie	       	0007. PLU-CENA 2.50
Wprowadzenie nazwy towaru i zatwierdzenie	1x  +   3x   2x   2x   4x   	0007. PLU-NAZWA Mleko
Wybór stawki podatku VAT i zatwierdzenie	3x    lub   	0007. PLU-STAW.P 5.00% (C)
Wprowadzenie kodu kreskowego czytnikiem i zatwierdzenie	czytnik kodów kreskowych 	0007. PLU-KOD KR. 1234567890123
Zatwierdzenie programowania flag		0007. PLU-GRUPY GRUPA 1
Wybór grupy towarowej i zatwierdzenie	1x   	0007. PLU-GRUPY NABIAŁ
Przypisanie jednostki miary i zatwierdzenie	6x   	0007. PLU-JEDNOST bt1
Przypisanie opakowania zwrotnego i zatwierdzenie	  	0007. PLU-OP. ZWR. 0005
Wybór rodzaju ceny i zakończenie programowania	  	0007. PLU-INNA CE NIE

4.5.6. PROGRAMOWANIE STANU POCZĄTKOWEGO MAGAZYNU

Kasa kontroluje stany magazynowe zapasu towarów. Istnieje możliwość wprowadzenia bilansu otwarcia dla danego towaru, jak również dokonania przyjęcia dostawy i rozliczenie braków.

- Po wybraniu okna programowania stanu początkowego magazynu towarów wprowadzić stan początkowy towaru (max. 999999,999) i zatwierdzić odpowiednim klawiszem.

0001.PLU-MAGAZ.
0.000

- KROK 1** lub **WZPLATA GOTÓWKA** - wprowadzenie stanu początkowego (bilansu otwarcia) dla danego towaru
- POZIOM** + **WZPLATA GOTÓWKA** - wprowadzenie dostawy towaru (stan magazynowy towaru zostanie powiększony o wprowadzoną wartość)
- POZIOM** + **WZPLATA GOTÓWKA** - rozliczenie braków (stan magazynowy towaru zostanie zmniejszony o wprowadzoną wartość)

4.5.7. KASOWANIE TOWARU (PLU)

- Kasowanie towaru możliwe jest na dwa sposoby:
- Metoda 1 poprzez kasowanie nazwy towaru.
- Metoda 2 poprzez kasowanie stawki podatku VAT.

0001.PLU-NAZWA
-

0001.PLU-STAW. P
---()

PROCEDURA:

Metoda 1

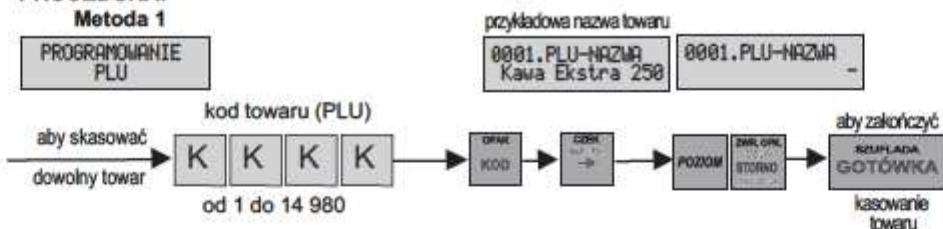

Metoda 2

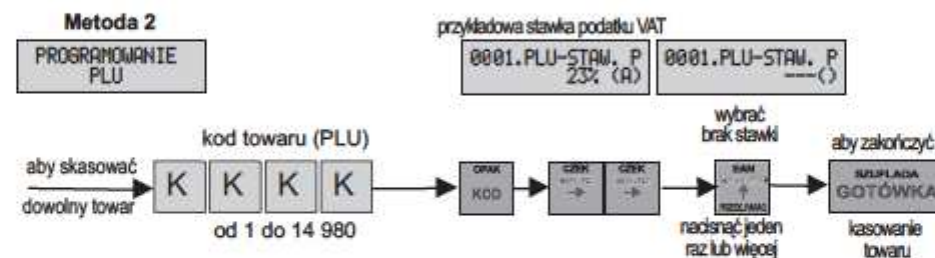

Przykład: Skasujemy towar Kawa Ekstra 250 o kodzie 0007 metodą 1 przez skasowanie nazwy towaru oraz towar o kodzie 008 o stawce podatku VAT C metodą 2 przez skasowanie stawki VAT towaru.



Procedura	Klawisze do naciśnięcia	Ekran
Wybór kodu towaru do skasowania i nazwy towaru		0007. PLU-NAZWA Kawa Ekstra 250
Skasowanie nazwy towaru i zatwierdzenie		0007. PLU-NAZWA -
Wybór stawki podatku VAT do skasowania i zatwierdzenie		0007. PLU-STAW. P 5.00% (C)
Skasowanie stawki podatku VAT towaru i zatwierdzenie		0007. PLU-STAW. P ---()





4.6. PROGRAMOWANIE KLAWIATURY

Kasa **EURO-ISOTE Flexy** posiada w pełni programowalną klawiaturę.

Do każdego z poziomu 38 klawiszy za wyjątkiem klawisza zasilania, można przypisać dowolną funkcję lub klawisz bezpośredni o numerze od 1 do 40.

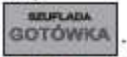
Poziomy klawiszy programowalnych:

- poziom 1 (podstawowy) – zaprogramowana funkcja uruchamiana jest po naciśnięciu klawisza ;
- poziom 2 (dodatkowy) – funkcja uruchamiana jest po naciśnięciu kombinacji klawisz  + klawisz .

- Aby zaprogramować klawisz należy wybrać tryb
- Po zatwierdzeniu klawiszem  wybieramy programowanie klawiatury i zatwierdzamy wybór klawiszem .
- Wyszukać właściwy klawisz i wybrać odpowiedni poziom.
- Wybrać funkcję dla poziomu klawisza lub wprowadzić numer klawisza bezpośredniego.
- Zatwierdzić naciskając klawisz .
- Po zakończeniu programowania wszystkich klawiszy nacisnąć klawisz . Kasa wyświetli zapytanie Aby potwierdzić nowe zaprogramowanie klawiatury należy nacisnąć klawisz . Aby zaniechać należy nacisnąć klawisz .

MENU GŁÓWNE
PROGRAMOWANIE

PROGRAMOWANIE
KLAWIATURA





01. KLAWISZ POZI
[funkcja]

ZAPISAĆ ZMIANY?
SUMA-TAK CL-NIE

Wyszukiwanie klawisza i wybór poziomu klawisza

Klawiatura posiada 38 klawiszy programowalnych ponumerowanych zgodnie z poniższym rysunkiem:

	1	2	3	4	5	6	7	8	9
10	11	12	13	14	15	16	17	18	19
20	21	22	23	24	25	26	27	28	38
29	30	31	32	33	34	35	36	37	

- Wyszukiwanie realizowane jest za pomocą klawiszy  i  ( - poprzedni klawisz/poziom;  - kolejny klawisz/poziom).

Numer klawisza

01.KLAWISZ POZ1
[funkcja]

Poziom klawisza (POZ1 / POZ2)





Funkcja klawisza

Wybór i przypisanie funkcji do poziomu klawisza

Lista dostępnych funkcji przedstawiona jest w poniższej tabeli:

Etykieta	Opis	Funkcja obowiązkowa
[klaw. 0]	Klawisz numeryczny 0	Tak
[klaw. 00]	Klawisz numeryczny 00	Tak
[klaw. .]	Klawisz kropki dziesiętnej	Tak
[klaw. 1]	Klawisz numeryczny 1	Tak
[klaw. 2]	Klawisz numeryczny 2	Tak
[klaw. 3]	Klawisz numeryczny 3	Tak
[klaw. 4]	Klawisz numeryczny 4	Tak
[klaw. 5]	Klawisz numeryczny 5	Tak
[klaw. 6]	Klawisz numeryczny 6	Tak
[klaw. 7]	Klawisz numeryczny 7	Tak
[klaw. 8]	Klawisz numeryczny 8	Tak
[klaw. 9]	Klawisz numeryczny 9	Tak
[klaw. MENU]	Klawisz MENU	Tak
[klaw. WYLOGUJ]	Klawisz wylogowania kasjera	-
[klaw. CL]	Klawisz kasowania błędu	Tak
[klaw. PAPIER]	Klawisz przesuwu papieru	Tak
[klaw. SZUKAJ]	Klawisz wyszukiwania towarów	-
[klaw. GÓRA]	Klawisz strzałka góra	Tak

Etykieta	Opis	Funkcja obowiązkowa
[klaw. KONTR+]	Klawisz regulacji kontrastu +	-
[klaw. LEWO]	Klawisz strzałka lewo	Tak
[klaw. PRAWO]	Klawisz strzałka prawo	Tak
[klaw. DÓŁ]	Klawisz strzałka dół	Tak
[klaw. KONTR-]	Klawisz regulacji kontrastu -	-
[klaw. SUMA]	Klawisz SUMA	Tak
[klaw. SZUFLADA]	Klawisz otwarcia szuflady	-
[klaw. POZIOM]	Klawisz poziomu klawisza	Tak
[klaw. GOTÓWKA]	Klawisz płatności gotówką	Tak
[klaw. STORNO]	Klawisz anulacji pozycji paragonu	-
[klaw. ZWR.OPAK]	Klawisz zwrotu opakowań	-
[klaw. *]	Klawisz mnożenia/odczytu wagi	-
[klaw. /]	Klawisz dzielenia	-
[klaw. KARTA]	Klawisz płatności kredytem	-
[klaw. PRZELEW]	Klawisz płatności przelewem	-
[klaw. CENA]	Klawisz zatwierdzenia ceny	-
[klaw. KOD]	Klawisz zatwierdzenia kodu towaru	-
[klaw. KAUCJA]	Klawisz kodu opakowania zwrotnego	-
[[klaw. EAN]	Klawisz kodu kreskowego	-
[klaw. CZEK]	Klawisz płatności czekiem	-
[klaw. NR REF.]	Klawisz potwierdzenia numer refer.	-
[klaw. NARZUT %]	Klawisz narzutu procentowego	-
[klaw. NARZ. KW]	Klawisz narzutu kwotowego	-
[klaw. RABAT %]	Klawisz rabatu procentowego	-
[klaw. RABAT KW]	Klawisz rabatu kwotowego	-
[klaw. PAM]	Klawisz zapamiętywania sekwencji	-

- Wybór funkcji realizowany jest za pomocą klawiszy  i  .
 ( - poprzednia funkcja;  - kolejna funkcja). Zatwierdzić naciskając klawisz  .





Uwaga 1: Wszystkie funkcje oznaczone w tabeli jako obowiązkowe muszą być zaprogramowane, ponieważ zapewniają pełną obsługę kasy. W przypadku, gdy nie zaprogramowano chociaż jednej obowiązkowej funkcji, po próbie zatwierdzeniu zaprogramowania klawiszem , kasa wyświetla komunikat **WARTOŚĆ NIEDOP.** i nowe ustawienia nie zostaną zapisane.

Uwaga 2: Kasa obsługuje do 40 klawiszy bezpośrednich. Standardowo dostępne jest do 32 klawiszy bezpośrednich (22 w oddzielnej sekcji klawiatury oraz 10 na drugim poziomie klawiszy numerycznych). Kolejne klawisze bezpośrednie można zaprogramować w miejscu nieużywanych funkcji.

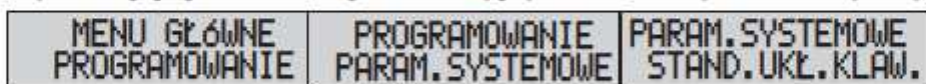
Przywrócenie standardowego układu klawiatury

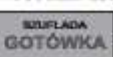
Istnieje możliwość szybkiego przywrócenia standardowego układu klawiatury bez konieczności indywidualnego programowania każdego klawisza. Aby przywrócić standardowy układ klawiatury należy:



- Wyszukać funkcję przywrócenia ustawień standardowych klawiatury i wybór zatwierdzić klawiszem , następnie ponownie nacisnąć klawisz .
- Kasa wyświetli zapytanie .
- Aby potwierdzić przywrócenie standardowego układu klawiatury należy nacisnąć klawisz .
- Aby zaniechać należy nacisnąć klawisz .

4.7. PROGRAMOWANIE KLAWISZY BEZPOŚREDNICH





Kasa **EURO-150T Flexy** jest wyposażona w 32 programowalne klawisze bezpośrednie (do 40). Możliwe jest ich zaprogramowanie.

Aby zaprogramować klawisz bezpośredniego dostępu należy:

- wyszukać tryb programowania i zatwierdzić klawiszem .
- wyszukać funkcję klawisze szybkiej obsługi i zatwierdzić klawiszem .



Wyboru klawisza dokonujemy za pomocą kombinacji klawiszy:

-  +  - kolejna pozycja listy,
 -  +  - poprzednia pozycja listy
- Numer klawisza bezpośredniego
i. Nazwa Klawisz bezp.1
Domyślna nazwa klawisza bezpośredniego

Programowanie klawisza bezpośredniego obejmuje:

- programowanie nazwy klawisza
- programowanie trybu pracy klawisza (**tryb pracy 1** - przypisania dowolnego kodu towaru bądź **tryb pracy 2** - przypisanie dowolnej pozycji menu trybu raportów czytających, trybu raportów zerujących lub wykonanie określonej sprzedaży, np. zestaw towarów, a następnie w zależności od wybranego trybu pracy klawisza kolejnych parametrów:

dla trybu pracy 1:

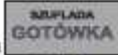



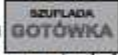

- numer kodu towaru
- zezwolenie na zakończenie sekwencji klawiszem  (Włączenie klawisza umożliwia obsługę szybkiej sprzedaży na kasie – dla odpowiednich ustawień kasy transakcja może być automatycznie kończona po użyciu klawisza bezpośredniego, np. sprzedaż biletów z ceną stałą (zaprogramowaną), bądź otwartą (wprowadzaną z klawiatury).
- ustawienie parametru aktywności – zezwalającego na użycie klawisza bezpośredniego.

dla trybu pracy 2





- przypisanie do klawisza zapamiętanej (ostatniej) sekwencji dostępu do dowolnej pozycji menu trybu raportów czytających lub trybu raportów zerujących)
- włączenie/wyłączenie powrotu do trybu sprzedaży po wykonaniu sekwencji
- zezwolenie na zakończenie sekwencji klawiszem 
- ustawienie parametru aktywności – zezwalającego na użycie klawisza bezpośredniego.

Po wyborze klawisza należy zaprogramować parametry pracy klawisza szybkiej obsługi wyszczególnione w tabeli na następnej stronie.



Wyboru parametru do zaprogramowania dokonujemy za pomocą klawiszy:

-  - kolejny parametr,
-  - poprzedni parametr, bądź zatwierdzając wprowadzoną wartość klawiszem
- Zmiany wartości parametru dokonujemy za pomocą klawiszy    

Teksty należy wprowadzić zgodnie z ogólną zasadą wprowadzania tekstów opisaną wcześniej.

- Kasowanie treści opisu realizowane jest poprzez naciśnięcie klawiszy    

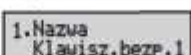
Programowanie klawisza szybkiej obsługi

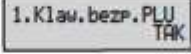
Wyświetlacz	Opis	Zakres	Domyślnie
	Nazwa klawisza	16 dowolnych znaków lub 8 znaków podwójnej szerokości	Klawisz bezp. 
	Tryb pracy klawisza	TAK Tryb pracy 1 – możliwość przypisania dowolnego kodu PLU NIE Tryb pracy 2 – możliwość przypisania dowolnej pozycji menu trybu raportów czytających lub trybu raportów zerujących	TAK

PROCEDURA:

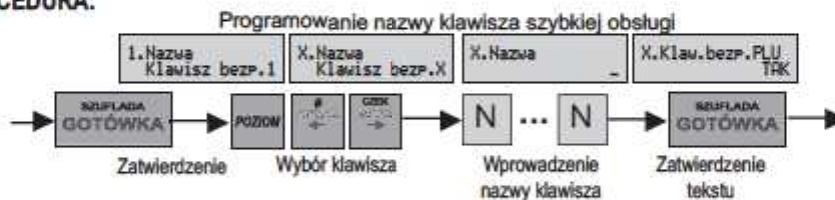

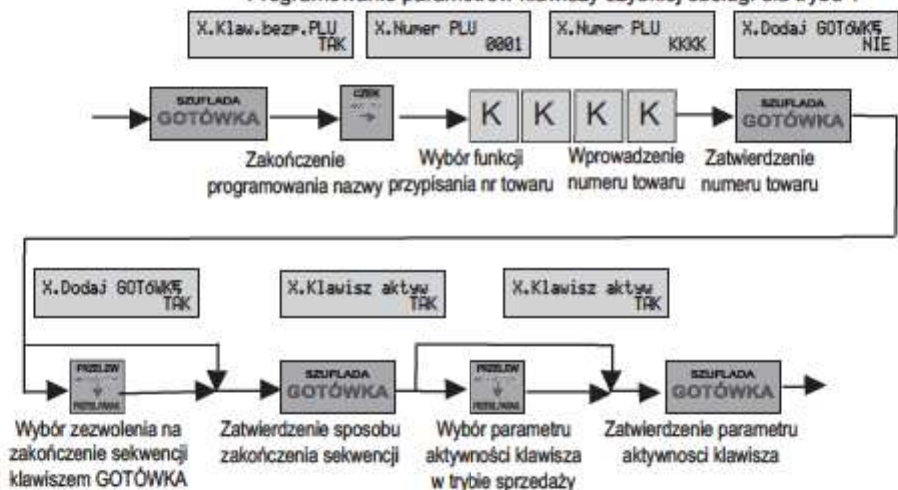

Programowanie parametrów dla trybu pracy 1

Wyświetlacz	Opis	Zakres	Domyślnie
1.Numer PLU 0001	Numer przypisanego kodu towaru	Zakres od 0001 do 14 980	0001 - 0014
1.Dodaj GOTÓWKĘ TRK	Zezwolenie na zakończenie sekwencji klawiszem SZUFLADA GOTÓWKA	TAK NIE	NIE
1.Klawisz aktywny TRK	Parametr aktywności	TAK NIE	TAK

PROCEDURA:
Programowanie parametrów klawiszy szybkiej obsługi dla trybu 1

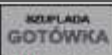
Programowanie parametrów dla trybu pracy 2

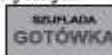
Wyświetlacz	Opis	Zakres	Domyślnie
1.Klaw.bezp.PLU NIE	Tryb pracy 2		
1.Progr.sekwen. Naciśnij GOTÓWKA	Przypisanie sekwencji do klawisza	Naciśnięcie klawisza  powoduje przypisanie do klawisza ostatnio zapamiętanej (nauczonej) sekwencji dostępu do dowolnej pozycji menu trybu raportów czytających, trybu raportów zerujących lub wykonanie określonej sprzedaży	NIE
1.Auton. powrót NIE	Powrót do trybu sprzedaży	NIE Wylączenie powrotu do trybu sprzedaży po wykonaniu sekwencji TAK Włączenie powrotu do trybu sprzedaży po wykonaniu sekwencji	NIE
1.Dodaj GOTÓWKę NIE	Zezwolenie na zakończenie sekwencji klawiszem 	TAK Wywołanie sekwencji przypisanej do klawisza z automatycznym użyciem klawisza  NIE Wywołanie wyłącznie sekwencji przypisanej do klawisza	NIE
1.Klawisz aktyw TAK	Parametr aktywności	TAK Klawisz jest aktywny i może być użyty w trybie sprzedaży NIE Klawisz nie jest aktywny	TAK

PROCEDURA: Programowanie parametrów klawiszy szybkiej obsługi dla trybu 2

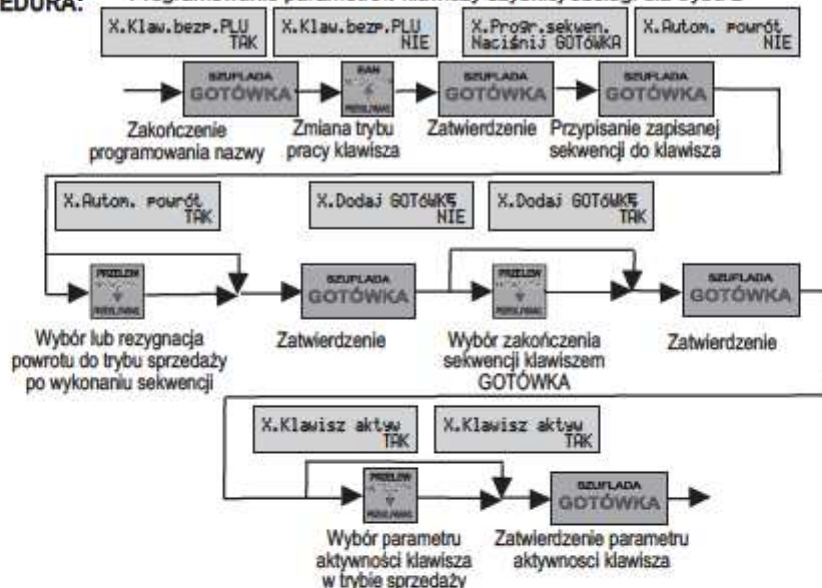

Zapamiętanie sekwencji

Kasa zapisuje w pamięci (zapamiętuje) sekwencje klawiszy, których naciśnięcie jest wymagane aby dojść z trybu sprzedaży do dowolnej pozycji menu trybu raportów czytających lub trybu raportów zerujących).

Uwaga: W przypadku wybrania niewłaściwej pozycji menu, np. pozycji dostępnej w nieobsługiwany trybie pracy, np. trybie programowania, kasa 2-krotnym długim sygnałem dźwiękowym sygnalizuje błąd.

PROCEDURA:

Przykład1: Programujemy dla klawisza szybkiej obsługi Nr 9 nazwę „Raport” oraz wykonanie Raportu Dobowego Zerującego.

Procedura	Klawisze do naciśnięcia	Ekran
Uruchomić kasę w trybie sprzedaży		TRYB SPRZEDAŻY SPRZEDAŻ
Rozpocząć procedurę rejestracji (zapamiętywania) sekwencji	POZOM 00 (SPACJA) Trzy krótkie dźwięki	01-01-2012 12:00
Prześć do pożądanej pozycji menu – RAPORTY ZERUJĄCE / DOBOWY	MENU MENU CZK CZK SZUPLADA GOTÓWKA	RAPORTY ZERUJĄCE DOBOWY
Zapis do pamięci pozycji menu	POZOM 00 (SPACJA) Dwa krótkie dźwięki jeden długi sygnał	RAPORTY ZERUJĄCE DOBOWY
Wyszukać funkcję programowania klawiszy szybkiej obsługi	MENU CZK SZUPLADA GOTÓWKA MENU CZK SZUPLADA GOTÓWKA	PROGRAMOWANIE KLAW. SZYK. OBSŁ.
Zatwierdzić	SZUPLADA GOTÓWKA	1.Nazwa Klawisz bezp.1
Wyszukać klawisz Nr 9	8x MENU CZK SZUPLADA GOTÓWKA	9.Nazwa Klawisz bezp.9
Programowanie nazwy klawisza – „Raport”	3x POZOM + 1x 1 (PQRS) 1x 8 (AABCC) 1x 1 (PQRS) 4x 6 (MNCC) 3x 1 (PQRS) 1x 2 (TUWV)	9.Nazwa Raport
Zatwierdzenie tekstu	SZUPLADA GOTÓWKA	9.Klaw.bezp.PLU TAK
Zmiana trybu pracy klawisza	BAR (RELUK)	9.Klaw.bezp.PLU NIE
Zatwierdzenie	SZUPLADA GOTÓWKA	9.Progr.sekwen. Naciśnij GOTÓWKA
Przypisanie zapamiętanej sekwencji	SZUPLADA GOTÓWKA	9.Auton. powrót NIE

PROGRAMOWANIE



Procedura	Klawisze do naciśnięcia	Ekran
Włączenie powrotu do trybu sprzedaży po sekwencji		9. Autom. powrót TAK
Zatwierdzenie		1. Dodaj GOTÓWKĘ NIE
Zezwolenie na zakończenie sekwencji klawiszem		1. Dodaj GOTÓWKĘ TAK
Zatwierdzenie		1. Klawisz aktyw TAK
Powrót		PROGRAMOWANIE KLAW. SZYBK. OBSŁ.
		MENU GŁÓWNE PROGRAMOWANIE

Przykład2: Programujemy dla klawisza szybkiej obsługi Nr 1 automatyczną sprzedaż biletów (Nazwa: Bilet*, kod numer 100, z zatwierdzeniem klawiszem





Procedura	Klawisze do naciśnięcia	Ekran
Wyszukać funkcję programowania klawiszy szybkiej obsługi		PROGRAMOWANIE KLAW. SZYBK. OBSŁ.
Uruchomienie funkcji programowania klawiszy		1. Nazwa Klawisz bezp. 1
Programowanie nazwy klawisza – „Bilet”	3x + 3x 3x 2x 1x	1. Nazwa Bilet
Zatwierdzenie tekstu		1. Klaw. bezp. PLU TAK
Przejdźcie do kolejnego parametru klawisza		1. Numer PLU 0001
Wprowadzenie właściwego numeru towaru		1. Numer PLU 100
Zatwierdzenie numeru towaru		1. Dodaj GOTÓWKĘ NIE
Zezwolenie na zakończenie sekwencji klawiszem		1. Dodaj GOTÓWKĘ TAK
Zatwierdzenie		1. Klawisz aktyw TAK
Powrót		PROGRAMOWANIE KLAW. SZYBK. OBSŁ.
		MENU GŁÓWNE PROGRAMOWANIE

4.8. PROGRAMOWANIE OPAKOWAŃ ZWROTNYCH



W kasie EURO-50TE Flexy możliwe jest zaprogramowanie 20 opakowań zwrotnych. Opakowania zwrotne mają specjalne cechy, umożliwiające wykonywanie operacji niefiskalnej, jaką jest zwrot lub wydanie opakowania w trakcie operacji fiskalnej - sprzedaży na kasie:



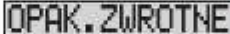

- Operacje dokonywane na opakowaniach zwrotnych prowadzone podczas sprzedaży nie są drukowane bezpośrednio po wykonaniu, ale dopiero po zakończeniu paragonu fiskalnego w specjalnym rozliczeniu kaucji.
- Opakowania zwrotne nie podlegają opodatkowaniu podatkiem VAT.
- Kwoty operacji na opakowaniach zwrotnych nie są zapisywane do pamięci fiskalnej; są rozliczane w raporcie finansowym, podobnie jak operacje wpłaty i wypłaty.
- Nie można wydać (sprzedać) samych opakowań zwrotnych. Jak sama nazwa wskazuje są to opakowania i muszą mieć jakąś zawartość.
- Przyjmowanie opakowań od klientów do kasy może odbywać się w dowolnym momencie pracy kasy. Jeżeli nie odbywa się to podczas sprzedaży, wówczas kasa drukuje jedynie niefiskalny bon rozliczenia opakowań przyjętych od klienta.
- Kwoty związane z opakowaniami zwrotnymi nie podlegają operacjom rabatów. Ich cena jest zawsze taka sama.
- Nazwa na paragonie i raportach jest taka sama i nie może zostać zmieniona (OPAK.ZWROTNExxxx).
- Z powyższego wynika konieczność określenia wysokości kaucji na opakowanie zwrotne.

- Aby zaprogramować opakowania zwrotne należy wybrać tryb
- Po zatwierdzeniu klawiszem  wybieramy programowanie opakowań zwrotnych i zatwierdzamy wybór klawiszem .
- Pojawia się wtedy okno programowania ceny opakowań zwrotnych



Programowanie ceny opakowania zwrotnego



Wyświetlacz	Opis	Zakres	Domyślne
	Cena opakowania zwrotnego (wartość kaucji)	Od 0.00 do 999999,99 max. 8 cyfr)	

- Wychodzimy z programowania opakowań zwrotnych naciskając klawisz .
- Przeglądanie kolejnych opakowań zwrotnych następuje przez naciśnięcie klawiszy  lub .
- Wydruk wszystkich zaprogramowanych opakowań zwrotnych następuje poprzez naciśnięcie klawisza .

4.9. PROGRAMOWANIE GRUP TOWAROWYCH

W kasie EURO-150TE Flexy możliwe jest zaprogramowanie 20 grup towarowych, dla których ustawiamy nazwę. Nazwa może składać się z 24 znaków normalnej albo 12 znaków podwójnej szerokości.





Uwaga1: W kasie EURO-150TE Flexy grupy towarowe służą do zgrupowania towarów o podobnych właściwościach. Nie ma jednak możliwe prowadzenie sprzedaży przez grupy towarowe. Służą one wyłącznie do celów statystycznych.

- Aby zaprogramować grupy towarowe należy wybrać tryb
- Po zatwierdzeniu klawiszem  wybieramy programowanie grup towarowych i zatwierdzamy wybór klawiszem .
- Pojawia się wtedy okno programowania nazwy grupy towarowej.



Sposób programowania nazwy - patrz rozdział 3.4.

Uwaga2: Nie należy programować dwóch identycznych nazw grup towarowych.

- Wychodzimy z programowania grup towarowych naciskając klawisz .
- Przeglądanie kolejnych grup następuje przez naciśnięcie klawiszy  lub .
- Wydruk wszystkich zaprogramowanych grup towarowych następuje poprzez naciśnięcie klawisza .

Uwaga3: Kasa EURO-150TE Flexy posiada możliwość sporządzania raportu dobowego i okresowego grup towarowych. Raport okresowy grup towarowych jest pożytecznym narzędziem umożliwiającym ustalenie wartości sprzedaży poszczególnych rodzajów napojów alkoholowych w roku poprzednim w celu ustalenia wielkości opłaty.

1. W kasie należy wydzielić 3 grupy i nadać im właściwe nazwy, np.: PIWO, WINO, WÓDKA.
2. Właściwe rodzaje napojów alkoholowych należy przypisać do odpowiednich grup - patrz rozdział 4.4.5.1. PRZYPISANIE TOWARU (PLU) DO GRUPY TOWAROWEJ.
3. Po zakończeniu sprzedaży w danym roku kalendarzowym, a najpóźniej przed pierwszą sprzedażą w roku kolejnym, należy wykonać NAJPIERW raport zerujący grup DZIENNY, w celu dopisania sprzedaży, a następnie raport zerujący grup OKRESOWY.
4. Jeżeli zakres czasowy wydrukowanego raportu, nie zawiera pożądanego okresu, może to oznaczać, że w ciągu roku były wykonywane dodatkwe raporty okresowe zerujące. W takim wypadku należy zsumować wartości liczników wszystkich wykonanych raportów okresowych w celu uzyskania całkowitej wartości sprzedaży.

4.10. PROGRAMOWANIE - USŁUGI

4.10.1. USŁUGI

Kasa EURO-150TE Flexy wyposażona jest w funkcję rejestracji usług. Istnieje możliwość uruchomienia obsługi do 3 różnych usług. Odpłatność za usługę jest naliczana w oparciu o przypisane cenniki.

Programowanie usługi obejmuje:

- | | |
|----------------------------|---|
| USŁUGI
KONFIGUR. USŁUGI | - konfigurowanie usługi: programowanie nazwy usługi, zakresu wymaganych podczas rejestracji usługi danych, nazwy kwitu usługi i jego zawartości, wykazu informacji drukowanych jako opis dodatkowy towaru na paragonie fiskalnym. |
| USŁUGI
CENNIK USŁUG | - programowanie parametrów cennika usługi |

4.10.2. KONFIGUROWANIE USŁUGI

Aby uruchomić funkcje należy:





- Wyszukać tryb programowania i zatwierdzić klawiszem 
 - Wyszukać funkcję usługi i zatwierdzić klawiszem 
 - Wyszukać funkcję konfiguracji usługi i zatwierdzić klawiszem 
- | |
|------------------------------|
| MENU GŁÓWNE
PROGRAMOWANIE |
| PROGRAMOWANIE
USŁUGI |
| USŁUGI
KONFIGUR. USŁUGI |
- Możliwe jest zaprogramowanie 3 różnych usług. Wyboru usługi dokonujemy za pomocą klawiszy:
-  +  - kolejna pozycja listy,
 -  +  - poprzednia pozycja listy

Programowanie usług obejmuje:

- programowanie nazwy usługi, która jest jednocześnie identyfikatorem usługi widocznym w menu kasy
- ustawienie parametru aktywności - zezwalającego na umieszczenie usługi w menu
- programowanie treści części stałej opisów usługi: domyślne teksty: Nr kwitu, Cennik, Klient, Opis dod.
- włączenie/wyłączenie możliwości rejestracji wielu usług na paragonie fiskalnym
- włączanie/wyłączenie automatycznego zakończenia paragonu fiskalnego po rejestracji pierwszej usługi
- włączenie/wyłączenie naliczania opłaty wstępnej dla usługi
- włączenie/wyłączenia automatycznej numeracji kwitów usług
- programowanie treści tytułu niefiskalnego dokumentu kwitu usługi
- włączenie/wyłączenie drukowania opisów na dokumencie niefiskalnym kwicie usługi
- włączenie/wyłączenie drukowania daty i czasu rejestracji (rozpoczęcia) usługi na kwicie usługi
- włączenie/wyłączenie drukowania opisów dodatkowych towaru na paragonie fiskalnym
- włączenie/wyłączenie drukowania opisów dodatkowych towaru/usługi - daty i czasu rejestracji (rozpoczęcia) usługi na paragonie fiskalnym
- włączenie/wyłączenie drukowania opisów dodatkowych towaru/usługi - daty i czasu zakończenia usługi na paragonie fiskalnym

Po wyborze opisu należy zaprogramować parametry opisu wyszczególnione w tabeli na następnej stronie.

Wyboru parametru do zaprogramowania dokonujemy za pomocą klawiszy:

-  - kolejny parametr,
-  - poprzedni parametr, bądź zatwierdzając wprowadzoną wartość klawiszem .
- Zmiany wartości parametru dokonujemy za pomocą klawiszy  .

Teksty należy wprowadzić zgodnie z ogólną zasadą wprowadzania tekstów opisaną wcześniej.







- Kasowanie treści opisu realizowane jest poprzez naciśnięcie klawisza .

Konfiguracja usługi

Wyświetlacz	Opis	Zakres		Domyślnie
Nazwa usługi Usługa_1	Nazwa usługi (identyfikator usługi)	16 dowolnych znaków lub 8 znaków podwójnej szerokości		Usługa_01
Usługa - menu NIE	Programowanie parametru aktywności	NIE	Usługa nie jest dostępna w menu	NIE
		TAK	Usługa jest dostępna w menu	
Opis 1: Nr kwitu:	Treść części stałej opisu 1 usługi (obligatoryjny parametr identyfikator usługi)	16 dowolnych znaków lub 8 znaków podwójnej szerokości		Nr kwitu:
Opis 2: Cennik:	Treść części stałej opisu 2 usługi (obligatoryjny parametr usługi w przypadku przypisania do usługi wielu cenników. Umożliwia wybór właściwego cennika)	16 dowolnych znaków lub 8 znaków podwójnej szerokości		Cennik:
Opis 3: Klient:	Treść części stałej opisu 3 usługi	16 dowolnych znaków lub 8 znaków podwójnej szerokości		Klient:
Opis 4: Opis dod.:	Treść części stałej opisu 4 usługi	16 dowolnych znaków lub 8 znaków podwójnej szerokości		Opis dod.:
Wynagany opis 2 NIE	Włączenie/ wyłączenie zapytania o treść opisu 2	NIE	Wyłącznie	NIE
		TAK	Włączenie	
Wynagany opis 3 NIE	Włączenie/ wyłączenie zapytania o treść opisu 3	NIE	Wyłącznie	NIE
		TAK	Włączenie	
Wynagany opis 4 NIE	Włączenie/ wyłączenie zapytania o treść opisu 4	NIE	Wyłącznie	NIE
		TAK	Włączenie	
Drukow.dok.nief. TAK	Włączenie/ wyłączenie drukowania niefiskalnego dokumentu kwitu usługi	TAK	Włączenie	TAK
		NIE	Wyłączenie	
Tylko 1 usługa TAK	Włączenie/ wyłączenie możliwości rejestracji wielu usług na paragonie fiskalnym	TAK	Tylko jedna usługa	TAK
		NIE	Wiele usług	
Kończ par.autom. NIE	Włączenie/ wyłączenie automatycznego zakończenie paragonu fiskalnego po rejestracji pierwszej usługi	TAK	Włączenie	NIE
		NIE	Wyłączenie	
Opłata ust.owna NIE	Włączenie/ wyłączenie naliczania opłaty wstępnej dla usługi	TAK	Włączenie	NIE
		NIE	Wyłączenie	
Autonumeracja TAK	Włączenie/ wyłączenia automatycznej numeracji kwitów usług	TAK	Włączeni	TAK
		NIE	Wyłączenie	
Tytuł dok.niefis Usługa_1	Programowanie treści tytułu niefiskalnego dokumentu kwitu usługi	Do części stałej tytułu - „KWIT” można dodać własny tekst		Usługa_1
Opis 1-dok.nief. TAK	Włączenie/ wyłączenie drukowania opisu 1 na dokumencie niefiskalnym kwicie usługi	TAK	Włączenie	TAK
		NIE	Wyłączenie	
Opis 2-dok.nief. TAK	Włączenie/wyłączenie drukowania opisu 2 na dokumencie niefiskalnym kwicie usługi	TAK	Włączenie	TAK
		NIE	Wyłączenie	

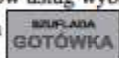
Wyświetlacz	Opis		Zakres	Domyślnie
Opis 3-dok.nief. TAK	Włączenie/ wyłączenie drukowania opisu 3 na dokumencie niefiskalnym kwicie usługi	TAK	Włączenie	TAK
		NIE	Wyłączenie	
Opis 4-dok.nief. TAK	Włączenie/ wyłączenie drukowania opisu 4 na dokumencie niefiskalnym kwicie usługi	TAK	Włączenie	NIE
		NIE	Wyłączenie	
Start -dok.nief. TAK	Włączenie/wyłączenie drukowania daty i czasu rejestracji (rozpoczęcia) usługi na kwicie usługi	TAK	Włączenie	TAK
		NIE	Wyłączenie	
Opis 1-par.fisk. NIE	Włączenie/ wyłączenie drukowania opisu dodatkowego 1 towaru na paragonie fiskalnym	TAK	Włączenie	NIE
		NIE	Wyłączenie	
Opis 2-par.fisk. NIE	Włączenie/ wyłączenie drukowania opisu dodatkowego 2 towaru na paragonie fiskalnym	TAK	Włączenie	NIE
		NIE	Wyłączenie	
Opis 3-par.fisk. NIE	Włączenie/ wyłączenie drukowania opisu dodatkowego 3 towaru na paragonie fiskalnym	TAK	Włączenie	NIE
		NIE	Wyłączenie	
Opis 4-par.fisk. NIE	Włączenie/ wyłączenie drukowania opisu dodatkowego 4 towaru na paragonie fiskalnym	TAK	Włączenie	NIE
		NIE	Wyłączenie	
Start -par.fisk. NIE	Włączenie/ wyłączenie drukowania opisów dodatkowych towaru/ usługi - daty i czasu rejestracji (rozpoczęcia usługi) na paragonie fiskalnym	TAK	Włączenie	NIE
		NIE	Wyłączenie	
Koniec-par.fisk. NIE	Włączenie/ wyłączenie drukowania opisów dodatkowych towaru/ usługi - daty i czasu zakończenia usługi na paragonie fiskalnym	TAK	Włączenie	NIE
		NIE	Wyłączenie	

Wydruk zaprogramowanych ustawień usługi













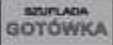
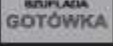
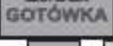



























































- Wyszukać funkcję usługi i zatwierdzić klawiszem .
- Aby wydrukować ustawienia usług wybrać funkcję konfiguracji usług i zatwierdzić klawiszem . Następnie wybrać właściwą usługę.
- Aby wydrukować ustawienia cenników usług wybrać funkcję cennik usług i zatwierdzić klawiszem . Następnie wybrać właściwy cennik.
- Nacisnąć klawisz  , aby wydrukować wszystkie ustawienia.
- Wybrać opis i nacisnąć klawisz  , aby wydrukować ustawienia jednej usługi.
- Wybrać opis i parametr a następnie nacisnąć klawisz  , aby wydrukować ustawienia wybranego parametru.













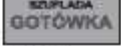











Przykład: Programujemy usługę o nazwie: „Parking” oraz definiujemy treści wymaganych opisów: opis 1 – „Nr miejsca:”, opis 2 – „Cennik:”, opis 3 - „Nr rejestr.:”.

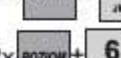

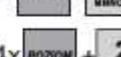
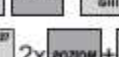
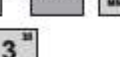
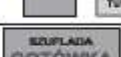







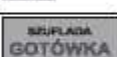

Włączamy wyświetlanie zapytań o numer stanowiska parkingowego, stosowany cennik, numer rejestracyjny samochodu. Włączmy drukowanie dokumentu niefiskalnego – kwitu usługi. Włączamy możliwość rejestracji wielu usług na paragonie fiskalnym. Pozostawiamy wyłączone kończenie automatyczne paragonu fiskalnego po rejestracji pierwszej. Włączamy naliczanie opłaty wstępnej dla usługi. Wyłączamy automatyczną numerację kwitów usług.

Programujemy tekst „PARKINGOWY” jako tytuł niefiskalnego dokumentu kwitu usługi. Włączamy drukowanie opisu 1, 2 i 3 na niefiskalnym kwicie usługi. Wyłączamy drukowanie daty i czasu rozpoczęcia usługi na niefiskalnym kwicie usługi.

Włączamy drukowanie opisu 3, daty i czasu rozpoczęcia i zakończenia usługi jako opisy dodatkowe towaru na paragonie fiskalnym.

Procedura	Kawiszki do naciśnięcia	Ekran
Wyszukać funkcję programowania usług	 	PROGRAMOWANIE USŁUGI
Zatwierdzenie wyboru		USŁUGI KONFIGUR. USŁUGI
Uruchomienie funkcji programowania konfiguracji		KONFIGUR. USŁUGI Usługa.1
Zatwierdzenie wyboru		Nazwa usługi Usługa.1
Programowanie nazwy usługi – „Parking”	1x  +   1x   3x   2x   3x   2x   1x  	Nazwa usługi Parking
Zatwierdzenie tekstu		Usługa menu NIE
Aktywacja usługi	 	Opis 1: Nr kwitu:
Programowanie treści opisu 1 – „Nr miejsca:”	2x  +   3x   1x   1x   3x   2x   1x   4x   4x   1x   4x  	Opis 1: Nr miejsca:
Zatwierdzenie		Opis 2: Cennik:
Przejdź do kolejnego opisu		Opis 3: Klient:
Programowanie treści opisu 3 – „Nr rejestr.:”	2x  +   3x   1x   3x   2x   1x   2x   4x   1x   3x   6x   4x  	Opis 3: Nr rejestr.:
Zatwierdzenie		Opis 4: Opis dod.:

Procedura	Klawisze do naciśnięcia	Ekran
Przejdź do kolejnego parametru		Wymagany opis 2 NIE
Włączenie zapytania parametr 2 (cennik)		Wymagany opis 2 TAK
Zatwierdzenie		Wymagany opis 3 TAK
Przejdź do kolejnego parametru		Wymagany opis 4 NIE
Przejdź do kolejnego parametru		Drukow.dok.nief. TAK
Przejdź do kolejnego parametru		Tylko 1 usługa TAK
Wyłączenie możliwość rejestracji wielu usług		Tylko 1 usługa NIE
Zatwierdzenie		Tylko 1 usługa NIE
Przejdź do kolejnego parametru		Opłata ust&ona NIE
Włączenie naliczania opłaty wstępnej dla usługi.		Opłata ust&ona TAK
Zatwierdzenie		Autonumeracja TAK
Wyłączenie automatycznej numerację kwitów		Autonumeracja NIE
Zatwierdzenie		Tytuł dok.niefis Usługa.1
Programowanie tytułu kwitu usługi - „PARKINGOWY”	         	Tytuł dok.niefis PARKINGOWY
Zatwierdzenie		Opis 1-dok.nief. TAK
Przejdź do kolejnego parametru		Opis 2-dok.nief. TAK
Przejdź do kolejnego parametru		Opis 3-dok.nief. TAK
Przejdź do kolejnego parametru		Opis 4-dok.nief. NIE
Przejdź do kolejnego parametru		Start -par.fisk. TAK

Procedura	Klawisze do naciśnięcia	Ekran
Wyłączenie drukowania daty i czasu rozpoczęcia usługi na niefiskalnym kwicie usługi		Start -par.fisk. NIE
Zatwierdzenie		Opis 1-par.fisk. NIE
Przejdźcie do kolejnego parametru		Opis 2-par.fisk. NIE
Przejdźcie do kolejnego parametru		Opis 3-par.fisk. NIE
Włączenie drukowania opisu 3 towaru na paragonie fiskalnym		Opis 3-par.fisk. TAK
Zatwierdzenie		Opis 4-par.fisk. NIE
Przejdźcie do kolejnego parametru		Start -par.fisk. NIE
Włączenie drukowania opisu (daty rozpoczęcia usługi) na paragonie fiskalnym		Start -par.fisk. TAK
Zatwierdzenie		Koniec-par.fisk. NIE
Włączenie drukowania opisu (daty zakończenia usługi) na paragonie fiskalnym		Koniec-par.fisk. TAK
Zatwierdzenie		Nazwa usługi Parking
Powrót	  	KONFIGUR. USŁUGI Parking USŁUGI KONFIGUR. USŁUGI PROGRAMOWANIE USŁUGI

4.8.3. PROGRAMOWANIE CENNIKA

Aby uruchomić funkcje należy:

- Wyszukać tryb programowania i zatwierdzić klawiszem  . Możliwe jest zaprogramowanie 10 różnych cenników. Wyboru cennika dokonujemy za pomocą klawiszy:
- Wyszukać funkcję usługi i zatwierdzić klawiszem   •  +  - kolejna pozycja listy,
- Wyszukać funkcję programowanie cennika i zatwierdzić klawiszem   •  +  - poprzednia pozycja listy

Programowanie usług obejmuje:

- programowanie nazwy cennika, która jest jednocześnie identyfikatorem cennika widocznym w menu kasy
- przypisanie kodu towaru (PLU) do cennika.
- wybór wersji cennika
- przypisanie cennika do usługi
- definiowanie okresów cennika

Po wyborze opisu należy zaprogramować parametry opisu wyszczególnione w tabeli na następnej stronie.

Wersja cennika

W zależności od charakteru usługi i wymaganego sposobu naliczania opłat można wybrać jedną z trzech wersji cennika

a) Wersja 1

Ta wersja cennika umożliwia definiowanie 1 „okresu cennika”, czyli stosowania jednego, stałego sposobu naliczania opłaty za usługę z zależności od czasu trwania usługi .

b) Wersja 2

Ta wersja cennika umożliwia definiowanie do 5 różnych „okresów cennika”, czyli stosowania różnego sposobu naliczania opłaty za usługę w zależności od czasu trwania usługi.

Dane ostatniego zaprogramowanego okresu są stosowane do naliczania opłaty za usługi świadczone w kolejnych okresach.

c) Wersja 3

Ta wersja cennika umożliwia definiowanie do 5 różnych „okresów cennika”, czyli stosowania różnego sposobu naliczania opłaty za usługę w zależności od czasu trwania usługi, a dodatkowo daje możliwość określenia ram czasowych (zakres godzinowy), w których stosowane jest naliczanie opłaty





Okres cennika

Programowanie okresu cennika w wersji 1 i 2 obejmuje następujące ustawienia :



- czas trwania okresu
- jednostkę okresu: minuta, godzina, dzień, miesiąc.
- wysokość opłaty za jedną jednostkę okresu
- dni tygodnia, w których naliczana jest opłata

Dodatkowo dla okresu cennika w wersji 3 należy zdefiniować ramy czasowe (zakres godzinowy), w których stosowane jest naliczanie opłaty.

Po wyborze cennika należy zaprogramować parametry cennika wyszczególnione w poniższej tabeli. Wyboru parametru do zaprogramowania dokonujemy za pomocą klawiszy

-  - kolejny parametr,
-  - poprzedni parametr, bądź zatwierdzając wprowadzoną wartość klawiszem 
- Zmiany wartości parametru dokonujemy za pomocą klawiszy  







Teksty należy wprowadzić zgodnie z ogólną zasadą wprowadzania tekstów opisaną wcześniej.

- Kasowanie treści opisu realizowane jest poprzez naciśnięcie klawisza  

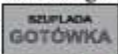
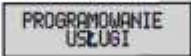
Konfiguracja cennika

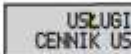
Wyświetlacz	Opis	Zakres	Domyślne
Nazwa cennika Cennik_1	Nazwa usługi (identyfikator usługi)	16 dowolnych znaków lub 8 znaków podwójnej szerokości	Cennik_01
Przypisane PLU 0001	Przypisany kod PLU (obligatoryjny parametr cennika)	0001 – 14 980	0001
Wersja cennika Wersja 1	Wersja cennika	Wersja 1 Wersja 2 Wersja 3	Wersja 1
Nazwa usługi Usługa 1	Usługa do której przypisany jest cennik	Usługa_1 (zaprog. nazwa) Usługa_2 (zaprog. nazwa) Usługa_3 (zaprog. nazwa)	Usługa_1
OKRES CENNIKA Okres 1	Programowanie ustawień okresów cennika	Wersja 1 cennika - programowanie wyłącznie jednego okresu cennika Wersja 2 i 3 cennika - programowanie do pięciu okresów cennika	
Czas okresu 1	Czas trwania okresu	od 1 do 10 000 jednostek	1
Jednostka okresu Minuta	Jednostka okresu	Minuta Godzina Dzień Miesiąc	Minuta
Opłata za jedn. 0.00	Wysokość opłaty za jedną jednostkę okresu	0.00 – 999999.99	0.00
Naliczaj od: 0900	Godzina rozpoczęcia naliczania opłaty (tylko wersja 3 cennika)	0000 – 2359 (00:00 – 23:59)	0900
Naliczaj do: 1700	Godzina zakończenia naliczania opłaty (tylko wersja 3 cennika)	0000 – 2359 (00:00 – 23:59)	1700
Dni nalicz.opł. PoWtŚrCzPiSoNi	Dni tygodnia, w których naliczana jest opłata	Po Poniedziałek Wt Wtorek Śr Środa Cz Czwartek Pi Piątek So Sobota Ni Niedziela	Po Wt Śr Cz Pt So Ni

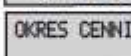
Wydruk zaprogramowanych ustawień cennika

- Wyszukać funkcję usługi i zatwierdzić klawiszem .
- Aby wydrukować ustawienia usług wybrać funkcję cennik usług i zatwierdzić klawiszem . Następnie wybrać właściwy cennik. 
- Aby wydrukować ustawienia okresów danego cennika usług wybrać funkcję okres cennika i zatwierdzić klawiszem . Następnie wybrać właściwy cennik. 
- Nacisnąć klawisz , aby wydrukować wszystkie ustawienia. 
- Wybrać opis i nacisnąć klawisz , aby wydrukować ustawienia jednej usługi.
- Wybrać opis i parametr a następnie nacisnąć klawisz , aby wydrukować ustawienia wybranego parametru.

Przykład: Dla zdefiniowanej w punkcie poprzednim usługi parkingowej, programujemy Cennik 1 o nazwie, „Parking std”, zgodnie z którym za każdą 1 godzinę usługi parkingowej naliczana będzie opłata w wysokości 2.00 PLN za 1 godzinę niezależnie od dnia tygodnia. Usłudze przypisany będzie PLU o kodzie 100.

Procedura	Klawisze do naciśnięcia	Ekran
Wyszukać funkcję programowania usług	# CENK	PROGRAMOWANIE USŁUGI
Zatwierdzenie wyboru	SEKPLADA GOTÓWKA	USŁUGI KONFIGUR. USŁUGI
Wyszukiwanie funkcji programowania cennika	CENK	USŁUGI CENNIK USŁUG
Zatwierdzenie funkcji	SEKPLADA GOTÓWKA	CENNIK USŁUG Cennik _1
Wybór cennika	SEKPLADA GOTÓWKA	Nazwa cennika Cennik _1
Programowanie nazwy cennika – „Parking std”	POZIOM + 1 ³⁴ PQRST 8 ³⁰ AABCC 3x 1 ³⁴ PQRST 2x 5 ³⁸ JKLL 3x 4 ³⁸ OHI 2x 6 ³⁷ WXYZ 4 ³⁸ OHI 00 ³⁴ SPACJA 4x 1 ³⁴ PQRST 2 ³⁷ TUVW 9 ³⁰ DEEF	Nazwa usługi Parking std
Zatwierdzenie tekstu	SEKPLADA GOTÓWKA	Przepisane PLU 0001
Wprowadzenie kodu PLU	1 ³⁴ PQRST 00 ³⁴ SPACJA	Przepisane PLU 100
Zatwierdzenie	SEKPLADA GOTÓWKA	Wersja cennika Wersja 1
Przejdźcie do kolejnego opisu	CENK	Nazwa usługi Parking
Przejdźcie do kolejnego opisu	CENK	OKRES CENNIKA
Zatwierdzenie	SEKPLADA GOTÓWKA	OKRES CENNIKA Okres 1
Zatwierdzenie	SEKPLADA GOTÓWKA	Czas okresu 1
Przejdźcie do kolejnego parametru	CENK	Jednostka okresu Minuta
Zmiana jednostki okresu	PERLEN + / -	Jednostka okresu Godzina
Zatwierdzenie	SEKPLADA GOTÓWKA	Opłata za jedn. 0.00
Wprowadzenie opłaty za jednostkę	2 ³⁷ TUVW - / + 00 ³⁴ SPACJA	Opłata za jedn. 2.00
Zatwierdzenie	SEKPLADA GOTÓWKA	Dni nalicz.opł. PnWtŚrCzPiSoNi
Powrót	5x MENU OKRES CENNIK Okres 1 OKRES CENNIK Par US CENNIK	PROGRAMOWANIE USŁUGI

4.11. PROGRAMOWANIE KASJERÓW

W kasie **EURO-ISOTE Flexy** możliwe jest zaprogramowanie 10 kasjerów, dla których ustawiamy nazwę. Nazwa może składać się z 10 znaków normalnej albo 5 znaków podwójnej szerokości.

- Aby zaprogramować kasjerów należy wybrać tryb



- Po zatwierdzeniu klawiszem 

wyberamy programowanie kasjerów

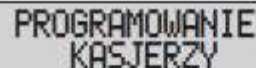

i zatwierdzamy wybór klawiszem 

4.11.1. PROGRAMOWANIE IMIENIA KASJERA

- Po zatwierdzeniu wyboru menu programowania kasjerów pokazuje się okno programowania imienia kasjera.

Programujemy imię i zatwierdzamy klawiszem 

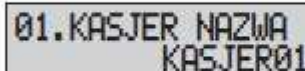

Sposób programowania liter - patrz rozdział 3.4.

4.11.2. PROGRAMOWANIE HASŁA KASJERA

- Po zatwierdzeniu wyboru imienia kasjera pokazuje się okno programowania hasła kasjera.

Programujemy hasło i zatwierdzamy klawiszem 

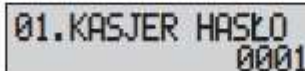



Uwaga1: Jeśli jakikolwiek z kasjerów ma zaprogramowane hasło, wymagane jest logowanie kasjera za każdym razem po włączeniu kasy.

Uwaga2: Kasjer którego hasło zawiera same zera podczas logowania jest nieaktywny!!!

Uwaga3: W przypadku, gdy zapomnimy wszystkie hasła, należy skontaktować się z serwisem.

4.11.3. PROGRAMOWANIE DOSTĘPU KASJERA DO TRYBU RAPORTÓW CZYTAJĄCYCH

- Po zatwierdzeniu hasła kasjera przechodzimy do okna programowania dostępu kasjera do trybu raportów czytających



Wyberamy przy pomocy klawiszy  lub 

odpowiednią opcję i zatwierdzamy klawiszem 



4.11.4. PROGRAMOWANIE DOSTĘPU KASJERA DO TRYBU RAPORTÓW ZERUJĄCYCH

- Po zatwierdzeniu dostępu do trybu raportów czytających przechodzimy do okna programowania dostępu kasjera do trybu raportów zerujących.

Wyberamy przy pomocy klawiszy  lub 

odpowiednią opcję i zatwierdzamy klawiszem 

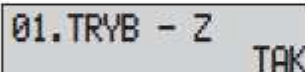

4.11.5. PROGRAMOWANIE DOSTĘPU KASJERA DO TRYBU PROGRAMOWANIA

- Po zatwierdzeniu dostępu do trybu raportów zerujących przechodzimy do okna programowania dostępu kasjera do trybu programowania.

Wybieramy przy pomocy klawiszy



lub



odpowiednią opcję i zatwierdzamy klawiszem

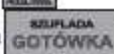

01. TRYB - P
TAK

4.12. PROGRAMOWANIE JEDNOSTEK MIAR

W kasie EURO-50TE Flexy jest zaprogramowane 7 jednostek miar. Jeżeli zachodzi taka konieczność istnieje możliwość zaprogramowania własnych jednostek miar. Oznaczenie jednostki miary może składać się z maksimum 3 znaków. Są to sztuki, kilogramy, litry, metry, metry kwadratowe, butelki, opakowania.

- Aby zaprogramować nagłówek należy wybrać tryb

- Po zatwierdzeniu klawiszem

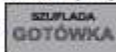

wyberamy programowanie jednostek miar

i zatwierdzamy wybór klawiszem



- Pojawia się wtedy okno programowania jednostek miar.

- Po wyborze jednostki miary

Zatwierdzamy ją klawiszem



MENU GŁÓWNE
PROGRAMOWANIE

PROGRAMOWANIE
JEDNOSTKI MIARY

1. JEDNOSTKI MIAR

2. JEDNOSTKI MIAR
szt.

Programowanie jednostek miar

Wyświetlacz	Opis	Wyświetlacz	Opis
	jednostka niemianowana	szt.	sztuki - nr 2
kg	kilogramy - nr 3	l	litry - nr 4
m	metry - nr 5	m2	metry kwadratowe. - nr 6
btl	butelki - nr 7	opk	opakowania - nr 8

- Wychodzimy z programowania jednostek miar naciskając klawisz
- Przeglądanie kolejnych jednostek miar następuje przez naciśnięcie klawiszy
- Wydruk wszystkich zaprogramowanych jednostek miar następuje po naciśnięciu klawisza





4.13. PROGRAMOWANIE PARAMETRÓW SPRZEDAŻY

4.13.1. WSTĘP DO PROGRAMOWANIA PARAMETRÓW SPRZEDAŻY

W menu parametrów sprzedaży możemy zaprogramować dwie funkcje:

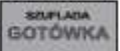
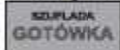
- przymus naciśnięcia klawisza  przed naciśnięciem klawisza form płatności;
- przymus wprowadzenia ilości kwoty od klienta przed zakończeniem sprzedaży.



- Aby zaprogramować przymusy, należy wybrać tryb
- Po zatwierdzeniu klawiszem  wybieramy programowanie parametrów systemowych i zatwierdzamy wybór klawiszem .
- Po zatwierdzeniu wyboru wybieramy w menu parametry systemowe funkcję parametry sprzedaży i zatwierdzamy ją klawiszem .

MENU GŁÓWNE
PROGRAMOWANIE

PROGRAMOWANIE
PARAM. SYSTEMOWE

PARAM. SYSTEMOWE
PARAM. SPRZEDAŻ

4.13.2. PROGRAMOWANIE PRZYMUŚU NACIŚNIĘCIA KLAWISZA

- Po wejściu do menu parametrów sprzedaży wybieramy funkcję wymagana suma, która określa przymus naciśnięcia klawisza  przed naciśnięciem klawisza form płatności.
- Standardowo ustawiony jest brak przymusu .
- Chcąc ustawić przymus za pomocą klawisza wybieramy **TAK** i zatwierdzamy klawiszem .
- Kasa drukuje wtedy paragon ze stanem zaprogramowania funkcji.

WYMAGANA SUMA
NIE

WYMAGANA SUMA
TAK

PROGRAMOWANIE KASY
WYMAGANA SUMA TAK

4.13.3. PROGRAMOWANIE PRZYMUŚU PODANIA KWOTY OD KLIENTA

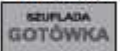
- Po wejściu do menu parametrów sprzedaży wybieramy funkcję wymagana kwota, która określa przymus podania kwoty od klienta przed zakończeniem sprzedaży.
- Standardowo ustawiony jest brak przymusu .
- Chcąc ustawić przymus za pomocą klawisza wybieramy **TAK** i zatwierdzamy klawiszem .
- Kasa drukuje wtedy paragon ze stanem zaprogramowania funkcji.

WYMAGANA KWOTA
NIE

WYMAGANA KWOTA
TAK

PROGRAMOWANIE KASY
WYMAGANA KWOTA TAK

4.14. PROGRAMOWANIE - PRZYPOMNIENIA

4.14.1. PRZYPOMNIENIA

Kasa EURO-150TE Flexy posiada funkcję przypominania o konieczności wykonania RAPOTU FISKALNEGO DOBOWEGO oraz RAPORTU FISKALNEGO MIESIĘCZNEGO za pomocą odpowiedniego komunikatu na wyświetlaczu kasy. Domyślnie komunikaty są wyłączone. Dla raportu dobowego istnieje możliwość programowania godziny, po której przekroczeniu kasa będzie wyświetlała stosowny komunikat. Dla raportu miesięcznego komunikat wyświetlany jest w pierwszym dniu kolejnego miesiąca.

4.14.2. PRZYPOMNIENIE - RAPORT FISKALNY DOBOWY



Aby uruchomić funkcje należy:

- Wyszukać tryb programowania i zatwierdzić klawiszem  .
 - Wyszukać funkcję przypominania i zatwierdzić klawiszem  .
 - Wyszukać funkcję druk. rap. dobowy i zatwierdzić klawiszem  .
- Wyboru przypomnień dokonujemy za pomocą klawiszy:
-  +  - kolejna pozycja listy,
 -  +  - poprzednia pozycja listy
- Menu główne:  ,  , 

Programowanie przypomnienia obejmuje:

- programowanie godziny, po której przekroczeniu kasa będzie wyświetlała komunikat przypominający o konieczności wykonania raportu.
- aktywację (włączenie) funkcji





Po wyborze funkcji należy zaprogramować i potwierdzić godzinę, następnie włączyć funkcję.

Zmiany wartości parametru dokonujemy za pomocą klawiszy   .

Programowanie przypomnienia - raport fiskalny dobowy

Wyświetlacz	Opis	Zakres	Domyślnie
Komunikat czas 0000	Godziny wystąpienia komunikatu	Zakres od 00:00 do 23:59	0000
Komunikat włz. NIE	Aktywacja (włączenie) funkcji	NIE Przepomnienie wyłączone TAK Przepomnienie włączone	NIE

Wydruk zaprogramowanych przypomnień

- Wyszukać funkcję przypominania i zatwierdzić klawiszem  .
- Nacisnąć klawisz  albo  , aby wydrukować ustawienie przypomnienia.
- Wybrać opis i parametr a następnie nacisnąć klawisz  , aby wydrukować ustawienia wybranego parametru.

Przykład: Programujemy włączenie komunikatu przypominającego o konieczności wykonania RAPORTU FISKALNEGO DOBOWEGO po godzinie 17:00.

Procedura	Klawisze do naciśnięcia	Ekran
Wyszukać funkcję programowania komunikatu	 	PROGRAMOWANIE PRZYPOMNIENIA
Uruchomienie funkcji		PRZYPOMNIENIA DRUK. RAP. DOBOWY
Potwierdzenie		Komunikat czas 0000
Wprowadzenie czasu komunikatu	   	Komunikat czas 1700
Zatwierdzenie		Komunikat wł@cz. NIE
Włączenie funkcji		Komunikat wł@cz. TAK
Powrót		PRZYPOMNIENIA DRUK. RAP. DOBOWY
		PROGRAMOWANIE PRZYPOMNIENIA
		MENU GŁÓWNE PROGRAMOWANIE

4.14.3. PRZYPOMNIENIE - RAPORT FISKALNY MIESIĘCZNY



Aby uruchomić funkcje należy:

- Wyszukać tryb programowania i zatwierdzić klawiszem  
 - Wyszukać funkcję przypomnienia i zatwierdzić klawiszem  
 - Wyszukać funkcję druk. rap. mies. i zatwierdzić klawiszem  
- Wyboru przypomnień dokonujemy za pomocą klawiszy:
-  +  - kolejna pozycja listy,
 -  +  - poprzednia pozycja listy

Programowanie przypomnienia obejmuje:

- aktywację (włączenie) funkcji



Po wyborze funkcji należy zaprogramować i potwierdzić godzinę, następnie włączyć funkcję.

Zmiany wartości parametru dokonujemy za pomocą klawiszy  

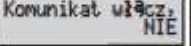







Programowanie przypomnienia - raport fiskalny miesięczny

Wyświetlacz	Opis	Zakres	Domyślnie
	Aktywacja (włączenie) funkcji	NIE TAK	Przypomnienie wyłączone Przypomnienie włączone
			NIE

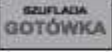
Wydruk ustawień przypomnienia

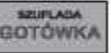
- Wyszukać funkcję przypomnienia i zatwierdzić klawiszem .
- Nacisnąć klawisz  albo  aby wydrukować ustawienie przypomnienia.

Przykład: Programujemy włączenie komunikatu przypominającego o konieczności wykonania RAPORTU FISKALNEGO MIESIĘCZNEGO.

Procedura	Klawisze do naciśnięcia	Ekran
Wyszukać funkcję programowania komunikatu	 	PROGRAMOWANIE PRZYPOMNIENIA
Uruchomienie funkcji		PRZYPOMNIENIA DRUK. RAP. MIES.
Wybór funkcji i potwierdzenie	 	Komunikat włącz. NIE
Włączenie funkcji		Komunikat włącz. TAK
Powrót	  	PRZYPOMNIENIA DRUK. RAP. MIES. PROGRAMOWANIE PRZYPOMNIENIA MENU GŁÓWNE PROGRAMOWANIE

4.15. PROGRAMOWANIE RABATÓW/ NARZUTÓW

4.15.1. WSTĘP DO PROGRAMOWANIA RABATÓW/ NARZUTÓW

W kasie **EURO-150TE Flexy** sprzedający może sprzedawać towar po cenach innych niż te, które uwidocznione są na metce lub w cenniku. Gdy towar sprzedawany jest po niższej cenie mamy do czynienia z rabatem. Gdy sprzedajemy towar po cenie wyższej od nominalnej mówimy o narzucie do ceny towaru.

Omówione zostanie udzielanie rabatów, jako że ta funkcja stosowana jest częściej.

Rabaty/ narzuty możemy udzielać na kilka różnych sposobów:

- Podział ze względu na obszar stosowania:
 - rabat/ narzut od pojedynczej pozycji paragonu
 - rabat/ narzut od sumy całego rachunku.
- Podział ze względu na sposób obliczania:
 - rabat/ narzut kwotowy
 - rabat/ narzut procentowy.
- Każdy rodzaj rabatu bywa stosowany w określonych okolicznościach, np: w przypadku wyprzedaży danego towaru, czy dla stałego klienta.

4.15.2. MENU PROGRAMOWANIA RABATU/ NARZUTU

W kasie **EURO-ISOTE Flexy** można zaprogramować rabaty i narzuty procentowe. Programuje się wartość i limit rabatu/ narzutu procentowego.

Uwaga!!!: Maksymalny rabat/ narzut kwotowy jest określony limitem rabatu/ narzutu procentowego.

- Aby zaprogramować rabat lub narzut procentowy należy wybrać tryb

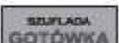
- Po zatwierdzeniu klawiszem  wybieramy programowanie rabatów/ narzutów i zatwierdzamy wybór klawiszem .

MENU GŁÓWNE
PROGRAMOWANIE

PROGRAMOWANIE
RABAT/NARZUT

4.15.3. PROGRAMOWANIE WARTOŚCI I LIMITU NARZUTU PROCENTOWEGO

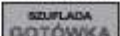
- Po zatwierdzeniu wyboru menu rabatu i narzutu procentowego pojawia się okno programowania wartości narzutu. Programujemy wartość narzutu procentowego, który będzie naliczany po naciśnięciu klawisza  i zatwierdzamy klawiszem .

1. WART. NARZUTU
0.00

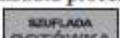
- Po zatwierdzeniu wartości narzutu procentowego, wybieramy okno programowania limitu narzutu procentowego. Określamy limit wartości narzutu procentowego i zatwierdzamy klawiszem .

2. LIMIT NARZUTU
0.00

4.15.4. PROGRAMOWANIE WARTOŚCI I LIMITU RABATU PROCENTOWEGO

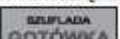

- Po zatwierdzeniu wyboru limitu narzutu procentowego, wybieramy okno programowania wartości rabatu. Programujemy wartość rabatu procentowego, który będzie naliczany po naciśnięciu klawisza  i zatwierdzamy klawiszem .

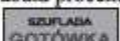
3. WART. RABATU
0.00

- Po zatwierdzeniu wartości rabatu procentowego, wybieramy okno programowania limitu rabatu procentowego. Określamy limit wartości rabatu procentowego i zatwierdzamy klawiszem .

4. LIMIT RABATU
0.00

- Wychodzimy z rabatów/ narzutów naciskając klawisz .

- Przeglądanie kolejnych funkcji następuje przez naciśnięcie klawiszy  lub .

- Wydruk wszystkich zaprogramowanych rabatów/ narzutów następuje poprzez naciśnięcie klawisza .

4.16. PROGRAMOWANIE - MENU PODRĘCZNE

4.16.1. FUNKCJE DOSTĘPNE W MENU PODRĘCZNYM

DODATKOWE OPISY	- wprowadzanie dodatkowych opisów towarów (pozycji sprzedaży)
LISTA RABATÓW	- udzielanie rabatu/ narzutu z zaprogramowanej listy
LISTA PŁATNOŚCI	- użycie płatności z zaprogramowanej listy
USŁUGI	- zakończenie usługi
NIP NABYWCY	- wprowadzanie NIP'u nabywcy podczas sprzedaży

4.16.2. PROGRAMOWANIE DODATKOWYCH OPISÓW

W kasie **EURO-ISOTE Flexy** możliwe jest zaprogramowanie 10 dodatkowych opisów towarów. Dodatkowe opisy towarów można użyć w trakcie rejestracji sprzedaży. Każdy użyty dodatkowy opis drukowany jest pod nazwą pozycji sprzedaży na paragonie. Tekst opisu poprzedzony jest stałym tekstem „OPIS:”, po którym umieszczana jest zaprogramowana treść, max 26 dowolnych znaków lub 13 znaków podwójnej szerokości.



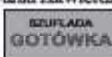
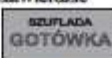
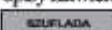

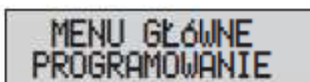
Aby zaprogramować opis należy

- Wyszukać tryb programowania zatwierdzić klawiszem .
- Wyszukać funkcję menu podręczne zatwierdzić klawiszem .
- Wyszukać funkcję dodatkowe opisy zatwierdzić klawiszem .

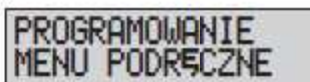

Możliwe jest zaprogramowanie 10 dodatkowych opisów. Wyboru opisu dokonujemy za pomocą klawiszy: :



-  +  - kolejna pozycja listy,
-  +  - poprzednia pozycja listy







Programowanie opisu obejmuje:

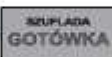

- programowanie nazwy opisu, która jest jednocześnie tekstem dodatkowego opisu towaru drukowanym na paragonie
- ustawienie parametru aktywności – zezwalającego na umieszczenie opisu na liście dodatkowych opisów dostępnych w menu podręcznym.

Po wyborze opisu należy zaprogramować parametry opisu wyszczególnione w poniższej tabeli.

Wyboru parametru do zaprogramowania dokonujemy za pomocą klawiszy:

-  - kolejny parametr,
-  - poprzedni parametr, bądź zatwierdzając wprowadzoną wartość klawiszem .
- Zmiany wartości parametru dokonujemy za pomocą klawiszy  i .























Teksty należy wprowadzić zgodnie z ogólną zasadą wprowadzania tekstów opisaną wcześniej.

- Kasowanie treści opisu realizowane jest poprzez naciśnięcie klawisza  i .



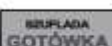

Programowanie opisu dodatkowego

Wyświetlacz	Opis	Zakres	Domyślnie
1.Opis-nazwa	Nazwa opisu (tekst dodatkowego opisu towaru)	26 dowolnych znaków lub 13 znaków podwójnej szerokości	brak
1.Opis-menu NIE	Parametr aktywności	NIE Opis nie jest dostępny na liście opisów w menu podręcznym TAK Opis jest dostępny na liście opisów w menu podręcznym	NIE

Przykład: Programujemy opis Nr 2 o treści „mała porcja” i zezwalamy na umieszczenie go na liście opisów dodatkowych menu podręcznego.

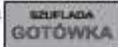
Procedura	Kawiszki do naciśnięcia	Ekran
Wyszukać funkcję programowania opisów	 	MENU PODRĘCZNE DODATKOWE OPISY
Uruchomienie funkcji programowania opisów		1.Opis-nazwa
Wybór opisu Nr 2	 	2.Opis-nazwa
Programowanie treści opisu – „mała porcja”	  4 x     4 x  3 x  4 x   	2.Opis-nazwa mała porcja
Zatwierdzenie tekstu		2.Opis-menu NIE
Zezwolenie na umieszczenie na liście opisów		2.Opis-menu TAK
Zatwierdzenie		3.Opis-nazwa
Powrót	  	MENU PODRĘCZNE DODATKOWE OPISY PROGRAMOWANIE MENU PODRĘCZNE MENU GŁÓWNE PROGRAMOWANIE

Wydruk zaprogramowanych ustawień

- Wyszukać funkcję dodatkowe opisy i zatwierdzić klawiszem  . 
- Nacisnąć klawisz  , aby wydrukować wszystkie ustawienia.
- Wybrać opis i nacisnąć klawisz  , aby wydrukować ustawienia jednego opisu.
- Wybrać opis i parametr, a następnie nacisnąć klawisz  , aby wydrukować ustawienia wybranego parametru.

4.16.3. PROGRAMOWANIE LISTY RABATÓW

Możliwe jest zaprogramowanie listy zawierającej 10 rabatów. Rabat z listy zawiera dodatkowy opis programowany przez użytkownika, np. „ŚWIĄTECZNY”, „DLA STAŁEGO KLIENTA”. Opis ten drukowany jest na paragonie w linii udzielonego rabatu bądź narzutu.

Aby zaprogramować opis należy







- Wyszukać tryb programowania zatwierdzić klawiszem  . 
 - Wyszukać funkcję menu podręczne zatwierdzić klawiszem  . 
 - Wyszukać funkcję lista rabatów i zatwierdzić klawiszem  . 
- Możliwe jest zaprogramowanie 10 różnych rabatów/ narzutów.. Wyboru opisu dokonujemy za pomocą klawiszy: :
-  +  - kolejna pozycja listy,
 -  +  - poprzednia pozycja listy

Programowanie rabatu/ narzutu obejmuje:



- Programowanie nazwy rabatu, która jest jednocześnie dodatkowym opisem rabatu umieszczanym na paragonie w linii udzielonego rabatu bądź narzutu
- Ustawienie parametru aktywności – zezwalającego na umieszczenie rabatu na liście rabatów dostępnych w menu podręcznym.
- Programowanie typu rabatu (rabat kwotowy, narzut kwotowy, rabat procentowy, narzut procentowy)
- Programowanie wartości stopy procentowej rabatu/narzutu procentowego albo kwoty rabatu/ narzutu kwotowego.

Po wyborze opisu należy zaprogramować parametry opisu wyszczególnione w poniższej tabeli.

Wyboru parametru do zaprogramowania dokonujemy za pomocą klawiszy:

-  - kolejny parametr,  
-  - poprzedni parametr, bądź zatwierdzając wprowadzoną wartość klawiszem 
- Zmiany wartości parametru dokonujemy za pomocą klawiszy  





Teksty należy wprowadzić zgodnie z ogólną zasadą wprowadzania tekstów opisaną wcześniej.

- Kasowanie treści opisu realizowane jest poprzez naciśnięcie klawisza  



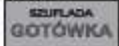
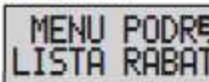



Programowanie rabatu/ narzutu

Wyświetlacz	Opis	Zakres	Domyślnie
1.Rabat-nazwa	Nazwa rabatu/ narzutu (tekst dodatkowego opisu rabatu/ narzutu)	26 dowolnych znaków lub 13 znaków podwójnej szerokości	brak
1.Rabat-menu	Parametr aktywności	NIE Rabat nie jest dostępny na liście rabatów w menu podręcznym TAK Rabat jest dostępny na liście opisów w menu podręcznym	NIE
1.Rabat-tyf RABAT KWOTOWY	Typ rabatu	RABAT KWOTOWY NARZUT KWOTOWY RABAT % (procentowy) NARZUT % (procentowy)	RABAT KWOTOWY
1.Rabat-st.Proc. 0.00	Stoпа procentowa dla typu: RABAT%, NARZUT%	Wartość stopy procentowej	0.00
1.Rabat-kwota 0.00	Kwota dla typu: RABAT KWOTOWY NARZUT KWOTOWY	Wartość kwoty rabatu/narzutu	0.00

Wydruk zaprogramowanych ustawień rabatów/ narzutów

- Wyszukać funkcję lista rabatów i zatwierdzić klawiszem . 
- Nacisnąć klawisz , aby wydrukować wszystkie ustawienia.
- Wybrać opis i nacisnąć klawisz , aby wydrukować ustawienia jednego opisu.
- Wybrać opis i parametr, a następnie nacisnąć klawisz , aby wydrukować ustawienia wybranego parametru.

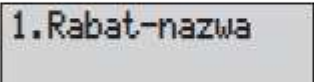
Przykład: Programujemy na pozycji Nr 2 o rabat procentowy o nazwie „promocja” i wartości 5%.

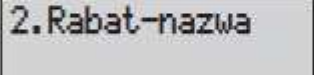
Procedura	Klawisze do naciśnięcia	Ekran
Wyszukać funkcję programowania listy rabatów	 	
Uruchomienie funkcji programowania listy rabatów		
Wybór pozycji Nr 2	 	

Procedura	Klawisze do naciśnięcia	Ekran
Programowanie nazwy (opisu) rabatu – „promocja”	1 ^{2N} 3 x 1 ^{2N} 4 x 6 ^{3N} 6 ^{3N} 4 x 6 ^{3N} 4 x 8 ^{2N} 5 ^{2N} 8 ^{2N} POSSE MNRDO MNRDO JKL AABCC	2.Rabat-nazwa PROMOCJA
Zatwierdzenie tekstu	SZUFLADA GOTÓWKA	2.Rabat-menu NIE
Zezwolenie na umieszczenie na liście rabatów	POZOM POZOM	2.Rabat-menu TAK
Zatwierdzenie	SZUFLADA GOTÓWKA	2.Rabat-typ RABAT KWOTOWY
Wybór typu rabatu	POZOM POZOM POZOM POZOM	2.Rabat-typ RABAT %
Zatwierdzenie	SZUFLADA GOTÓWKA	2.Rabat-st.Proc. 0.00
Wprowadzenie wartości rabatu	2x 5 ^{2N} 00 JKL -B STACJA	2.Rabat-st.Proc. 5.00
Zatwierdzenie	SZUFLADA GOTÓWKA	3.Rabat-st.Proc. 0.00
Powrót	3 x MENU MENU PROGRAMOWA LISTA MENU PODRĘCZNE MENU GŁÓWNE PROGRAMOWANIE	

4.16.4. PROGRAMOWANIE LISTY PŁATNOŚCI

Możliwe jest zaprogramowanie listy zawierającej 10 płatności. Płatność z listy zawiera dodatkowy opis programowany przez użytkownika, np. „karta kredytowa”. Opis ten drukowany jest na paragonie w linii użytej formy płatności.

Aby zaprogramować płatność należy

- Wyszukać tryb programowania zatwierdzić klawiszem .
- Wyszukać funkcję menu podręczne zatwierdzić klawiszem .
- Wyszukać funkcję lista płatności zatwierdzić klawiszem .

Możliwe jest zaprogramowanie 10 różnych płatności. Wyboru opisu dokonujemy za pomocą klawiszy: :





- + - kolejna pozycja listy,
- + - poprzednia pozycja listy

Programowanie płatności obejmuje:



- Programowanie nazwy płatności, która jest jednocześnie dodatkowym opisem płatności umieszczanym na paragonie użytej linii płatności.
- Ustawienie parametru aktywności – pozwalającego na umieszczenie płatności na liście płatności w menu podręcznym.
- Programowanie typu płatności (GOTÓWKA, KREDYT, CZEK)
- Programowanie waluty płatności, jednej z 5-ciu dostępnych „waluta obca tylko dla płatności gotówką – typ płatności GOTÓWKA”

Po wyborze opisu należy zaprogramować parametry opisu wyszczególnione w poniższej tabeli.





Wyboru parametru do zaprogramowania dokonujemy za pomocą klawiszy:

-  - kolejny parametr,
-  - poprzedni parametr, bądź zatwierdzając wprowadzoną wartość klawiszem .
- Zmiany wartości parametru dokonujemy za pomocą klawiszy  .

Teksty należy wprowadzić zgodnie z ogólną zasadą wprowadzania tekstów opisaną wcześniej.

- Kasowanie treści opisu realizowane jest poprzez naciśnięcie klawisza  .

























Wydruk zaprogramowanych ustawień płatności

- Wyszukać funkcję lista płatności i zatwierdzić klawiszem .
- Nacisnąć klawisz , aby wydrukować w .
- Wybrać opis i nacisnąć klawisz , aby wydrukować ustawienia jednego opisu.
- Wybrać opis i parametr, a następnie nacisnąć klawisz , aby wydrukować ustawienia wybranego parametru.

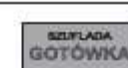
Programowanie płatności

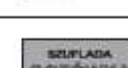
Wyświetlacz	Opis	Zakres	Domyślnie
1.Płatność-nazwa	Nazwa płatności (tekst dodatkowego opisu płatności)	24 dowolne znaki lub 12 znaków podwójnej szerokości	brak
1.Płatność-menu NIE	Parametr aktywności	NIE TAK	NIE
1.Płatność-typ GOTÓWKA	Typ płatności	GOTÓWKA KREDYT CZEK	GOTÓWKA
1.Płatność-walut PLN	Waluta płatności	Jedna z 5 walut zaprogramowana w kasie „waluta obca tylko dla płatności gotówką – typ płatności GOTÓWKA”	PLN

Przykład: Programujemy na pozycji Nr 2 płatność typu KREDYT z opisem „karta kred. EUR” i płatnością walutą obcą PLN.

Procedura	Kawiszki do naciśnięcia	Ekran
Wyszukać funkcję programowania listy płatności	 	MENU PODRĘCZNE LISTA PŁATNOŚCI
Uruchomienie funkcji programowania listy płatności		1.Płatność-nazwa
Wybór pozycji Nr 2	 	2.Płatność-nazwa
Programowanie nazwy (opisu) płatności – „karta kred. EUR	2x   3x     2x  3x  2x   6x  	2.Płatność-nazwa karta kred.PLN
Zatwierdzenie tekstu		2.Płatność-menu NIE
Zezwolenie na umieszczenie na liście płatności		2.Płatność-menu TAK
Zatwierdzenie		2.Płatność-typ GOTÓWKA
Wybór typu płatności		2.Płatność-typ KREDYT
Zatwierdzenie		2.Płatność-walut. PLN
Powrót	  	MENU PODRĘCZNE LISTA PŁATNOŚCI PROGRAMOWANIE MENU PODRĘCZNE MENU GŁÓWNE PROGRAMOWANIE

4.16.5. WŁĄCZENIE FUNKCJI WPROWADZANIA NUMERU NIP NABYWCY

Kasa **EURO-ISOTE Flexy** umożliwia wprowadzanie numeru NIP nabywcy podczas sprzedaży.

Aby uruchomić funkcję należy

- Wyszukać funkcję menu podręczne w trybie programowania i zatwierdzić klawiszem .
- Wyszukać funkcję NIP nabywcy i zatwierdzić klawiszem . (Domyślnym tekstem stałym drukowanym przez kasę jest NIP nabywcy.)
- Przejsz do opcji włączania funkcji **1.Nabywca-menu** naciskając klawisz  albo potwierdzając zmodyfikowany tekst opisu stałego klawiszem .
- Włączyć funkcję zmieniając wartość na **TAK** za pomocą klawisza  lub , a następnie nacisnąć klawisz .

PROGRAMOWANIE
MENU PODRĘCZNE

MENU PODRĘCZNE
NIP NABYWCY

1. NABYWCA-MENU
NIE

1. NABYWCA-MENU
TAK

Uwaga: Aby wyłączyć funkcję wprowadzania numeru NIP nabywcy należy w podobny sposób ustawić wartość **NIE**

4.17. PROGRAMOWANIE WALUTY

4.17.1. WSTĘP DO PROGRAMOWANIA WALUTY

W związku z wstąpieniem Polski do Unii Europejskiej oraz planowaną zmianą polskiej waluty na euro w kasie **EURO-ISOTE Flexy** możemy zaprogramować funkcje związane z tą zmianą.

System walutowy kasy przewiduje możliwość istnienia dwóch kursów walut. Kurs konwersji jest oficjalnym kursem zmiany waluty. Po zaprogramowaniu tego kursu i włączeniu przeliczenia informacyjnego, kasa będzie drukowała każdorazowo na zakończenie paragonu wartość sprzedaży w drugiej walucie (**EUR**), czyli w pierwszej fazie euro, gdy walutą główną jest złotówka (**PLN**), dodatkowo drukowane będą wartości w euro (**EUR**), a w drugiej fazie dodatkowo będzie drukowana wartość w złotych (**PLN**).

Oprócz drugiej waluty funkcjonują waluty obce, które można zaprogramować i których kursy można zmieniać codziennie. W tych walutach możemy przyjmować wpłaty i wypłaty oraz przeliczać płatności klienta.

4.17.2. PODSTAWOWE DEFINICJE ZWIĄZANE Z SYSTEMEM WALUTOWYM

- Waluta ewidencyjna** – waluta, w której przeprowadzane są operacje finansowe w kasie oraz w której przechowywane są dane w licznikach sprzedaży, w kasie oznaczona nr 1
- Druga waluta** – oficjalna druga waluta obowiązująca w okresie dwuwalutowym Faza 2 i Faza 3, w której mogą być przeprowadzane operacje finansowe. W walucie tej są wyświetlane i drukowane wartości sprzedaży. Przed zmianą na euro - będzie to euro, a w trzeciej fazie, bezpośrednio po zmianie waluty - złoty. W kasie jest to waluta której parametr **WAL. OBCA-DUAL** jest ustawiony na **TAK**.

- **Waluta obca** – waluta, która może być użyta do dokonania płatności, operacji gotówkowych jak wpłata, wypłata lub wydawania reszty. Nie musi być związana przejściem systemu monetarnego w Polsce na euro. W kasie jest to waluta której parametr **WAL. OBCA-DUAL** jest ustawiony na **NIE**.
- **Kurs wymiany** – jest to kurs po jakim są przeliczane i przyjmowane są waluty podczas operacji gotówkowych, może być zmienny i indywidualny dla każdego sprzedającego.
- **Kurs konwersji** jest to oficjalny ustalany jednorazowo kurs konwersji między polską walutą złoty oraz euro, definiowany na stałe podczas wydawania decyzji o sposobie i czasie zmiany waluty. Jest kurs po którym przeliczane będą wartości w drugiej walucie podczas wydruku informacyjnego dla drugiej waluty.
- **Okres dwuwalutowy** jest to okres bezpośrednio przed i bezpośrednio po dacie zmianie waluty, w którym do dokonywania płatności mogą być użyte dwie waluty: główna (ewidencyjna) i druga (przeliczeniowa).
- **Wyświetlanie dwuwalutowe** polega na wyświetlaniu i drukowaniu wartości jednocześnie w dwóch walutach złoty i euro po zaprogramowanym kursie konwersji.
- **Tryb dwuwalutowy** – stan kasy, w którym kasa po każdym paragonie drukuje dodatkowo podsumowanie w drugiej walucie.
- **Automatyczna konwersja waluty** – proces polegający na automatycznej zamianie drugiej waluty na walutę główną.

4.17.3. CYKL ZMIANY WALUTY EWIDENCYJNEJ

Cykl zmiany waluty ewidencyjnej podzielony jest na 4 fazy. Z punktu widzenia większości podatników najważniejszy jest pierwszy cykl, dotyczący zmiany waluty ewidencyjnej ze złotych polskich (PLN) na walutę euro (EUR). Cykl zmiany waluty ewidencyjnej można powtarzać wielokrotnie.

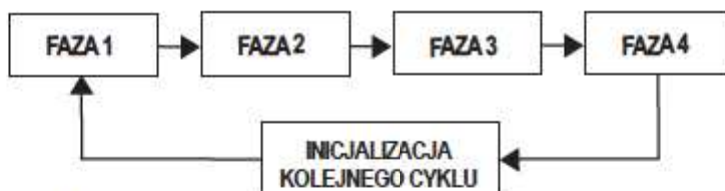

4.17.3.1. FAZA 1

Faza 1 – walutą ewidencyjną jest złoty oznaczony symbolem **PLN**. Istnieje możliwość dokonywania płatności w kilku walutach obcych (wymagane jest zaprogramowanie ustawień używanych walut obcych).

4.17.3.2. FAZA 2

Faza 2 – walutą ewidencyjną jest nadal złoty oznaczony symbolem **PLN**. Istnieje możliwość dokonywania płatności w kilku walutach obcych (wymagane jest zaprogramowanie ustawień używanych walut obcych).

Ponadto w części нефискалnej paragonu kasa drukuje **PRZELICZENIE INFORMACYJNE** zawierające zastosowany kurs konwersji i wynik przeliczenia na przyszłą walutę ewidencyjną (**EUR**).

Aby uruchomić tę fazę należy po przejściu do funkcji programowania ustawień walut wykonać następujące kroki:

**WALUTA
USTAWIENIA WALUT**

1. Zaprogramować kurs konwersji
(użyto przykładowego kursu)
- KURS KONWERSJI
4.000000
2. Zaprogramować ustawienia
dla waluty obcej 2:
- Symbol waluty
 - Kurs waluty
(użyto przykładowego kursu)
 - Pozycję przecinka dla waluty
 - Aktywować walutę
(ustawić wartość TAK)
- WALUTA
USTAWIENIA WALUT
2. WAL. OBCA-NAZWA
EUR
2. WAL. OBCA-KURS
4.000000
2. WAL. OBCA-WAGA
2
2. WAL. OBCA-DUAL
TAK
3. Włączyć drukowanie
przeliczenia informacyjnego
- Po pierwszym uruchomieniu funkcji
WŁ. PRZEL. INFOR kasa wyświetla komunikat:
i jednocześnie drukuje potwierdzenie
przejścia do stanu włączania
przeliczenia.
 - Należy sprawdzić ustawienia walut
i ewentualnie skorygować je.
 - Aby kontynuować, należy ponownie
uruchomić funkcję WŁ. PRZEL. INFOR.
 - Kasa dokona zmiany fazy,
co zostanie potwierdzone komunikatem:
i wydrukiem.
- WALUTA
KONWERSJA WALUTY
- KONWERSJA WALUTY
WŁ. PRZEL. INFOR.
- SPRAWDŹ
PARAMETRY WALUTY
- PRZELICZ. INFOR TRWA WŁĄCZANIE
- KONWERSJA WALUTY
WŁ. PRZEL. INFOR.
- ZMIANA UST. WALUT
WYKONANA
- PRZELICZ. INFOR WŁĄCZONE
4. Sprawdzić status konwersji waluty
- KONWERSJA WALUTY
STATUS KONWERSJI
- Właściwy status dla tej fazy
PRZELICZENIE INFORMACYJNE WŁĄCZONE
- PRZELICZ. INFORM
WŁĄCZONE

4.17.3.3. FAZA 3

Faza 3 – walutą ewidencyjną jest waluta euro oznaczona symbolem EUR. Istnieje możliwość dokonywania płatności w kilku walutach obcych (wymagane jest zaprogramowanie ustawień używanych walut obcych).

Ponadto w części niefiskalnej paragonu kasa drukuje PRZELICZENIE INFORMACYJNE zawierające zastosowany kurs konwersji i wynik przeliczenia na poprzednią walutę ewidencyjną (PLN).

Aby uruchomić tę fazę należy wykonać następujące kroki:

1. Wykonać wszystkie raporty zerujące

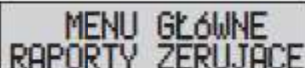

2. Uruchomić zmianę waluty ewidencyjnej

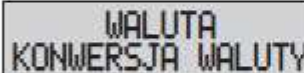
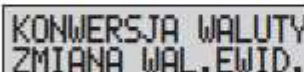
- Kasa wyświetla komunikat

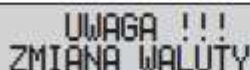

- Po chwili pojawia się okno

Naciśnięcie klawisza



przerywa operację zmiany waluty ewidencyjnej.

- Naciśnięcie klawisza



oznacza zatwierdzenie zmiany i kontynuację 3 fazy konwersji.

- Po pierwszym uruchomieniu funkcji ZMIANA WAL. EWID. kasa wyświetla komunikat:



i jednocześnie drukuje potwierdzenie przejścia do stanu zmiany waluty ewidencyjnej.



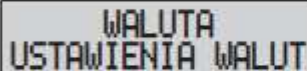

3. Następnie przejść do funkcji programowania walut.

Nacisnąć klawisz

4. Zaprogramować kurs konwersji (użyto przykładowego kursu)

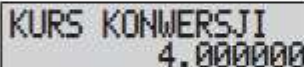

5. Zaprogramować ustawienia waluty obcej 2

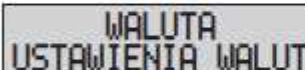

• Symbol waluty	2. WAL. OBCA-NAZWA PLN
• Kurs waluty (użyto przykładowego kursu)	2. WAL. OBCA-KURS 1.000000
• Pozycję przecinka dla waluty	2. WAL. OBCA-WAGA 2
• Aktywować walutę (ustawić wartość TAK)	2. WAL. OBCA-DUAL TAK
6. Należy sprawdzić ustawienia walut i ewentualnie skorygować je.	KONWERSJA WALUTY ZMIANA WAL. EWID.
• Aby kontynuować, należy ponownie uruchomić funkcję ZMIANA WAL. EWID. . .	ZMIANA UST. WALUT WYKONANA
• Kasa dokona zmiany fazy, co zostanie potwierdzone komunikatem: i wydrukiem.	***** 01-05-2015 08:00 ZMIANA WALUTY PLN - EUR *****
7. Sprawdzić status konwersji waluty	KONWERSJA WALUTY STATUS KONWERSJI
• Właściwy status dla tej fazy DWUWALUTOWOŚĆ WŁĄCZONA	DWUWALUTOWOŚĆ WŁĄCZONA

Uwaga!!!: Po zmianie waluty należy pamiętać o zmianie cen towarów.

4.17.3.3. FAZA 4

Faza 4 – walutą ewidencyjną jest euro oznaczone symbolem EUR. Istnieje możliwość dokonywania płatności w kilku walutach obcych (wymagane jest zaprogramowanie ustawień używanych walut obcych). PRZELICZENIE INFORMACYJNE nie jest drukowane.

Aby uruchomić tę fazę należy, po przejściu do funkcji programowania ustawienia walut, wykonać następujące kroki:

1. Uruchomić funkcję zakończenia zmiany waluty ewidencyjnej.
2. Wyłączyć drukowanie przeliczenia informacyjnego.

WALUTA
KONWERSJA WALUTY

KONWERSJA WALUTY
KONIEC KONWERSJI

KONWERSJA WALUTY
WYŁ. PRZEL. INFOR.

3. Sprawdzić status konwersji waluty

WALUTA
KONWERSJA WALUTY

- Właściwy status dla tej fazy
PRZELICZENIE INFORMACYJNE WYŁĄCZONE

PRZELICZ. INFORM
WYŁĄCZONE 2

4.17.3.5. INICJALIZACJA KOLEJNEGO CYKLU

Inicjalizacja kolejnego cyklu – funkcja wykorzystywana w celu ponownej zmiany waluty ewidencyjnej. Po uruchomieniu tej funkcji możliwe jest ponowne przejście przez kolejne fazy zmiany waluty ewidencyjnej. Po inicjalizacji kolejnego cyklu działanie kasy nie ulega zmianie.

Aby uruchomić tę fazę należy, po przejściu do funkcji programowania ustawienia walut, wykonać następujące kroki:

WALUTA
KONWERSJA WALUTY

1. Uruchomić funkcję rozpoczęcia zmiany waluty ewidencyjnej

KONWERSJA WALUTY
NOWA KONWERSJA

- Kasa potwierdza zmianę komunikatem:



ZMIANA UST. WALUT
WYKONANA

2. Próba wykonania nieprawidłowej czyli niewłaściwej dla danej fazy operacji, sygnalizowana jest błędem:

OPERACJA BŁĘDNA

4.17.4. MENU PROGRAMOWANIA WALUT

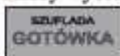
W kasie EURO-150TE Flexy możliwe jest zaprogramowanie 5 walut. Symbol waluty musi składać się z 3 znaków. Domyślnie walutą ewidencyjną jest złoty polski oznaczony symbolem PLN. Natomiast domyślną drugą walutą jest waluta euro oznaczona symbolem EUR.

- Aby zaprogramować walutę należy wybrać tryb
- Po zatwierdzeniu klawiszem  wybieramy programowanie waluty i zatwierdzamy wybór klawiszem .

MENU GŁÓWNE
PROGRAMOWANIE

PROGRAMOWANIE
WALUTA

PROGRAMOWANIE
WALUTA

- Wybór pozycji menu odbywa się za pomocą klawiszy:

- kolejna pozycja



- poprzednia pozycja



- zatwierdzenie



- powrót



WALUTA
USTAWIENIA WALUT

WALUTA
KONWERSJA WALUTY

WALUTA
AUTOM. KONWERSJA

4.17.4.1. DRZEWO MENU PROGRAMOWANIA WALUT

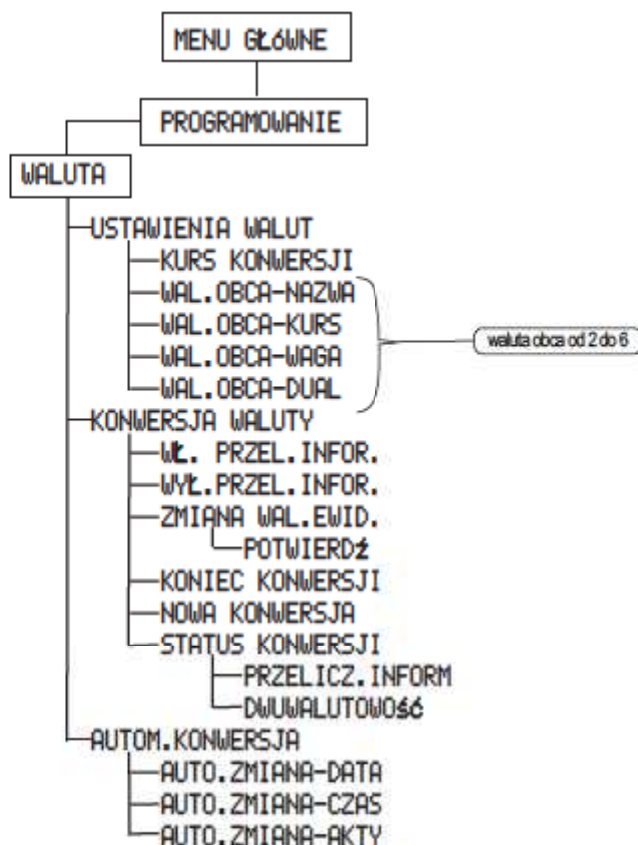

4.17.4.2. MENU PROGRAMOWANIA AUTOMATYCZNEJ KONWERSJI WALUTY

Aby automatycznie ustawić datę zmiany waluty głównej należy wybrać funkcję automatycznej konwersji waluty.

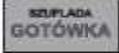
- Aby zaprogramować automatyczną konwersję, należy wybrać tryb
- Po zatwierdzeniu klawiszem  wybieramy programowanie waluty
- i zatwierdzamy wybór klawiszem .
- Po zatwierdzeniu wyboru menu waluta wybieramy okno automatycznej konwersji waluty.

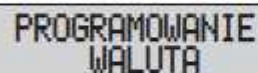
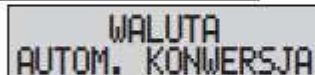

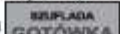

4.17.4.2.1. PROGRAMOWANIE DATY AUTOMATYCZNEJ KONWERSJI WALUTY

- Po zatwierdzeniu wyboru menu automatycznej konwersji pojawia się okno programowania daty konwersji. Programujemy datę w formacie **DDMMRR** i zatwierdzamy klawiszem  .

AUTO. ZMIANA-DATA
000000

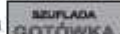
4.17.4.2.2. PROGRAMOWANIE CZASU AUTOMATYCZNEJ KONWERSJI WALUTY

- Po zatwierdzeniu daty konwersji przechodzimy do programowania czasu konwersji. Programujemy czas w formacie **MMGG** i zatwierdzamy klawiszem  .

AUTO. ZMIANA-CZAS
0000

4.17.4.2.3. AKTYWACJA AUTOMATYCZNEJ KONWERSJI WALUTY

- Po zatwierdzeniu czasu konwersji przechodzimy do aktywacji konwersji. Domyślnie ustawiony jest brak aktywacji **NIE** .

Aby aktywować konwersję waluty

za pomocą klawisza  wybieramy **TAK** .

Wybór zatwierdzamy klawiszem  .

AUTO. ZMIANA-AKTY
NIE

Uwaga: Aby zmienić walutę główną należy najpierw zaprogramować waluty obce i ustawić kurs konwersji.
Programowanie odbywa się w trybie

WALUTA
USTAWIENIA WALUT

Najważniejszymi ustawieniami waluty w wypadku zmiany waluty ewidencyjnej są:

- Zaprogramowanie statusu waluty obcej na ewidencyjną
- Zaprogramowanie kursu konwersji waluty (użyto przykładowego kursu konwersji)

2. WAL. OBCE-DUAL
TAK

KURS KONWERSJI
4.000000

4.18. PROGRAMOWANIE URZĄDZEŃ ZEWNĘTRZNYCH

4.18.1. WSTĘP DO PROGRAMOWANIA URZĄDZEŃ ZEWNĘTRZNYCH

Kasa **EURO-ISOTE Flexy** może współpracować z komputerem, czytnikiem kodów kreskowych i wagą.

Aby zaprogramować współpracę z urządzeniami zewnętrznymi należy:

- Wyszukać tryb programowania **MENU GŁÓWNE PROGRAMOWANIE** i zatwierdzić klawiszem **SZUFLADA GOTÓWKA**.
- Wyszukać funkcję programowanie urządzeń zewnętrznych **PROGRAMOWANIE URZĄDZ. ZEWN.** i zatwierdzić klawiszem **SZUFLADA GOTÓWKA**.
- Za pomocą klawiszy **←** albo **→** możemy wybrać:
 - Programowanie współpracy z komputerem; **URZĄDZ. ZEWN. KOMPUTER**
 - Programowanie współpracy z czytnikiem kodów kreskowych; **URZĄDZ. ZEWN. SKANER**
 - Programowanie współpracy z wagą. **URZĄDZ. ZEWN. WAGA**

4.18.2. PROGRAMOWANIE KOMUNIKACJI Z KOMPUTEREM

Aby zaprogramować współpracę z komputerem należy:

- Po wyborze urządzenia komputer **URZĄDZ. ZEWN. KOMPUTER** należy nacisnąć klawisz **SZUFLADA GOTÓWKA**.
- Zmiany ustawienia dokonujemy za pomocą klawiszy **←** **→** **↑** **↓**.
- Możliwe są następujące ustawienia dla urządzenia:
 - PC WYŁĄCZONY** - komunikacja z komputerem jest wyłączona;
 - PC USB** - komunikacja z komputerem jest możliwa przez port USB.
- Wybór należy potwierdzić naciskając klawisz **SZUFLADA GOTÓWKA**.
- Powrót do menu możliwy jest po naciśnięciu klawisza **MENU**.



Uwaga!!!: Kasa wyposażona jest standardowo w jeden port COM oznaczony numerem 2. Dodatkowe dwa porty COM oznaczone numerami 1 i 3 są wyposażeniem opcjonalnym kasy

4.18.3. PROGRAMOWANIE KOMUNIKACJI Z CZYTNIKIEM KODÓW KRESKOWYCH

Aby zaprogramować współpracę z czytnikiem kodów kreskowych należy:

- Po wyborze urządzenia skaner **URZĄDZ. ZEWN. SKANER** należy nacisnąć klawisz **SZUFLADA GOTÓWKA**.
- Dla czytnika kodów kreskowych można zaprogramować dwa parametry:
 - znak końca tekstu;
 - numer portu COM do komunikacji z czytnikiem.

Najpierw programujemy znak końca tekstu.

- Zmiany ustawienia dokonujemy za pomocą klawiszy  
- Możliwe są następujące ustawienia dla urządzenia:

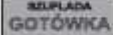
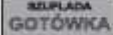

Znak końca Skaner CRLF	- znak końca tekstu CR i LF;
Znak końca Skaner CR	- znak końca tekstu CR;
Znak końca Skaner LF	- znak końca tekstu LF.

- Przejdźcie do kolejnego ustawienia następuje po naciśnięciu klawisza  

Należy wybrać numer portu COM do komunikacji z czytnikiem kodów kreskowych.

- Możliwe są następujące ustawienia dla urządzenia:

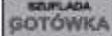
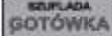
COM WYŁĄCZONY	- komunikacja z czytnikiem kodów kreskowych jest wyłączona;
COM PORT1	- komunikacja z czytnikiem kodów kreskowych przez port COM1;
COM PORT2	- komunikacja z czytnikiem kodów kreskowych przez port COM2;
COM PORT3	- komunikacja z czytnikiem kodów kreskowych przez port COM3.



- Wybór należy potwierdzić naciskając klawisz  
- Powrót do menu możliwy jest po naciśnięciu klawisza 

4.18.4. PROGRAMOWANIE KOMUNIKACJI Z WAGĄ

Aby zaprogramować współpracę z wagą należy:

- Po wyborze urządzenia komputer  należy nacisnąć klawisz

Dla wagi można określić typ wagi oraz numer portu COM do komunikacji z wagą.

- Zmiany ustawienia dokonujemy za pomocą klawiszy  

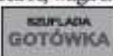

Najpierw dokonujemy wyboru typu wagi:

- Możliwe są następujące ustawienia dla urządzenia:  
waga MORCAN, MARTES T, waga Euro, MARTES M, waga Macca K, waga DIBAL, waga Motex R, waga Mttler Toledo, waga ACOM, waga CAS Morcan TP2
- Przejdźcie do kolejnego ustawienia następuje po naciśnięciu klawisza  

Należy wybrać numer portu COM do komunikacji z wagą.

- Możliwe są następujące ustawienia dla urządzenia:

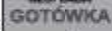
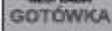
COM WYŁĄCZONY	- komunikacja z wagą jest wyłączona;
COM PORT1	- komunikacja z wagą przez port COM1;
COM PORT2	- komunikacja z wagą przez port COM2;
COM PORT3	- komunikacja z wagą przez port COM3.

- Wybór należy potwierdzić naciskając klawisz  
- Powrót do menu możliwy jest po naciśnięciu klawisza 

Uwaga: Dla wag elektronicznych TORELL Libra, CAS Angel AP-I oraz innych obsługujących ten protokół należy wybrać rodzaj wagi Morcan, MARTES T

4.19. PROGRAMOWANIE INNYCH PARAMETRÓW

4.19.1. PROGRAMOWANIE USTAWIEN KASY

Programowanie ustawień kasy obejmuje:

- Funkcje oszczędzania energii akumulatora:
 - programowanie czasu usypiania kasy
 - programowanie parametrów pracy podświetleń wyświetlaczy kasy
- Programowanie numeru kasy
- Funkcję oszczędzania papieru
 - programowanie ustawienia drukowania zmian podczas programowania z komputera

W kasie **EURO-ISOTE Flexy** można oszczędzać energię akumulatora poprzez zaprogramowanie czasu usypiania kasy oraz zaprogramowanie parametrów pracy podświetlenia wyświetlaczy kasy.

Czas usypiania kasy jest to okres czasu, po którym kasa przejdzie w tryb uśpienia, jeżeli pozostaje bezczynna. Ustawienia polega na wprowadzeniu liczby minut, po której nastąpi to przejście.





Aby ustawić czas usypiania kasy należy:

- Wyszukać tryb programowania **MENU GŁÓWNE PROGRAMOWANIE** i zatwierdzić klawiszem **SZUFLADA GOTÓWKA**.
- Wyszukać funkcję parametry systemowe **PROGRAMOWANIE PARAM. SYSTEMOWE** i zatwierdzić klawiszem **SZUFLADA GOTÓWKA**.
- Wyszukać funkcję ustawienia **PARAM. SYSTEMOWE USTAWIENIA** i zatwierdzić klawiszem **SZUFLADA GOTÓWKA**.
- Wyszukać funkcję czas usypiania **CZAS USYPANIA 0**. Po wejściu do funkcji określenia czasu usypiania wpisujemy liczbę minut. Przedział mieści się od **1** do **60** minut. Gdy ustawimy **0** wyłączymy tryb usypiania. Wybór zatwierdzimy klawiszem **SZUFLADA GOTÓWKA**.





Aby ustawić parametry pracy podświetleń wyświetlaczy kasy należy

- Wyszukać tryb programowania **MENU GŁÓWNE PROGRAMOWANIE** i zatwierdzić klawiszem **SZUFLADA GOTÓWKA**.
- Wyszukać funkcję parametry systemowe **PROGRAMOWANIE PARAM. SYSTEMOWE** i zatwierdzić klawiszem **SZUFLADA GOTÓWKA**.
- Wyszukać funkcję ustawienia **PARAM. SYSTEMOWE USTAWIENIA** i zatwierdzić klawiszem **SZUFLADA GOTÓWKA**.
- Przejść do funkcji ustawiania parametrów pracy podświetlenia wyświetlaczy kasy **PODSWIETLENIE** naciskając klawisz **OK** -kolejna funkcja lub klawisz **←** -poprzednia
- Możliwy jest wybór jednego z 3 ustawień parametrów pracy podświetlenia:

- | | |
|--------------------------------|---|
| PODSWIETLENIE 30 SEKUND | - podświetlenie wyłączone jest po 30 sekundach bezczynności kasy; |
| PODSWIETLENIE WYŁĄCZONE | - podświetlenie jest zawsze wyłączone; |
| PODSWIETLENIE WŁĄCZONE | - podświetlenie jest zawsze włączone. |

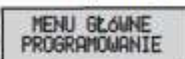
- Zmiany ustawienia dokonujemy za pomocą klawiszy  .
- Wybór należy potwierdzić naciskając klawisz .
- Powrót do menu możliwy jest po naciśnięciu klawisza .

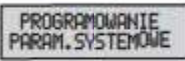
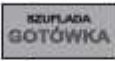
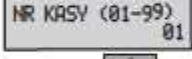
Aby ustawić programowanie numeru kasy należy:

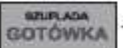
- Wyszukać tryb programowania  i zatwierdzić klawiszem .
- Wyszukać funkcję parametry systemowe  i zatwierdzić klawiszem .
- Wyszukać funkcję ustawienia  i zatwierdzić klawiszem .
- Przejść do funkcji ustawiania numeru kasy  naciskając klawisz  -kolejna funkcja lub klawisz  -poprzednia funkcja.
- Wprowadzić numer kasy i zatwierdzić klawiszem .

Funkcja oszczędzania papieru

Kasa wyposażona jest w funkcję oszczędzania papieru podczas programowania kasy z komputera. Istnieje możliwość wyłączenia drukowania zmian na rolce paragonowej podczas programowania. Po wyłączeniu drukowania wszystkie zmiany rejestrowane są w pamięci podręcznej i mogą zostać wydrukowane w dowolnym momencie. Na rolce paragonowej drukowany jest wyłącznie wydruk potwierdzający wykonaną transmisję.

Aby ustawić drukowanie zmian podczas programowania z komputera należy:

- Wyszukać tryb programowania  i zatwierdzić klawiszem .
- Wyszukać funkcję parametry systemowe  i zatwierdzić klawiszem .
- Wyszukać funkcję ustawienia  i zatwierdzić klawiszem .
- Przejść do funkcji ustawiania drukowania zmian  naciskając klawisz  -kolejna funkcja lub klawisz  -poprzednia funkcja. Ustawić pożądaną wartość, następnie zmianę zatwierdzić klawiszem .

Ustawienie wartości **NIE** wyłącza drukowanie zmian z zaprogramowania podczas programowania kasy z komputera.

Ustawienie wartości **TAK** włącza drukowanie zmian z zaprogramowania podczas programowania kasy z komputera.

4.19.2. SPRAWDZENIE WERSJI PROGRAMU, NUMERU FABRYCZNEGO URZĄDZENIA ORAZ NUMERU UNIKATOWEGO PAMIĘCI FISKALNEJ

Kasa **EURO-150TE Flexy** posiada funkcję pozwalającą na sprawdzenie wersji programu pracy kasy, numeru seryjnego urządzenia oraz numeru unikatowego pamięci fiskalnej.

Aby uruchomić funkcję należy:

- Wyszukać tryb programowania **MENU GŁÓWNE PROGRAMOWANIE** i zatwierdzić klawiszem **SZUFLADA GOTÓWKA**.
- Wyszukać funkcję parametry systemowe **PROGRAMOWANIE PARAM. SYSTEMOWE** i zatwierdzić klawiszem **SZUFLADA GOTÓWKA**.
- Wyszukać funkcję wersja programu **PARAM. SYSTEMOWE WERSJA PROGRAMU** i zatwierdzić klawiszem **SZUFLADA GOTÓWKA**.
- Po zatwierdzeniu kasa wyświetla oznaczenie wersji programu pracy kasy: **WERSJA PROGRAMU 1.00 PL**.
- Po naciśnięciu klawisza **GEN** wyświetlany jest numer seryjny urządzenia **NUMER FABRYCZNY XXXXXXXXXXXX**.
- Po kolejnym naciśnięciu klawisza **GEN** wyświetlany jest numer unikatowy pamięci fiskalnej **NR UNIKATOWY XXXXXXXXXXXX**.
- Powrót do menu następuje po naciśnięciu klawisza **MENU**.

4.19.3. PROGRAMOWANIE TEKSTU OPISUJĄCEGO NR REFERENCYJNY

W kasie **EURO-150TE Flexy** można zaprogramować tekst znajdujący się przed numerem referencyjnym na paragonie. Może on mieć 18 znaków zwykłych lub 9 pogrubionych.

Aby uruchomić funkcję należy:

- Wyszukać tryb programowania **MENU GŁÓWNE PROGRAMOWANIE** i zatwierdzić klawiszem **SZUFLADA GOTÓWKA**.
- Wyszukać funkcję parametry systemowe **PROGRAMOWANIE TEKSTY** i zatwierdzić klawiszem **SZUFLADA GOTÓWKA**.
- Wprowadzić właściwy tekst, np. Nr syst: **Numer referencyjny Nr syst.:** i zatwierdzić klawiszem **SZUFLADA GOTÓWKA**.
- Powrót do menu następuje po naciśnięciu klawisza **MENU**.





4.20. EKSPORT I IMPORT BAZ DANYCH (KARTA SD)

4.20.1. EKSPORT BAZ DANYCH NA KARTĘ SD

W kasie **EURO-150TE Flexy** można zapisać kopię bezpieczeństwa zaprogramowanych danych (baz danych) za pomocą funkcji eksportu (zapis na kartę SD).

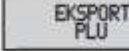
Aby eksportować bazy danych do karty SD należy:

- Wyszukać tryb programowania **MENU GŁÓWNE PROGRAMOWANIE** i zatwierdzić klawiszem **SZUFLADA GOTÓWKA**.
- Wyszukać funkcję parametry systemowe **PROGRAMOWANIE PARAM. SYSTEMOWE** i zatwierdzić klawiszem **SZUFLADA GOTÓWKA**.
- Wyszukać funkcję eksport **PARAM. SYSTEMOWE EKSPORT** i zatwierdzić klawiszem **SZUFLADA GOTÓWKA**.



- Po wejściu do menu eksport pokazuje się okno eksportu towarów . Wybieramy poszczególne funkcje do zapisania na karcie SD klawiszami  lub . Eksport zatwierdzamy klawiszem .
- Powrót do menu następuje po naciśnięciu klawisza .



Eksport baz danych na kartę SD

Wyświetlacz	Opis
PLU	Eksport zaprogramowanych towarów do karty SD.
OPAKOW. ZWROTNE	Eksport zaprogramowanych opakowań zwrotnych do karty SD.
GRUPY	Eksport zaprogramowanych grup towarowych do karty SD.
KASJERZY	Eksport zaprogramowanych kasjerów do karty SD.
STAWKI PTU	Eksport zaprogramowanych stawek podatku VAT do karty SD.
JEDNOSTKI MIARY	Eksport zaprogramowanych jednostek miary do karty SD.
RABAT/NARZUT	Eksport zaprogramowego rabatu/narzutu do karty SD.
NAGŁÓWEK	Eksport zaprogramowanego nagłówka do karty SD.
STOPKA	Eksport zaprogramowanej stopki paragonu do karty SD.
KLAWIATURA	Eksport zaprogramowanego ustawienia klawiatury do karty SD.
TEKSTY	Eksport zaprogramowanych tekstów do karty SD.
DODATKOWE OPISY	Eksport zaprogramowanych dodatkowych opisów do karty SD.
LISTA RABATÓW	Eksport zaprogramowanych rabatów do karty SD.
LISTA PŁATNOŚCI	Eksport zaprogramowanej listy płatności do karty SD.
NIP NABYWCY	Eksport zaprogramowanego tekstu do karty SD.
USŁUGI	Eksport zaprogramowanych usług do karty SD.
CENNIK USŁUG	Eksport zaprogramowanego cennika usług do karty SD.
OKRES CENNIKA	Eksport zaprogramowanego okresu cennika do karty SD.
KLAW. SZYBK. OBSŁ.	Eksport zaprogramowanych klaw. szyb. obsługi do karty SD.
WSZYSTKO	Eksport wszystkich zaprogramowanych parametrów do karty SD.

4.20.2. IMPORT BAZ DANYCH Z KARTY SD

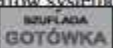
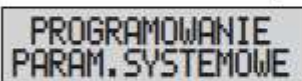
Zapisane na karcie SD dane można importować w razie potrzeby do kasy.

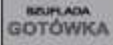
- Aby dokonać importu baz danych z karty SD należy wybrać tryb .
- Po zatwierdzeniu klawiszem  wybieramy programowanie parametrów systemowych i zatwierdzamy wybór klawiszem  .

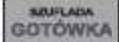
- Po zatwierdzeniu wyboru wybieramy w menu parametry systemowe funkcję import i zatwierdzamy ją klawiszem  .
- Po wejściu do menu importt pokazuje się okno importu towarów. Wybieramy poszczególne funkcje do zapisania na karcie SD klawiszem  lub  . Import zatwierdzmy klawiszem  .

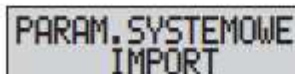
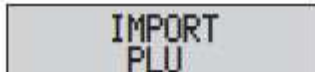

Import baz danych z karty SD

Wyświetlacz	Opis
PLU	Import zaprogramowanych towarów z karty SD.
OPAKOW. ZWROTNE	Import zaprogramowanych opakowań zwrotnych z karty SD.
GRUPY	Import zaprogramowanych grup towarowych z karty SD.
KASJERZY	Import zaprogramowanych kasjerów z karty SD.
STAWKI PTU	Import zaprogramowanych stawek podatku VAT z karty SD.
JEDNOSTKI MIARY	Import zaprogramowanych jednostek miary z karty SD.
RABAT/NARZUT	Import zaprogramowanego rabatu/narzutu z karty SD.
NAGŁÓWEK	Import zaprogramowanego nagłówka z karty SD.
STOPKA	Import zaprogramowanej stopki paragonu z karty SD.
KLAWIATURA	Import zaprogramowanego ustawienia klawiatury z karty SD.
TEKSTY	Import zaprogramowanych tekstów z karty SD.
DODATKOWE OPISY	Import zaprogramowanych dodatkowych opisów z karty SD.
LISTA RABATÓW	Import zaprogramowanych rabatów z karty SD.
LISTA PŁATNOŚCI	Import zaprogramowanej listy płatności z karty SD.
NIP NABYWCY	Import zaprogramowanego tekstu do karty SD.
USŁUGI	Import zaprogramowanych usług z karty SD.
CENNIK USŁUG	Import zaprogramowanego cennika usług z karty SD.
OKRES CENNIKA	Import zaprogramowanego okresu cennika z karty SD.
KLAW. SZYBK. OBSŁ.	Import zaprogramowanych klaw. szybk. obsługi z karty SD.

4.21. WYKAZ KOMUNIKATÓW O BŁĘDACH PROGRAMOWANIA

Komunikat na wyświetlaczu	Opis funkcji
BRAK RAPORTU	Nie można wykonać wybranego raportu.
BRAK POLECENIA	Błędne polecenie.
BRAK TABELI	Wybrana tabela nie istnieje.
BRAK POLA	Wybrane pole nie istnieje.
WARTOŚĆ NIEDOZW.	Wprowadzono niedozwoloną wartość.
NIE MOŻNA ZMIENIĆ WARTOŚCI	Wartość tylko do odczytu. Brak możliwości zmiany.
OPERACJA BŁĘDNA	Błędna operacja.
SPRAWDŹ PARAMETRY WALUTY	Sprawdź ustawienia waluty obcej
USTAW PARAMETRY WALUTY	Sprawdź i wprowadź ustawienia waluty obcej.
WYKONAJ RAPORT ZERUJĄCY	Do wykonania operacji konieczne jest wykonanie raportów zerujących
WYKONAJ RAPORT DOBOWY	Do wykonania operacji konieczne jest wykonanie raportu dobowego.
WYKONAJ RAPORT OKRESOWY	Do wykonania operacji konieczne jest wykonanie raportu okresowego zerującego.
BŁĄD OTWARCIA KARTY PAMIĘCI	Brak karty pamięci. Sprawdź poprawność zainstalowanej karty.
OPERACJA ANULOWANA	Wykonanie operacji zostało anulowane.

Komunikat na wyświetlaczu	Opis funkcji
PLU JUŻ JEST PLU: XXXX	Wprowadzona nazwa lub kod kreskowy już istnieje w bazie.
NIEMOŻLIWE AKTYWNE TOWARY	Próba skasowania stawki podatkowej w sytuacji, gdy istnieje towar przypisany do danej stawki

4.22. WYKAZ KOMUNIKATÓW O BŁĘDACH OBSŁUGI KARTY SD

Komunikat na wyświetlaczu	Opis funkcji
BŁĄD OTWARCIA PLIKU	Błąd podczas otwarcia pliku.
BŁĄD ZAMKNIĘCIA PLIKU	Błąd podczas zamknięcia pliku.
BŁĄD ODCZYTU PLIKU	Błąd odczytu pliku.
BŁĄD ZAPISU PLIKU	Błąd zapisu pliku. Sprawdź kartę pamięci.
KARTY PAMIĘCI NIE ZNALEZIONO	Brak karty pamięci. Włóż lub sprawdź kartę SD.
BŁĄD MBR	Błąd sektora MBR karty pamięci. Sprawdź kartę lub wykonaj format.
BŁĄD BOOT	Błąd sektora BOOT karty pamięci. Sprawdź kartę lub wykonaj format.
BŁĄD FAT	Błąd tablicy FAT karty pamięci. Sprawdź kartę lub wykonaj format.
NIEOBSŁUGIWANY SYSTEM PLIKÓW	Nieobsługiwany system plików. Wymień kartę lub wykonaj format.
BŁĄD OTWARCIA KARTY PAMIĘCI	Błąd otwarcia karty pamięci. Sprawdź kartę lub wymień na nową.
BŁĄD ZAMKNIĘCIA KARTY PAMIĘCI	Błąd zamknięcia karty pamięci. Sprawdź kartę lub wymień na nową.

4.23. WYDRUKI Z ZAPROGRAMOWANIA KASY

Wszystkie wydruki z zaprogramowania kasy można uzyskać w trybie programowania. Wydruki realizowane są automatycznie podczas programowania parametrów pracy kasy i programowania baz danych kasy.

Jeżeli zachodzi taka konieczność wszystkie wydruki można wydrukować ponownie w dowolnym momencie wykorzystując funkcje dostępne w kasie.

Aby wykonać wydruk z zaprogramowania należy przejść

do trybu programowania kasy i nacisnąć klawisz



Następnie za pomocą klawisza



lub wybrać funkcję i nacisnąć klawisz

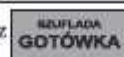

Wydruk zaprogramowania kasy

- Nacisnąć klawisz , aby wydrukować wszystkie ustawienia.
- Wybrać opis i nacisnąć klawisz , aby wydrukować ustawienia jednego opisu.
- Wybrać opis i parametr a następnie nacisnąć klawisz , aby wydrukować ustawienia wybranego parametru.

The screenshot shows a receipt printout with the following fields and annotations:

- ****TORELL****
- Obc. Westerplatte 5 83-000 Pruszcz Gdański
- tel. 58 773 99 00 fax 58 773 99 75
- poczta@torell.pl www.torell.pl
- 21-05-2012 NIP: 593-010-15-54 000056
- **NIEFISKALNY**
- PROGRAMOWANIE KASY
- PLU
- 0001 . PLU
- CENA 3.00
- NAZWA Chleb razowy
- ST. PTU B
- KOD K. 000000000000
- GRUPY Preczywo
- JEDN. szt
- OP. ZU. 0000
- C. UPR. TAK
- MAGAZ. 100.00
- 0002 . PLU
- CENA 3.00
- NAZWA Bułka kajzerka
- 0131 . PLU
- CENA 3.50
- NAZWA Pиво Mocne
- ST. PTU A
- KOD K. 84902505125720
- GRUPY Pиво
- JEDN. btl
- OP. ZU. 0001
- C. UPR. NIE
- MAGAZ. 248.00
- **NIEFISKALNY**
- 01 KASJER01 13:50
- 12345678

Annotations on the right side of the screenshot include:

- nagłówek paragonu
- numer NIP podatnika
- data i numer kolejny wydruku
- rodzaj wydruku zaprogramowania
- numer kodu towaru (PLU)
- cena towaru
- nazwa towaru
- stawka VAT towaru
- kod kreskowy towaru
- grupa towarowa
- jednostka miary
- nr opakowania zwrotnego
- dopuszczalna cena zaprogramowana i wprowadzana z klawiatury
- dopuszczalna tylko cena zaprogramowana
- aktualny stan magazynowy towaru
- numer i imię kasjera
- czas wydruku
- numer unikatowy

4.23.1. PRZYKŁADY WYDRUKÓW

4.23.1.1. WYDRUK BAZY TOWARÓW

4.23.1.2. WYDRUK BAZY OPAKOWAŃ ZWROTNYCH

****TORELL****		
Obr. Westerplatte 5 83-000 Pruszcz Gdański		nr główek paragonu
tel. 58 773 99 00 fax 58 773 99 75		numer NIP podatnika
poczta@torell.pl www.torell.pl		data i numer kolejny wydruku
21-05-2012 NIP: 593-010-15-54 000057		rodzaj wydruku zaprogramowania
NIEFISKALNY		
PROGRAMOWANIE KASY		
OPAKOW. ZWROTNE		
01. OPAK. ZWROTNE		
CENA	0.50	
02. OPAK. ZWROTNE		nr opakowania zwrotnego
CENA	1.00	
03. OPAK. ZWROTNE		
CENA	0.30	cena opakowania zwrotnego
04. OPAK. ZWROTNE		
20. OPAK. ZWROTNE		
CENA	0.00	
NIEFISKALNY		czas wydruku
01 KASJER01	13.51	numer i imię kasjera
12345678		numer unikalowy

4.23.1.3. WYDRUK BAZY GRUP TOWAROWYCH

****TORELL****		
Obr. Westerplatte 5 83-000 Pruszcz Gdański		nr główek paragonu
tel. 58 773 99 00 fax 58 773 99 75		numer NIP podatnika
poczta@torell.pl www.torell.pl		data i numer kolejny wydruku
21-05-2012 NIP: 593-010-15-54 000058		rodzaj wydruku zaprogramowania
NIEFISKALNY		
PROGRAMOWANIE KASY		
GRUPY		
01. GRUPY		
NAZWA	Pieczyno	
02. GRUPY		numer grupy towarowej
NAZWA	Piwo	
02. GRUPY		nazwa grupy towarowej
NAZWA	Sok	
20. GRUPY		
NAZWA	Nabiał	
NIEFISKALNY		czas wydruku
01 KASJER01	13.52	numer i imię kasjera
12345678		numer unikalowy

4.23.1.4. WYDRUK ZAPROGRAMOWANIA KASJERÓW

****TORELL****		nagłówek paragonu
0br. Westerplatte 5 83-000 Pruszcz Gdański		numer NIP podatnika
tel. 58 773 99 00 fax 58 773 99 75		data i numer kolejny wydruku
poczta@torell.pl www.torell.pl		rodzaj wydruku zaprogramowania
21-05-2012 NIP: 593-010-15-54 000058		numer kasjera
NIEFISKALNY		nazwa kasjera
PROGRAMOWANIE KASY		hasło kasjera
KASJERZY		dostęp do trybu x dozwolony
01. KASJER	Adam Nowak	dostęp do trybu z dozwolony
KASJER NAZWA	0123	dostęp do trybu p dozwolony
KASJER HASŁO	TAK	
TRYB-X	TAK	
TRYB-Z	TAK	
TRYB-P	TAK	
	KASJERZY	
02. KASJER NAZWA	Jan Kot	
02. KASJER HASŁO	0321	
TRYB-X	NIE	
TRYB-Z	NIE	
TRYB-P	NIE	
NIEFISKALNY		
01. ADAM NOWAK	13:59	
12345678		

4.23.1.5. WYDRUK ZAPROGRAMOWANIA TEKSTU NR REFERENCYJNEGO

****TORELL****		nagłówek paragonu
0br. Westerplatte 5 83-000 Pruszcz Gdański		numer NIP podatnika
tel. 58 773 99 00 fax 58 773 99 75		data i numer kolejny wydruku
poczta@torell.pl www.torell.pl		rodzaj wydruku zaprogramowania
21-05-2012 NIP: 593-010-15-54 000060		tekst opisu numeru referencyjnego
NIEFISKALNY		numer i imię kasjera
PROGRAMOWANIE KASY		czas wydruku
TEKSTY		numer unikatowy
Num. referencyjny		
Num. referencyjny		
Num. referencyjny		
NIEFISKALNY		
01. Adam Nowak	14:01	
12345678		

4.23.1.7. WYDRUK ZAPROGRAMOWANIA NAGŁÓWKA

<pre> ****TORELL**** 21-05-2012 NIP:593-010-15-54 000062 **NIEFISKALNY** PROGRAMOWANIE KASY NAGŁÓWEK 1.LINIA NAGŁÓWKA ****TORELL**** 2.LINIA NAGŁÓWKA 3.LINIA NAGŁÓWKA 4.LINIA NAGŁÓWKA 5.LINIA NAGŁÓWKA 6.LINIA NAGŁÓWKA 7.LINIA NAGŁÓWKA 8.LINIA NAGŁÓWKA 9.NIP 1234567890 **NIEFISKALNY** 01 ADAM NOWAK 14:04 12345678 </pre>	<ul style="list-style-type: none"> — nagłówek paragonu — numer NIP podatnika — data i numer kolejny wydruku — rodzaj wydruku zaprogramowania — numer linii nagłówka — tekst zaprogramowany — niezaprogramowane linie nagłówka — linia nagłówka z zaprogramowanym nr NIP — numer i imię kasjera — czas wydruku — numer unikalowy
--	--

4.23.1.8. WYDRUK ZAPROGRAMOWANIA JEDNOSTEK MIAR

<pre> ****TORELL**** Obr. Westerplatte 5 83-000 Pruszcz Gdański tel.58 773 99 00 fax 58 773 99 75 poczta@torell.pl www.torell.pl 21-05-2012 NIP:593-010-15-54 000063 **NIEFISKALNY** PROGRAMOWANIE KASY JEDNOSTKI MIARY 1.JEDNOSTKI MIARY NAZWA 2.JEDNOSTKI MIARY NAZWA 3.JEDNOSTKI MIARY NAZWA 4.JEDNOSTKI MIARY NAZWA 5.JEDNOSTKI MIARY NAZWA 6.JEDNOSTKI MIARY NAZWA 7.JEDNOSTKI MIARY NAZWA 8.JEDNOSTKI MIARY NAZWA **NIEFISKALNY** 01 ADAM NOWAK 14:04 12345678 </pre>	<ul style="list-style-type: none"> — nagłówek paragonu — numer NIP podatnika — data i numer kolejny wydruku — rodzaj wydruku zaprogramowania — jednostka niemianowana — nazwa jednostki miary — czas wydruku — numer i imię kasjera — numer unikalowy
---	--

4.23.1.9. WYDRUK ZAPROGRAMOWANIA RABATU/ NARZUTU PROCENTOWEGO

****TORELL****				nagłówek paragonu
21-05-2012	NIP:593-010-15-54	000064		numer NIP podatnika
NIEFISKALNY				data i numer kolejny wydruku
PROGRAMOWANIE KASY				wartość zaprogramowanego narzutu%
RABAT/NARZUT				limit narzutu % wprowadzanego z klawiatury
1. UART. NARZUTU		0.00		wartość zaprogramowanego rabatu %
2. LIMIT NARZUTU		0.00		limit rabatu % wprowadzanego z klawiatury
3. UART. RABATU		5.00		
4. LIMIT RABATU		15.00		
NIEFISKALNY				
01	ADAM NOWAK		14:16	czas wydruku
	12345678			numer i imię kasjera
				numer unikatowy

4.23.1.10. WYDRUK ZAPROGRAMOWANIA PRZYMUSÓW

****TORELL****				nagłówek paragonu
21-05-2012	NIP:593-010-15-54	000063		numer NIP podatnika
NIEFISKALNY				data i numer kolejny wydruku
PROGRAMOWANIE KASY				przymus naciśnięcia klawisza SUMA przed zakończeniem sprzedaży
PARAM. SPRZEDAŻ				przymus podania kwoty od klienta przed zakończeniem sprzedaży
WYKAGANA SUMA			NIE	
WYKAGANA KWOTA			TAK	
NIEFISKALNY				
01	ADAM NOWAK		14:35	czas wydruku
	12345678			numer i imię kasjera
				numer unikatowy

4.23.1.11. WYDRUK ZAPROGRAMOWANIA DATY I CZASU

****TORELL****				nagłówek paragonu
21-05-2012	NIP:593-010-15-54	000064		numer NIP podatnika
NIEFISKALNY				data i numer kolejny wydruku
PROGRAMOWANIE KASY				zaprogramowana data (DDMMRR)
DATA I CZAS				zaprogramowany czas (GGMM)
DATA (DDMMRR)		210512		
CZAS		1436		
NIEFISKALNY				
01	ADAM NOWAK		14:36	czas wydruku
	12345678			numer i imię kasjera
				numer unikatowy

4.23.1.12. WYDRUK ZAPROGRAMOWANIA WALUTY

****TORELL****	_____	nagłówek paragonu
21-05-2012 NIP: 593-010-15-54	_____ 000064	numer NIP podatnika
NIEFISKALNY	_____	data i numer kolejny wydruku
PROGRAMOWANIE KASY	_____	początek wydruku
WALUTA	_____	zaprogramowania waluty
2. WAL. OBCA	_____	
NAZWA	_____	
KURS	0.000000	kurs waluty
WAGA	2	ilość miejsc po przecinku
DUAL	NIE	dwuwalutowość
3. WAL. OBCA	_____	
NAZWA	USD	nazwa waluty
KURS	0.000000	
WAGA	2	
6. WAL. OBCA	_____	
NAZWA	_____	
KURS	0.000000	
WAGA	2	
DUAL	NIE	
7. WAL. OBCA	_____	
KURS KONWERSJI	3.000000	kurs konwersji waluty
NIEFISKALNY	_____	czas wydruku
01 ADAM NOWAK	14:32	numer i imię kasjera
12345678	_____	numer unikalowy

4.23.1.13. WYDRUK ZAPROGRAMOWANIA URZĄDZEŃ ZEWNĘTRZNYCH

****TORELL****	_____	nagłówek paragonu
21-05-2012 NIP: 593-010-15-54	_____ 000065	numer NIP podatnika
NIEFISKALNY	_____	data i numer kolejny wydruku
PROGRAMOWANIE KASY	_____	czytnik kodów kreskowych
URZĄDZENIA ZEUN.	_____	zaprogramowany znak końca
Znak końca	Skaner CRLF	zaprogramowany port
CON	PORT1	waga
URZĄDZENIA ZEUN.	_____	zaprogramowany rodzaj wagi
Rodzaj wagi	Morgan, MARGES T	zaprogramowany port
CON	WYŁĄCZONY	komputer
URZĄDZENIA ZEUN.	_____	zaprogramowany port
PC	USB	czas wydruku
NIEFISKALNY	_____	numer i imię kasjera
01 ADAM NOWAK	14:36	numer unikalowy
12345678	_____	

4.23.1.14. WYDRUK ZAPROGRAMOWANIA KLAWISZY BEZPOŚREDNICH

****TORELL****			nrówek paragonu
21-05-2012 NIP:593-010-15-54	000065		numer NIP podatnika
NIEFISKALNY			data i numer kolejny wydruku
PROGRAMOWANIE KASY			numer klawisza bezpośredniego
KLAW. SZYBK. OBSŁ.			nazwa klawisza
1. Klawisz bezpośred.	Towar1		klawisz bezpośredni PLU
NAZWA	TRK		TRYB PRACY 1
Klaw. bezp. PLU			numer towaru PLU
NUMER PLU	0001		
Dodaj GOTÓWKE	NTE		
Klawisz aktyw	TRK		
2. Klawisz bezpośred.			
13. Klawisz bezpośred.	Towar13		zszwolenie na zakończenie sekwencji klawiszem GOTÓWKA
NAZWA	TRK		klawisz włączony
Klaw. bezp. PLU			nazwa sekwencji
NUMER PLU	0013		klawisz bezpośredni sekwencji TRYB PRACY 2
Dodaj GOTÓWKE	NTE		przypisany tryb pracy kasy
Klawisz aktyw	TRK		przypisana pozycja menu w wybranym trybie kasy
14. Klawisz bezpośred.	Rap. dobowy		automatyczny powrót do trybu sprzedaży
NAZWA	NTE		czas wydruku
Klaw. bezp. PLU			numer i imię kasjera
Progr. sekwencji			numer unikatowy
Tryb pracy kasy:	RAPORTY ZERUJĄCE		
Pozycja menu:	DOBOWY		
Auton. powrót	TRK		
Dodaj GOTÓWKE	TRK		
Klawisz aktyw	TRK		
NIEFISKALNY			
01 ADAM NOWAK	14:39		
12345678			

4.23.1.15. WYDRUK ZAPROGRAMOWANIA PRZYPOMNIENI

****TORELL****			nrówek paragonu
21-05-2012 NIP:593-010-15-54	000066		numer NIP podatnika
NIEFISKALNY			data i numer kolejny wydruku
PROGRAMOWANIE KASY			zaprogramowany czas (GMM)
Komunikat czas	1700		przypomnienie aktywne
Komunikat włacz.	TRK		przypomnienie raportu dobowego
PRZYP. RAP. DOB.			przypomnienie raportu miesięcznego
Komunikat czas	1700		
Komunikat włacz.	TRK		
PRZYP. RAP. MIES.			
Komunikat włacz.	TRK		
NIEFISKALNY			
01 ADAM NOWAK	14:36		
12345678			

4.23.1.16. WYDRUK ZAPROGRAMOWANIA LISTY DODATKOWYCH OPISÓW

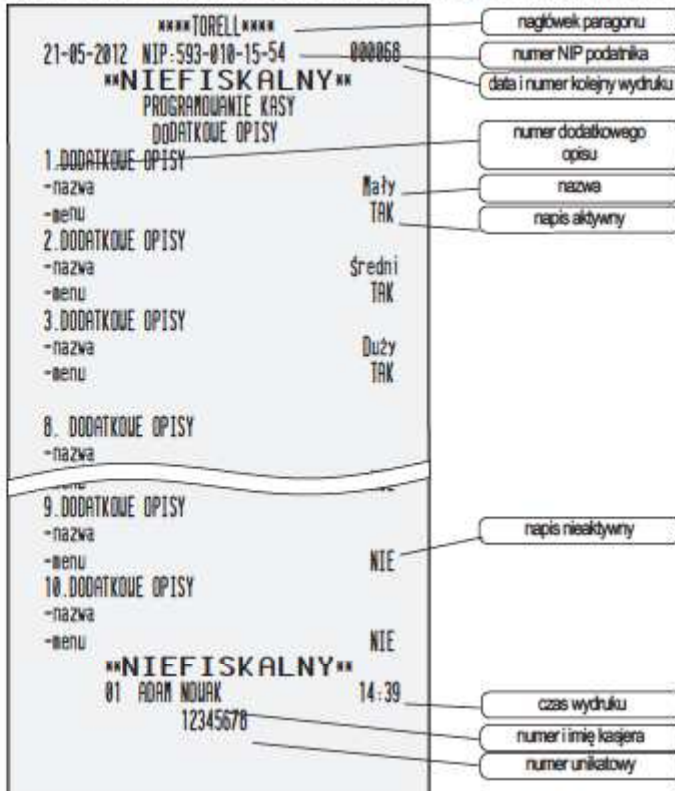

The diagram shows a receipt printout with the following fields and callouts:

- *****TORELL*******: nagłówek paragonu
- 21-05-2012 NIP: 593-010-15-54**: data i numer kolejny wydruku
- 000068**: numer NIP podatnika
- **NIEFISKALNY****: napis nieaktywny
- PROGRAMOWANIE KASY DODATKOWE OPISY**: nagłówek paragonu
- 1. DODATKOWE OPISY**: numer dodatkowego opisu
- nazwa**: nazwa
- menu**: napis aktywny
- Mały TAK**: nazwa
- 2. DODATKOWE OPISY**: numer dodatkowego opisu
- nazwa**: nazwa
- menu**: napis aktywny
- Średni TAK**: nazwa
- 3. DODATKOWE OPISY**: numer dodatkowego opisu
- nazwa**: nazwa
- menu**: napis aktywny
- Duży TAK**: nazwa
- 8. DODATKOWE OPISY**: numer dodatkowego opisu
- nazwa**: nazwa
- 9. DODATKOWE OPISY**: numer dodatkowego opisu
- nazwa**: nazwa
- menu**: napis nieaktywny
- NIE**: napis nieaktywny
- 10. DODATKOWE OPISY**: numer dodatkowego opisu
- nazwa**: nazwa
- menu**: napis nieaktywny
- NIE**: napis nieaktywny
- **NIEFISKALNY****: napis nieaktywny
- 01 ADAM NOWAK**: numer i imię kasjera
- 12345678**: numer unikalowy
- 14:39**: czas wydruku

4.23.1.17. WYDRUK ZAPROGRAMOWANIA LISTY RABATÓW

****TORELL****				negłówek paragonu
21-05-2012	NIP: 593-010-15-54	000069		numer NIP podatnika
NIEFISKALNY				data i numer kolejny wydruku
PROGRAMOWANIE KASY				numer rabatu
LISTA RABATÓW				
1. LISTA RABATÓW				
-nazwa	promocja			nazwa rabatu
-menu	TAX			rabat aktywny
-typ	RABAT %			rabat procentowy
-st. proc.	5.00			stopa procentowa rabatu
-kwota	0.00			
2. LISTA RABATÓW				
-nazwa	SUMIENNY			
-menu	TAX			
-typ	RABAT %			
-st. proc.	3.00			
-kwota	0.00			
3. LISTA RABATÓW				
-nazwa	po szczycie			nazwa rabatu
-menu	TAX			rabat aktywny
-typ	RABAT KWOTOWY			rabat kwotowy
-st. proc.	0.00			
-kwota	2.00			kwota rabatu
4. LISTA RABATÓW				
-nazwa	NIE			rabat nieaktywny
-menu	RABAT KWOTOWY			
-typ				
-st. proc.	0.00			
-kwota	0.00			
10. LISTA RABATÓW				
-nazwa	NIE			
-menu	RABAT KWOTOWY			
-typ				
-st. proc.	0.00			
-kwota	0.00			
NIEFISKALNY				
01	ADAM NOWAK	14:45		czas wydruku
	12345678			numer i imię kasjera
				numer unikatowy

4.23.1.18. WYDRUK ZAPROGRAMOWANIA LISTY PŁATNOŚCI

****TORELL****		nagłówek paragonu
21-05-2012 NIP: 593-010-15-54	000070	numer NIP podatnika
NIEFISKALNY		data i numer kolejny wydruku
PROGRAMOWANIE KASY		numer płatności
LISTA PŁATNOŚCI		
1. LISTA PŁATNOŚCI		
-nazwa	karta płatnicza	nazwa płatności
-menu	TAK	płatność aktywna
-typ	KREDYT	typ płatności - kredyt
-waluta	PLN	waluta płatności PLN
2. LISTA PŁATNOŚCI		
-nazwa	upominkowy	
-menu	TAK	
-typ	CZEK	typ płatności - czek
-waluta	PLN	
3. LISTA PŁATNOŚCI		
-nazwa	walutowy	
-menu	TAK	typ płatności - gotówka
-typ	GOTÓWKA	
-waluta	EUR	waluta płatności EUR
4. LISTA PŁATNOŚCI		
-nazwa		
-menu	NIE	
-typ	GOTÓWKA	
-waluta	PLN	
10. LISTA PŁATNOŚCI		
-nazwa		
-menu	NIE	płatność nieaktywna
-typ	GOTÓWKA	
-waluta	PLN	
NIEFISKALNY		
01 ADAM NOWAK	14:46	czas wydruku
12345678		numer i imię kasjera
		numer unikalowy

5. KOPIA ELEKTRONICZNA

5.1. PAMIĘĆ PODRĘCZNA KOPII

Kasa **EURO-50TE Flexy** jest urządzeniem z elektronicznym zapisem kopii dokumentów. Kasa posiada jeden mechanizm drukujący, który przeznaczony jest do drukowania oryginałów dokumentów emitowanych przez kasę, natomiast kopie dokumentów zapisywane są w pamięci podręcznej kasy (mogą zostać wydrukowane na żądanie). Pamięć ta ma pojemność ok. 35000 linii wydruku i zapewnia zapisanie do 1500 paragonów w ciągu dnia. Jest to równowartość 5 rolek papieru o długości 30 m. Pamięć podręczna jest integralną częścią kasy i jest niedostępna dla użytkownika.

Kopie dokumentów przechowywane są w pamięci podręcznej do momentu wykonania raportu dobowego zerującego. Po wykonaniu raportu dobowego zerującego pamięć podręczna kasy jest zerowana, a kopie dokumentów zapisywane są na nośniku elektronicznym (karta SD).

5.2. NOŚNIK KOPII ELEKTRONICZNEJ

W kasach **EURO-50TE Flexy** na nośniku zapisywane są kopie elektroniczne dokumentów zarówno w trybie niefiskalnym (przed ufiskalnieniem kasy), jak również w trybie fiskalnym.

Natomiast po zamknięciu pamięci fiskalnej (przejściu w tryb „tylko-odczyt”) zapis danych na nośnik kopii elektronicznej nie jest realizowany.

Struktura danych nośnika kopii elektronicznej

Na nośniku kopii elektronicznej w odrębnych katalogach zapisywane są kopie elektroniczne dokumentów zarówno w trybie niefiskalnym (przed ufiskalnieniem kasy), jak również w trybie fiskalnym.

W trybie niefiskalnym konieczna jest instalacja nośnika w gnieździe. Kasa sygnalizuje brak nośnika stosownym komunikatem. W tym trybie pracy zawartość nośnika kopii elektronicznej nie jest weryfikowana przed dokonaniem zapisu na kartę. Każdy kolejny nośnik kopii elektronicznej inicjalizowany jest (tworzony jest odrębny katalog z kolejnym numerem) wyłącznie podczas wykonywania przez serwis zerowania pamięci RAM. Wykonanie operacji zamknięcia nośnika i inicjalizacja nowego nie powoduje utworzenia i zapisu danych do nowej lokalizacji.

Struktura danych kopii elektronicznej przedstawiona jest w tabeli na stronie następczej.

- (*1) Nazwa katalogu głównego
 - a) **Tryb niefiskalny:** NIEFISKA.LNY
 - b) **Tryb fiskalny:** abcdefgh.xyz,
gdzie: abcdefgh – numer unikatowy kasy,
xyz – numer kolejny nośnika
- (*2) Podkatalog kopii elektronicznej dokumentów (fiskalny)

W celu optymalizacji szybkości pracy kasy z elektronicznymi kopiami dokumentów folder został podzielony na podfoldery. Każdy z nich może zawierać do 100 plików danych dziennych.

Np. pliki danych z dni od 1 do 99 są zapisane w podkatalogu „**O0**___”,
z dni od 100 do 199 w podkatalogu „**O1**___”,
czyli nazwa podkatalogu „**O0**” symbolizuje zakres raportów dobowych od 0001 do 0099,
nazwa „**O1**___” zakres raportów dobowych od 0100 do 0199.

Struktura danych kopii elektronicznej

Katalog / plik	Opis
/abcdefgh.001	Katalog kopii elektronicznej dokumentów (fiskalny) – oznaczenie nośnika 1 (*1)
/00_	Podkatalog kopii elektronicznej dokumentów (fiskalny) (*2), raporty 0001 - 0099
fghF0001.DAT	Plik zawierający dane z pamięci fiskalnej, raport 0001
fghF0002.DAT	Plik zawierający dane z pamięci fiskalnej, raport 0002
:	:
fghF0099.DAT	Plik zawierający dane z pamięci fiskalnej, raport 0099
fghH0001.DAT	Plik nagłówka określa zakres dokumentów zawartych w pliku fghJ0001 oraz fghN0001.csv
fghH0002.DAT	Plik nagłówka określa zakres dokumentów zawartych w pliku fghJ0002 oraz fghN0002.csv
:	:
fghH0099.DAT	Plik nagłówka określa zakres dokumentów zawartych w pliku fghJ0099 oraz fghN0099.csv
fghJ0001.DAT	Plik zawierający kopie elektroniczne dokumentów, raport 0001
fghJ0002.DAT	Plik zawierający kopie elektroniczne dokumentów, raport 0002
:	:
fghJ0099.DAT	Plik zawierający kopie elektroniczne dokumentów, raport 0099
fghN0001.CSV	Plik zawierający kopie dokumentów w formie rekordów, raport 0001
fghN0002.CSV	Plik zawierający kopie dokumentów w formie rekordów, raport 0002
:	:
fghN0099.CSV	Plik zawierający kopie dokumentów w formie rekordów, raport 0099
fghZ0001.DAT	Plik zawierający dane raportu dobowego, raport 0001
fghZ0002.DAT	Plik zawierający dane raportu dobowego, raport 0002
:	:
fghZ0099.DAT	Plik zawierający dane raportu dobowego, raport 0099
/01_	Podkatalog kopii elektronicznej dokumentów (fiskalny) (*2), raporty 0100 - 0199
:	:
/099_	Podkatalog kopii elektronicznej dokumentów (fiskalny) (*2), raporty 0001 - 0099
fghL.DAT	Plik zawierający etykietę (występuje tylko na nośniku zamkniętym)
fghS.DAT	Plik zawierający historię nośników
/abcdefgh.002	Katalog kopii elektronicznej dokumentów (fiskalny) – oznaczenie nośnika 2
:	:
/ABCDEFGH.030	Katalog kopii elektronicznej dokumentów (fiskalny) – oznaczenie nośnika 30
/NIEFISKA.LNY	Katalog kopii elektronicznej dokumentów (niefiskalny) – oznaczenie nośnika 1
/abcdefgh.001	Katalog kopii elektronicznej 1
/abcdefgh.002	Katalog kopii elektronicznej 2
:	:
/abcdefgh.200	Katalog kopii elektronicznej 200
Inne pliki nie związane z kopią elektroniczną	
DPT.EDF	Grupy towarowe – plik eksportu
FUNCTEXT.EDF	Teksty – plik eksportu
MEASUNIT.EDF	Jednostki miary – plik eksportu
OPERATOR.EDF	Kasjerzy – plik eksportu
PLU.EDF	Towary – plik eksportu
PRICELPE.EDF	Okresy cennika – plik eksportu
PRICELST.EDF	Cennik usług – plik eksportu
QMADDES.EDF	Dodatkowe opisy – plik eksportu
QMPAYMENT.EDF	Lista płatności – plik eksportu
QMPRCADJ.EDF	Lista rabatów – plik eksportu
RETCONT.EDF	Opakowania zwrotne – plik eksportu
SALESRVC.EDF	usługi – plik eksportu
SURDISC.EDF	Rabaty/narzuty – plik eksportu
TAXGROUP.EDF	Stawki podatkowe – plik eksportu
TEXTLOGO.EDF	Nagłówki – plik eksportu
VFKSETUP.EDF	Klawisze szybkiej obsługi – plik eksportu



5.3. RAPORT FISKALNY DOBOWY (ZAPIS DANYCH NA NOŚNIKU KOPII ELEKTRONICZNEJ)

Wykonanie RAPORTU FISKALNEGO DOBOWEGO w kasie wyposażonej w elektroniczną kopię wydruków nie sprowadza się wyłącznie do wydruku raportu i zapisu danych do pamięci fiskalnej, jak w przypadku kas klasycznych. Bezpośrednio po wydruku tego raportu, następuje odczyt statusu nośnika i w przypadku pozytywnej weryfikacji realizowany jest transfer danych (elektronicznych kopii wydruków) z pamięci podręcznej na nośnik elektroniczny (karta SD), a następnie kasowanie danych z pamięci podręcznej.

Przebieg operacji sygnalizowany jest na wyświetlaczu za pomocą odpowiednich komunikatów. Ze względu na szybkie działanie kasy w pewnych sytuacjach (zbyt mało danych do przetwarzania) pewne komunikaty mogą być niezauważalne dla użytkownika.

Weryfikacja danych zapisanych na karcie odbywa się w tle i rozpoczyna po każdym włączeniu kasy. Jeżeli w momencie wykonywania RAPORTU FISKALNEGO DOBOWEGO kasa nie zakończyła jeszcze procedury weryfikacji karty, to na wyświetlaczu pojawi się informacja o stanie operacji zawierająca liczniki danych dziennych zweryfikowanych oraz ogólny licznik danych dziennych. Po zakończeniu procesu weryfikacji, jeżeli uzyskany wynik jest pozytywny i następuje wydruk raportu.

Komunikaty podczas weryfikacji danych

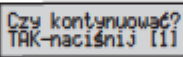
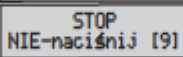
Komunikat	Opis	Sposób postępowania
 01-01-2012 12:00:00 (symbol ■ miga)	Brak nośnika kopii elektronicznej lub niekompletne pliki na nośniku (skasowane).	Użyć właściwego lub nowego nośnika.
 01-01-2012 12:00:00 (symbol # miga)	Uszkodzony plik kopii elektronicznej dokumentów na nośniku	Użyć nowego nośnika.
R1 ■ 01-01-2012 12:00:00 (symbol ■ miga)	Nieudana próba zapisu danych dziennych na karcie SD po raz pierwszy. Sprzedaż na kasie jest możliwa do zapełnienia pamięci podręcznej.	Dane zostaną przesłane po wykonaniu kolejnego raportu lub dokonaniu transferu ręcznego - funkcja TRANSFER AWARYJ.
R2 ■ 01-01-2012 12:00:00 (symbol ■ miga)	Nieudana próba zapisu danych dziennych na karcie SD po raz drugi. Sprzedaż na kasie nie jest możliwa.	Użyć właściwego lub nowego nośnika. Dane zostaną przesłane po wykonaniu transferu ręcznego - funkcja TRANSFER AWARYJ.
Pan. podr. pełna Wykonaj transfer	Zapełniona pamięć podręczna kasy.	Dane zostaną przesłane po instalacji właściwego lub nowego nośnika i wykonaniu transferu ręcznego - funkcja TRANSFER AWARYJ.
Nieznany status nośnika kopii	Błąd odczytu statusu nośnika kopii elektronicznej.	Użyć nowego nośnika.
Brak nośnika kopii	Brak nośnika kopii elektronicznej podczas wykonania RAPORTU FISKALNEGO DOBOWEGO.	Sposób postępowania w opisie komunikatów  

Komunikat	Opis	Sposób postępowania
Uszkodzony nośnik kopii	Uszkodzony nośnik kopii elektronicznej podczas wykonania RAPORTU FISKALNEGO DOBOWEGO.	Sposób postępowania w opisie komunikatów <div style="border: 1px solid black; padding: 2px; display: inline-block;"> Czy kontynuować? TAK-naciśnij [1] </div> <div style="border: 1px solid black; padding: 2px; display: inline-block; margin-top: 5px;"> STOP NIE-naciśnij [9] </div>
Zapełniony nośnik kopii	Zapełniony nośnik kopii elektronicznej podczas wykonania RAPORTU FISKALNEGO DOBOWEGO.	Użyć nowego nośnika. Wykonać RAPORT FISKALNY DOBOWY lub transfer ręczny - funkcja TRANSFER AMARYJ., w celu inicjalizacji nowego nośnika
Zamknięty nośnik kopii	Zamknięcie nośnik kopii elektronicznej podczas wykonania RAPORTU FISKALNEGO DOBOWEGO.	Użyć nowego nośnika. Wykonać RAPORT FISKALNY DOBOWY lub transfer ręczny - funkcja TRANSFER AMARYJ., w celu inicjalizacji nowego nośnika
Zainicjalizować nowy nośnik? Czy kontynuować? TAK-naciśnij [1] STOP NIE-naciśnij [9]	Inicjalizacja nowego nośnika kopii	Naciśnięcie klawisza numerycznego 1 spowoduje wydruk raportu FISKALNEGO DOBOWEGO. Kopie elektroniczne dokumentów zostaną zapisane na nowym nośniku. Naciśnięcie klawisza 9 spowoduje anulowanie inicjalizacji nośnika. Kasa obsługuje maksymalnie 30 nośników.
Czy kontynuować? TAK-naciśnij [1] STOP NIE-naciśnij [9]	Postępowanie w przypadku błędu nośnika kopii elektronicznej (trak nośnika, błąd nośnika).	Naciśnięcie klawisza numerycznego 1 spowoduje wydruk raportu FISKALNEGO DOBOWEGO. Kopie elektroniczne dokumentów pozostaną w pamięci podręcznej kasy rejestrującej. W zależności od sytuacji, stan ten jest sygnalizowany komunikatem „R1 #”, lub „R2 #” na wyświetlaczu kasy. Naciśnięcie klawisza 9 spowoduje anulowanie wykonania raportu. Należy zainstalować właściwy lub nowy nośnik i wykonać RAPORT FISKALNY DOBOWY ponownie.
Błąd ini.nośnika osiągnięto limit	Błąd inicjalizacji kolejnego nośnika kopii elektronicznej – osiągnięto limit 30 nośników.	Wezwać serwis <div style="border: 1px solid black; padding: 5px; margin-top: 5px;"> Uwaga: 30 nośnik kopii elektronicznej jest nośnikiem technicznym i po jego inicjalizacji następuje zamknięcie pamięci fiskalnej kasy rejestrującej. </div>
Oper. na nośniku przerwana	Operacja wykonywana na nośniku została przerwana	Wezwać serwis
TRANSF. DANYCH...	Trwa zapis kopii elektronicznej dokumentów na nośnik.	Nie wyłączać kasy i nie usuwać nośnika z gniazda do zakończenia operacji.

KOPIA ELEKTRONICZNA

TORELL 

Komunikat	Opis	Sposób postępowania
TRANSF. DANYCH ZAKOŃCZONY	Zakończono zapis kopii elektronicznej dokumentów na nośnik.	Można wyłączyć kasę
Zamykanie nośn.	Trwa zamykanie nośnika kopii elektronicznej.	Nie wyłączać kasy i nie usuwać nośnika z gniazda do zakończenia operacji.
Nośnik zamknięty	Zakończono zamykanie nośnika kopii elektronicznej.	Można wyłączyć kasę.
Błąd pam. podr.	Błąd pamięci podręcznej kasy (w dolnej linii umieszczona jest informacja dodatkowa)	Wezwać serwis..

Uwaga1: Podatnik ponosi odpowiedzialność za zniszczenie lub zagubienie nośnika i zawartych na nim danych. Zalecane jest, aby użytkownik wykonywał kopie danych na dysku twardym komputera oraz dyskach CD/DVD.

Uwaga2: Podatnik jest zobowiązany przechowywać wszystkie nośniki elektroniczne związane z kasą przez określony przepisami okres czasu i okazywać je na każde żądanie organów kontrolnych.

Uwaga3: Nośnik kopii elektronicznej jest kontrolowany przy każdym włączeniu kasy, dlatego należy odczekać do zakończenia kontroli, jeżeli kasa została włączona bezpośrednio przed wykonaniem RAPORTU FISKALNEGO DOBOWEGO.

Uwaga4: Zabronione jest usuwanie lub modyfikowanie danych zapisanych na nośniku danych w katalogu kopii elektronicznej dokumentów. Kasa kontroluje poprawność wszystkich danych na nośniku przed wykonaniem raportu fiskalnego dobowego. W razie stwierdzenia nieprawidłowości, karta na której ją stwierdzono nie może być użyta do dalszego zapisu danych. W przypadku wystąpienia takiego zdarzenia należy użyć nowej karty. Gdy zaistnieje konieczność dostępu do dokumentów zapisanych na takiej karcie (np. w przypadku kontroli) należy używać sporządzonej wcześniej kopii zapasowej danych z karty.

Uwaga5: Należy przechowywać wszystkie nośniki używane w kasie. W pamięci fiskalnej kasy tworzona jest historia nośników i na podstawie raportu Lista nośników można odczytać listę użytych nośników.

Uwaga6: Nie należy używać nośnika danych do zastosowań innych niż zapisane w instrukcji użytkownika oraz w innych urządzeniach (aparaty cyfrowe, nawigacje, etc.). Grozi to przypadkowym uszkodzeniem lub skasowaniem danych z karty.

Uwaga7: Należy przestrzegać wszystkich zasad używania nośników opisanych w dokumentacji dołączonej do nośnika przez producenta.

5.4. KOMUNIKATY

Komunikaty związane z działaniem i obsługą kopii elektronicznej zostały przedstawione wcześniej.

5.5. ZABEZPIECZENIE DANYCH

a) Zabezpieczenie dokumentów fiskalnych

Każdy paragon fiskalny oraz raport fiskalny dobowy opatrzone są numerem kontrolnym. Numer kontrolny umieszczony jest w linii poprzedzającej numer unikatowy i ma postać
XXXXXXXXXX-XXXXXXXXXXXXXXXXXXXXXXXX-XXXXXXXXXX

Do wyliczania numeru kontrolnego wykorzystywany jest algorytm SHA-1. Kasa wyposażona jest w funkcję weryfikacji numeru kontrolnego, która pozwala na jednoznaczne stwierdzenie, czy przedstawiony dokument został wydrukowany przez określoną kasę rejestrującą i czy dane zawarte w dokumencie są prawdziwe.

b) Zabezpieczenia wszystkich kopii dokumentów z danego dnia

Dla wszystkich kopii dokumentów zgromadzonych w pamięci podręcznej wyznaczany jest numer kontrolny z wykorzystaniem algorytmu SHA-1. Numer zapisywany jest w pamięci fiskalnej. Usunięcie lub modyfikacja jakiegokolwiek dokumentu z katalogu kopii elektronicznej zostanie zauważone przez kasę i taki nośnik nie może być dalej używany przez kasę.

Każdy kolejny nośnik elektroniczny zawiera historię użytych nośników. Historia ta zapisana jest również w pamięci fiskalnej.

c) Zabezpieczenie nośnika





Nośnik umieszczony jest pod klapką – nie jest widoczny. Kasa rejestrująca może pracować bez nośnika. Jest on wymagany wyłącznie podczas wykonywania RAPORTU FISKALNEGO DOBOWEGO.

Uwaga: *Istnieje możliwość wykonania dwóch RAPORTÓW FISKALNYCH DOBOWYCH bez zainstalowanego nośnika (należy mieć na uwadze ograniczenia pamięci podręcznej ok. 35 000 linii, max. 1500 dokumentów).*

5.6. FUNKCJE OBSŁUGI KOPII ELEKTRONICZNEJ

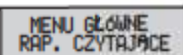
Wszystkie funkcje obsługi kopii elektronicznej dostępne dla użytkownika w kasie znajdują się w trybie raportów czytających w sekcji „KOPIA ELEKTRONICZNA”

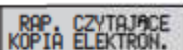
Aby wyszukać funkcję obsługi kopii elektronicznej należy:



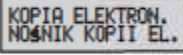
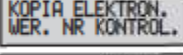
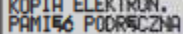

- Wyszukać tryb raportów czytających  i zatwierdzić klawiszem  .
- Wyszukać sekcję kopia elektroniczna  i zatwierdzić klawiszem  .

Funkcje dostępne w sekcji „KOPIA ELEKTRONICZNA”

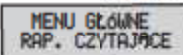

- Wydruk kopii dokumentów 
- Obsługa nośnika kopii elektronicznej 
- Weryfikacja numerów kontrolnych 
- Obsługa pamięci podręcznej kasy 

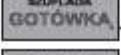
5.7. FUNKCJE WYDRUKU KOPII DOKUMENTÓW

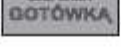
Aby wyszukać funkcję obsługi kopii elektronicznej należy:

- Wyszukać tryb raportów czytających  i zatwierdzić klawiszem  .
- Wyszukać sekcję kopia elektroniczna  i zatwierdzić klawiszem  .
- Wyszukać podsekcję wydruku kopii  i zatwierdzić klawiszem  .
- Wyszukać pożądaną funkcję.

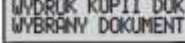
Dostępne funkcje:

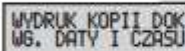
- Wydruk dowolnego dokumentu z kopii elektronicznej na podstawie numeru wydruku. 
- Wydruk wybranego raportu lub raportów z kopii elektronicznej na podstawie numeru raportu dobowego. 
- Wydruk dowolnego dokumentu lub dokumentów z kopii elektronicznej na podstawie numeru wydruku. 
- Wydruk dowolnego dokumentu lub dokumentów z kopii elektronicznej na podstawie daty i czasu wydruku. 

5.7.1. WYDRUK DOWOLNEGO DOKUMENTU Z KOPII ELEKTRONICZNEJ



Aby uruchomić funkcję należy:

- Wyszukać funkcję  i zatwierdzić klawiszem  .
- Po zatwierdzeniu kasa wyświetli poniższy komunikat  zawierający numer unikatowy urządzenia,

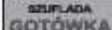
a) wydruk dokumentów z własnego nośnika (zgodny numer unikatowy)

- Jeżeli dokonujemy wydruku dokumentów z własnego nośnika, wyświetlany numer jest zgodny z numerem unikatowym kasy. Aby kontynuować należy zatwierdzić numer naciskając klawisz 

b) wydruk dokumentów z obcego nośnika (niezgodny numer unikatowy)

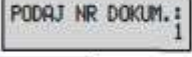
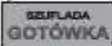
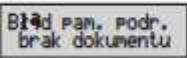
- Jeżeli dokonujemy wydruku dokumentów z obcego nośnika, wyświetlany numer jest niezgodny z numerem unikatowym kasy.
- Aby kontynuować należy wyszukać numer naciskając klawisze  
- Zatwierdzić numer naciskając klawisz 
- Po zatwierdzeniu kasa wyświetli poniższy komunikat z żądaniem wprowadzenia numeru dokumentu który ma zostać wydrukowany 
- Wprowadzić numer dokumentu i zatwierdzić naciskając klawisz 
- Jeżeli wskazany dokument znajduje się na nośniku kopii elektronicznej, zostanie wydrukowana jego kopia.
- Jeżeli nośnik nie zawiera dokumentu kasa wydrukuje pusty raport i wyświetli komunikat o treści 

5.7.2. WYDRUK WYBRANEGO RAPORTU Z KOPII ELEKTRONICZNEJ



Aby uruchomić funkcję należy:

- Wyszukać funkcję  i zatwierdzić klawiszem 
- Po zatwierdzeniu kasa wyświetli poniższy komunikat zawierający numer unikatowy urządzenia, 

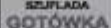
a) wydruk raportu z własnego nośnika (zgodny numer unikatowy)

- Jeżeli dokonujemy wydruku raportu z własnego nośnika, wyświetlany numer jest zgodny z numerem unikatowym kasy. Aby kontynuować należy zatwierdzić numer naciskając klawisz 

b) wydruk raportu z obcego nośnika (niezgodny numer unikatowy)

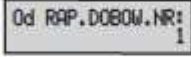
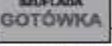
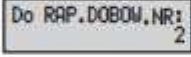
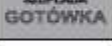
- Jeżeli dokonujemy wydruku raportu z obcego nośnika, wyświetlany numer jest niezgodny z numerem unikatowym kasy.
- Aby kontynuować należy wyszukać numer naciskając klawisze  
- Zatwierdzić numer naciskając klawisz 
- Po zatwierdzeniu kasa wyświetli poniższy komunikat z żądaniem wprowadzenia numeru pierwszego raportu, który ma zostać wydrukowany 
- Wprowadzić numer raportu i zatwierdzić naciskając klawisz 
- Po zatwierdzeniu kasa wyświetli poniższy komunikat z żądaniem wprowadzenia numeru ostatniego raportu, który ma zostać wydrukowany 
- Wprowadzić numer raportu i zatwierdzić naciskając klawisz 
- Jeżeli wskazany raport znajduje się na nośniku kopii elektronicznej, zostanie wydrukowana jego kopia.
- Jeżeli nośnik nie zawiera raportu kasa wydrukuje raport z informacją o braku raportu na wskazanym nośniku kopii elektronicznej.

5.7.3. WYDRUK DOWOLNEGO DOKUMENTU Z KOPII ELEKTRONICZNEJ NA PODSTAWIE NUMERU WYDRUKU

Aby uruchomić funkcję należy:

- Wyszukać funkcję **WYDRUK KOPII DOK WŁ. NR WYDRUKÓW** i zatwierdzić klawiszem **SZUFLADA GOTÓWKA**.
- Po zatwierdzeniu kasa wyświetli poniższy komunikat zawierający numer unikatowy urządzenia, **Wybierz Nr unik. 12345678**.

a) wydruk dokumentów z własnego nośnika (zgodny numer unikatowy)

- Jeżeli dokonujemy wydruku dokumentów z własnego nośnika, wyświetlany numer jest zgodny z numerem unikatowym kasy. Aby kontynuować należy zatwierdzić numer naciskając klawisz **SZUFLADA GOTÓWKA**.

b) wydruk dokumentów z obcego nośnika (niezgodny numer unikatowy)

- Jeżeli dokonujemy wydruku dokumentów z obcego nośnika, wyświetlany numer jest niezgodny z numerem unikatowym kasy.
- Aby kontynuować należy wyszukać numer naciskając klawisze **EAR** + **PRZEJŚ** / **PRZELI** + **ROZWI**.
- Zatwierdzić numer naciskając klawisz **SZUFLADA GOTÓWKA**.
- Po zatwierdzeniu kasa wyświetli poniższy komunikat z żądaniem wprowadzenia numeru pierwszego dokumentu, który ma zostać wydrukowany **Od NR DOKUMENTU: 1**.
- Wprowadzić numer dokumentu i zatwierdzić naciskając klawisz **SZUFLADA GOTÓWKA**.
- Po zatwierdzeniu kasa wyświetli poniższy komunikat z żądaniem wprowadzenia numeru ostatniego dokumentu który ma zostać wydrukowany **Od NR DOKUMENTU: 2**.
- Wprowadzić numer dokumentu i zatwierdzić naciskając klawisz **SZUFLADA GOTÓWKA**.
- Jeżeli wskazany dokument znajduje się na nośniku kopii elektronicznej, zostanie wydrukowana jego kopia.
- Jeżeli nośnik nie zawiera dokumentu kasa wydrukuje pusty raport i wyświetli komunikat o treści **Błąd par. podr. brak dokumentu**.

5.7.4. WYDRUK DOWOLNEGO DOKUMENTU Z KOPII ELEKTRONICZNEJ NA PODSTAWIE DATY I CZASU WYDRUKU









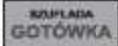

Aby uruchomić funkcję należy:

- Wyszukać funkcję **WYDRUK KOPII DOK WŁ. DATY I CZASU** i zatwierdzić klawiszem **SZUFLADA GOTÓWKA**.
- Po zatwierdzeniu kasa wyświetli poniższy komunikat zawierający numer unikatowy urządzenia, **Wybierz Nr unik. 12345678**.

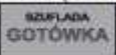
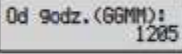
a) wydruk dokumentów z własnego nośnika (zgodny numer unikatowy)

- Jeżeli dokonujemy wydruku dokumentów z własnego nośnika, wyświetlany numer jest zgodny z numerem unikatowym kasy. Aby kontynuować należy zatwierdzić numer naciskając klawisz **SZUFLADA GOTÓWKA**.

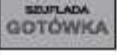
b) wydruk dokumentów z obcego nośnika (niezgodny numer unikatowy)





- Jeżeli dokonujemy wydruku dokumentów z obcego nośnika, wyświetlany numer jest niezgodny z numerem unikatowym kasy.
- Aby kontynuować należy wyszukać numer naciskając klawisze  .
- Zatwierdzić numer naciskając klawisz .
- Po zatwierdzeniu kasa wyświetli poniższy komunikat z żądaniem wprowadzenia daty wydruku pierwszego dokumentu, który ma zostać wydrukowany. 
- Wprowadzić datę wydruku dokumentu (format daty DDMMRRRR, gdzie DD-dzień, MM-miesiąc, RRRR-rok) i zatwierdzić naciskając klawisz .
- Następnie kasa wyświetli poniższy komunikat z żądaniem wprowadzenia czasu wydruku: 
- Wprowadzić godzinę wydruku dokumentu (format daty GGMM, gdzie GG-godzina, MM-minuta) i zatwierdzić naciskając klawisz .
- Po zatwierdzeniu kasa wyświetli poniższy komunikat z żądaniem wprowadzenia daty wydruku ostatniego dokumentu, który ma zostać wydrukowany. 
- Wprowadzić datę w ten sam sposób jak powyżej i zatwierdzić naciskając klawisz .
- następnie kasa wyświetli poniższy komunikat z żądaniem wprowadzenia czasu wydruku: 
- Wprowadzić czas w ten sam sposób jak powyżej i zatwierdzić naciskając klawisz .
- Jeżeli wskazany dokument znajduje się na nośniku kopii elektronicznej, zostanie wydrukowana jego kopia.
- Jeżeli nośnik nie zawiera dokumentu kasa wydrukuje pusty raport i wyświetli komunikat .

5.8. OBSŁUGA NOŚNIKA KOPII ELEKTRONICZNEJ

Aby wyszukać funkcję obsługi kopii elektronicznej należy:

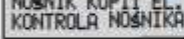





- Wyszukać tryb raportów czytających  i zatwierdzić klawiszem .
- Wyszukać sekcję kopia elektroniczna  i zatwierdzić klawiszem .
- Wyszukać podsekcję wydruku kopii  i zatwierdzić klawiszem .
- Wyszukać pożądaną funkcję.

Dostępne funkcje:









- Kontrola nośnika kopii elektronicznej 
- Informacja szczegółowa o nośniku kopii elektronicznej 
- Lista nośników kopii elektronicznej 
- Zamknięcie nośnika kopii elektronicznej na żądanie 

5.8.1. KONTROLA NOŚNIKA KOPII ELEKTRONICZNEJ

Aby uruchomić funkcje należy:

- Wyszukać funkcję  i zatwierdzić klawiszem .
- Po zatwierdzeniu zatwierdzeniu kasa wyświetli poniższy komunikat zawierający numer nośnika 
 - kontrola własnego nośnika**
 - Jeżeli dokonujemy kontroli własnego nośnika, należy nacisnąć klawisz .
 - kontrola obcego nośnika**
 - Jeżeli jeżeli dokonujemy kontroli obcego nośnika, aby kontynuować należy wyszukać pożądaną nośnik za pomocą klawiszy   i zatwierdzić numer naciskając klawisz .
- Po zatwierdzeniu w zależności od stanu weryfikacji nośnika (pełny nośnik bezpośrednio po włączeniu kasy może być w trakcie weryfikacji) kasa wyświetli komunikat zawierający status nośnika, bądź informację o stanie weryfikacji.

Możliwe jest uzyskanie jednego z poniższych statusów nośnika

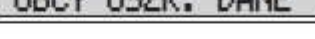
Status	Opis
	Własny aktywny nośnik kopii elektronicznej, dane poprawne
	Własny aktywny nośnik kopii elektronicznej, dane uszkodzone (wymagana inicjalizacja nowego nośnika)
	Własny aktywny nośnik kopii elektronicznej, pełny (nośnik został automatycznie zamknięty przez kasę)
	Własny aktywny nośnik kopii elektronicznej, zapełniony (nośnik zapełniony innymi plikami przez użytkownika)
	Własny zamknięty nośnik kopii elektronicznej, dane poprawne
	Własny zamknięty nośnik kopii elektronicznej, dane uszkodzone
	Obcy nośnik (nośnik pochodzi z innej kasy rejestrującej)
	Obcy nośnik kopii elektronicznej, dane poprawne
	Obcy nośnik kopii elektronicznej, dane uszkodzone

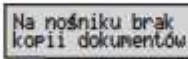
- W przypadku, gdy zainstalowana karta SD nie jest nośnikiem kopii elektronicznej dokumentów z kasy lub nie zainstalowano karty, przy próbie weryfikacji kasa wyświetla komunikat .

Stan weryfikacji nośnika

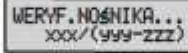
- W przypadku, gdy operacja weryfikacji karty nie jest zakończona, kasa prezentuje na wyświetlaczu stan weryfikacji nośnika .

Gdzie: xxx - numer weryfikowanego dnia
yyy - zzz - zakresu dni zapisanych na karcie

5.8.2. INFORMACJA SZCZEGÓŁOWA O NOŚNIKU KOPII ELEKTRONICZNEJ

Funkcja dostarcza dodatkowych informacji dotyczących ostatnio kontrolowanego nośnika kopii elektronicznej.

Aby uruchomić funkcję należy:

- Wyszukać funkcję **NOŚNIK KOPII EL. INFORMACJA** i zatwierdzić klawiszem **SZUFLADA GOTÓWKA**.
- Po zatwierdzeniu kasa wyświetla informacje dot. ostatnio kontrolowanego nośnika kopii elektronicznej.
- Przechodzenie pomiędzy poszczególnymi informacjami możliwe jest za pomocą klawiszy:

GEN - kolejny parametr, **◀** - poprzedni parametr.

Informacje o nośniku kopii elektronicznej

- Numer nośnika **Numer nośnika 001**
- Numer unikatowy dokumentów zawartych na nośniku;
 - a) aktywny nośnik **Numer unikatowy ABC12345678**
 - b) zamknięty nośnik **Numer unikatowy xxx12345678**
- Status nośnika (opis statusu nośnika, zgodnie z tabelą z poprzedniego punktu). **Status nośnika WŁASNY AKTYWNY**
- Informacja o braku lub numerze pierwszego uszkodzonego pliku **Uszkodzone plik brak**
- Informacja o całkowitej pojemności nośnika kopii elektronicznej **Rozmiar nośnika 1883MB**
- Informacja o dostępnej pojemności nośnika kopii elektronicznej **Dostępny rozmiar 1636MB**
- Zakończenie wyświetlania informacji następuje po naciśnięciu klawisza **MENU**.

5.8.3. LISTA NOŚNIKÓW KOPII ELEKTRONICZNEJ

Funkcja umożliwia wydruk listy używanych w kasie nośników kopii elektronicznej.

Aby uruchomić funkcję należy:

- Wyszukać funkcję **NOŚNIK KOPII EL. LISTA NOŚNIKÓW** i zatwierdzić klawiszem **SZUFLADA GOTÓWKA**.
- Po zatwierdzeniu kasa drukuje raport zawierający listę użytych w kasie nośników kopii elektronicznej wraz z podstawową informacją o nośniku.
- Pozycja raportu (informacja dla jednego nośnika zawiera)
 - numer bieżący nośnika,
 - zakres dat raportów zapisanych na nośniku,
 - zakres numerów raportów zapisanych na nośniku,
 - podstawowy status nośnika: otwarty lub zamknięty.

5.8.4. ZAMKNIĘCIE NOŚNIKA KOPII ELEKTRONICZNEJ

Funkcja pozwala na zamknięcie nośnika kopii elektronicznej na żądanie użytkownika. Powodem zamknięcia może być chęć zabezpieczenia nośnika kopii elektronicznej. Po zamknięciu bieżącego nośnika, nowy nośnik kopii elektronicznej jest inicjalizowany podczas wykonywania RAPORTU FISKALNEGO DOBOWEGO, po potwierdzeniu operacji inicjalizacji przez użytkownika.

Aby uruchomić funkcję należy:



- Wyszukać funkcję **NOŚNIK KOPII EL. ZAMKNIĘCIE** i zatwierdzić klawiszem **SZUFLADA GOTÓWKA**.
- Po zatwierdzeniu kasa wyświetla komunikat z żądaniem wprowadzenia hasła. **PODAJ HASŁO**

Hasło zamykające nośnik kopii elektronicznej: 85619

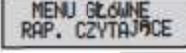

- Po zamknięciu nośnika kopii elektronicznej kasa wyświetla komunikat **Nośnik zamknięty**

5.9. FUNKCJE WERYFIKACJI NUMERÓW KONTROLNYCH DOKUMENTÓW

Aby uruchomić funkcje należy:

- Wyszukać tryb raportów czytających  i zatwierdzić klawiszem
- Wyszukać sekcję kopia elektroniczna  i zatwierdzić klawiszem
- Wyszukać podsekcję weryfikacji nr  i zatwierdzić klawiszem
- Wyszukać pożądaną funkcję.

Dostępne funkcje:



- Weryfikacja numeru kontrolnego paragonu fiskalnego 
- Weryfikacja numeru kontrolnego raportu fiskalnego dobowego 

5.9.1. WERYFIKACJA NUMERU KONTROLNEGO PARAGONU FISKALNEGO

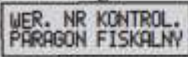
Aby uruchomić funkcje należy:



- Wyszukać funkcję weryfikacji numeru kontrolnego paragonu fiskalnego i zatwierdzić klawiszem  .
- Po zatwierdzeniu należy wprowadzić wartości z kontrolowanego PARAGONU FISKALNEGO w kolejności wskazanej poniżej.

a) Wprowadzić dane wszystkich pozycji sprzedaży zarejestrowanych na paragonie wg poniższej tabeli.

Wyświetlacz	Opis	Zatwierdzenie
PLU NAZWA	Nazwa towaru Za pomocą klawiszy numerycznych należy wprowadzić pełną nazwę towaru. Wielkość znaków ma znaczenie	
PLU STAWKA PTU	Wartość stawki podatku lub stawka zwolniona a) Stawka podatku - liczba z zakresu 0,00 – 99,99 b) stawka zwolniona – nie wprowadzać żadnej wartości	

b) Potwierdzić wprowadzone dane naciskając klawisz .

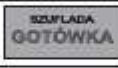
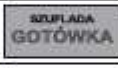
c) Wprowadzić dane liczbowe z paragonu:

Wyświetlacz	Opis	Zatwierdzenie
SUMA PTU	Suma podatku (SUMA PTU) z paragonu Wartość liczbową z zakresu: 0.00 – 999999,99	
SUMA	Suma transakcji (SUMA) z paragonu Wartość liczbową z zakresu: 0.00 – 999999,99	
NR UNIKATOWY	Numer unikatowy odczytany z dokumentu (8 cyfr)	

Wyświetlacz	Opis	Zatwierdzenie
DATA I GODZINA	Data i godzina wydruku oryginału dokumentu odczytana z dokumentu. (format DDMMRRRRggmm), gdzie: DD-dzień, MM-miesiąc, RRRR-rok, gg-godzina, mm-minuta	SZUFLADA GOTÓWKA
NUMER KONTROLNY	Numer kontrolny weryfikowanego dokumentu dokładnie 40 znaków: cyfry oraz litery a, b, c, d, e, f)	SZUFLADA GOTÓWKA

- Po potwierdzeniu wszystkich danych kasa drukuje raport zawierający wynik weryfikacji:
 - „NUMER POPRAWNY” – pozytywny wynik weryfikacji, numer kontrolny wyliczony przez kasę jest zgodny z numerem wydrukowanym na dokumencie
 - „NUMER BŁĘDNY” – negatywny wynik weryfikacji, numer kontrolny wyliczony przez kasę nie jest zgodny z numerem wydrukowanym na dokumencie

5.9.2. WERYFIKACJA NUMERU KONTROLNEGO RAPORTU FISKALNEGO DOBOWEGO

Aby uruchomić funkcje należy:

- Wyszukać funkcję **WER. NR KONTROL. RAP. FISK. DOBOWY** i zatwierdzić klawiszem **SZUFLADA GOTÓWKA**.
- Po zatwierdzeniu należy wprowadzić wartości z kontrolowanego RAPORTU FISKALNEGO DOBOWEGO w kolejności wskazanej w poniżej.

Wyświetlacz	Opis	Zatwierdzenie
NR. KOLEJ. WYDRUKU	Numer kolejny wydruku, zakres: 000001 – 999999	SZUFLADA GOTÓWKA
NR. RAP. DOBOWEGO	Numer RAPORTU FISKALNEGO DOBOWEGO, zakres: 0001 – 1830	SZUFLADA GOTÓWKA
SPRZ. OPODATK. A	Wartość sprzedaży netto w stawce A z raportu fiskalnego dobowego (SPRZED.OPODATK. A), zakres: 0 – 999999,99	SZUFLADA GOTÓWKA
SPRZ. OPODATK. B	Wartość sprzedaży netto w stawce B z raportu fiskalnego dobowego (SPRZED.OPODATK. B), zakres: 0 – 999999,99	SZUFLADA GOTÓWKA
SPRZ. OPODATK. C	Wartość sprzedaży netto w stawce C z raportu fiskalnego dobowego (SPRZED.OPODATK. C), zakres: 0 – 999999,99	SZUFLADA GOTÓWKA
SPRZ. OPODATK. D	Wartość sprzedaży netto w stawce D z raportu fiskalnego dobowego (SPRZED.OPODATK. D), zakres: 0 – 999999,99	SZUFLADA GOTÓWKA
SPRZ. OPODATK. E	Wartość sprzedaży netto w stawce E z raportu fiskalnego dobowego (SPRZED.OPODATK. E), zakres: 0 – 999999,99	SZUFLADA GOTÓWKA
SPRZ. OPODATK. F	Wartość sprzedaży netto w stawce F z raportu fiskalnego dobowego (SPRZED.OPODATK. F), zakres: 0 – 999999,99	SZUFLADA GOTÓWKA
SPRZ. OPODATK. G	Wartość sprzedaży netto w stawce G z raportu fiskalnego dobowego (SPRZED.OPODATK. G), zakres: 0 – 999999,99	SZUFLADA GOTÓWKA

KOPIA ELEKTRONICZNA



Wyświetlacz	Opis	Zatwierdzenie
SUMA NALEŻNA	Wartość sprzedaży ogółem (SUMA NALEŻNA), zakres: 0 – 999999,99	SUPLADA GOTÓWKA
IL. PARAGONÓW	Wartość licznika paragonów (IL. PARAGONÓW), zakres: 0 – 999999	SUPLADA GOTÓWKA
NR UNIKATOWY	Numer unikatowy odczytany z dokumentu (8 cyfr)	SUPLADA GOTÓWKA
DATA I GODZINA	Data i godzina wydruku oryginału dokumentu odczytana z dokumentu. (format DDMMRRRRggmm), gdzie: DD-dzień, MM-miesiąc, RRRR-rok, gg-godzina, mm-minuta	SUPLADA GOTÓWKA
NUMER KONTROLNY	Numer kontrolny weryfikowanego dokumentu (dokładnie 40 znaków: cyfry oraz litery a, b, c, d, e, f)	SUPLADA GOTÓWKA



- Po potwierdzeniu wszystkich danych kasa drukuje raport zawierający wynik weryfikacji:
 „NUMER POPRAWNY” – pozytywny wynik weryfikacji, numer kontrolny wyliczony przez kasę
 jest zgodny z numerem wydrukowanym na dokumencie
 „NUMER BŁĘDNY” – negatywny wynik weryfikacji, numer kontrolny wyliczony przez kasę nie
 jest zgodny z numerem wydrukowanym na dokumencie

5.10. OBSŁUGA PAMIĘCI PODRĘCZNEJ

Aby uruchomić funkcje należy:

- Wyszukać tryb raportów czytających  i zatwierdzić klawiszem .
- Wyszukać sekcję kopia elektroniczna  i zatwierdzić klawiszem .
- Wyszukać podsekcję pamięć podręczna  i zatwierdzić klawiszem .
- Wyszukać pożądaną funkcję.

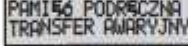
Dostępne funkcje:

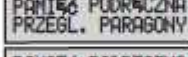
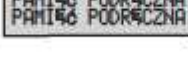
- Transfer awaryjny danych z pamięci podręcznej na nośnik kopii elektronicznej 
- Wyszukiwanie lokalizacji dokumentu na podstawie numeru wydruku 
- Przeglądanie paragonów zapisanych w pamięci podręcznej kasy 
- Informacja o zajętości pamięci podręcznej 

5.10.1. TRANSFER AWARYJNY DANYCH Z PAMIĘCI PODRĘCZNEJ NA NOŚNIK ELEKTRONICZNY

Transfer awaryjny danych z pamięci podręcznej na nośnik kopii elektronicznej jest możliwy wyłącznie w przypadku, gdy nie został on wykonany podczas standardowej procedury związanej z wykonaniem RAPORTU FISKALNEGO DOBOWEGO. Może to wystąpić, gdy nośnik kopii elektronicznej nie był umieszczony w kasie podczas wykonywania RAPORTU FISKALNEGO DOBOWEGO oraz w niektórych sytuacjach awaryjnych. Stan taki sygnalizowany jest na wyświetlaczu kasy stosownym komunikatem.

Aby uruchomić funkcje należy:

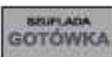
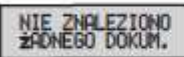
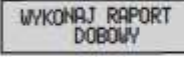
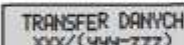
- Wyszukać funkcję  i zatwierdzić klawiszem .
- Po zatwierdzeniu w zależności od stanu pracy kasy kasa:
 - W przypadku, gdy brak jest danych w pamięci podręcznej, kasa wyświetli komunikat: 
 - W przypadku, gdy próba transferu została podjęta bez wcześniejszego błędu transferu kasa wyświetli komunikat: 
 - W przypadku, gdy kasa sygnalizuje błąd transferu danych na nośnik kopii elektronicznej, np. „R1” lub „R2” oraz w kasie znajduje się właściwy nośnik (bieżący lub nowy) transfer danych zostanie zrealizowany. Kasa wyświetli komunikat: 

gdzie: xxx – numer przesyłanego dokumentu
 yyy - zzz - zakresu dokumentów w pamięci podręcznej

5.10.2. WYSZUKIWANIE LOKALIZACJI DOKUMENTU NA PODSTAWIE NUMERU WYDRUKU

Aby uruchomić funkcję należy:

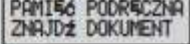
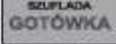
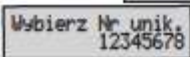
- Wyszukać funkcję  i zatwierdzić klawiszem .
- Po zatwierdzeniu kasa wyświetli poniższy komunikat  zawierający numer unikatowy urządzenia.

a) wyszukanie dokumentu własnego

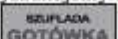

- Jeżeli wyszukujemy dokument własny, aby kontynuować należy zatwierdzić numer naciskając klawisz .

b) wyszukanie dokumentu obcego (na nośniku pochodzącym z innej kasy tego samego typu)









- Jeżeli wyszukujemy dokument zapisany na nośniku należącym do obcej kasy, aby kontynuować należy:
 - wyszukać numer unikatowy za pomocą klawiszy
 - zatwierdzić numer naciskając klawisz .
- Raport zawiera następujące informacje:
 - numer unikatowy kas
 - numer kolejny wydruku (numer wprowadzony)
 - lokalizacja dokumentu: numer nośnika kopii elektronicznej, wskazanie, że dokument znajduje się w pamięci podręcznej kasy („Pamięć podręczna”), bądź informacja o negatywnym wyniku wyszukiwania („Nie znaleziono”).

5.10.3. PRZEGLĄDANIE PARAGONÓW ZAPISANYCH W PAMIĘCI PODRĘCZNEJ KASY

Aby uruchomić funkcje należy:

- Wyszukać funkcję  i zatwierdzić klawiszem .

Treść paragonów prezentowana jest w postaci uproszczonej i obejmuje: pozycje zarejestrowane w paragonie, rabaty, storna, podsunę paragonu, sumę paragonu, oznaczenie kasjera i numer kasy oraz datę i czas wydruku.

- Bezpośrednio po uruchomieniu funkcji wyświetlany jest numer ostatniego paragonu, np. .
- Przechodzenie pomiędzy poszczególnymi paragonami możliwe jest za pomocą klawiszy:
 -  - poprzedni paragon
 -  - kolejny paragon.
- Rozpoczęcie przeglądania pozycji paragonu następuje po naciśnięciu klawisza .
- Nawigacja w ramach paragonu odbywa się za pomocą klawiszy:
 -  - kolejna pozycja
 -  - poprzednia pozycja
- Powrót do poprzedniej pozycji realizowany jest za pomocą klawisza .
- Aby zakończyć przeglądanie paragonu należy nacisnąć klawisz .

5.10.4. INFORMACJA O ZAJĘTOŚCI PAMIĘCI PODRĘCZNEJ KASY

Aby uruchomić funkcje należy:

- Wyszukać funkcję  i zatwierdzić klawiszem .
- Po zatwierdzeniu kasa wyświetla wyrażony procentowo wolny obszar pamięci podręcznej, np .

5.11. WYKONANIE KOPII DOKUMENTÓW ZAPISANYCH NA NOŚNIKU KOPII ELEKTRONICZNEJ

Kasa EURO-ISOTE Flexy pozwala na wykonanie kopii dokumentów zapisanych na nośniku kopii elektronicznej. Kasa została wyposażona w specjalny tryb pracy, w którym działa jako „Urządzenie pamięci masowej”. W tym trybie pracy użytkownik za pomocą przewodu USB uzyskuje dostęp do danych zawartych na nośniku z poziomu komputera. Możliwość kasowania danych w tym trybie pracy jest zablokowana.

Aby wykonać kopię dokumentów należy:

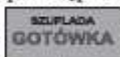
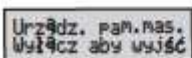
1. Podłączyć kasę do komputera za pomocą przewodu USB oraz zainstalować sterownik kasy.
2. Naciśnąć i przytrzymać klawisz  i włączyć kasę.
3. Kasa zostanie uruchomiona jako „Urządzenie pamięci masowej”. Na wyświetlaczu kasy prezentowany jest komunikat .
4. W systemie kasa zgłasza się jako nowy dysk wymienny.



5. Otworzyć folder:

Nazwa	Data modyfikacji	Typ
 12345678.001	2012-05-18 14:44	Folder plików

6. Zaznaczyć folder i skopiować do pożądanego lokalizacji na dysku twardym komputera.

6. PROGRAM DO OBSŁUGI KASY EURO-150TE

Program Euro2A jest autoryzowanym programem do współpracy z kasą. Program ten może być wykorzystany do:

- programowania ustawień kasy oraz bazy towarowej,
- odczytu danych z kasy w celu archiwizacji,
- odczytu raportów sprzedaży,
- wykonania kopii raportu fiskalnego okresowego, tj. odczytu danych z pamięci fiskalnej i wykonania wydruku oraz nagrania na informatyczny nośnik danych raportów okresowych za wskazany okres.
- obsługi kopii elektronicznej dokumentów kasowych: kontrola nośników kopii elektronicznej, przeglądanie historii nośników, wykonanie raportu sprzedaży z nośnika kopii, przeglądanie i wydruk kopii dokumentów, wyszukiwanie sprzedaży wg zadanych parametrów, wykonanie raportu okresowego z kopii elektronicznej oraz odczyt danych z pamięci podręcznej kasy.

Uwaga 1: Instrukcje instalacji oraz obsługi programu Euro2A znajduje się na stronie www.torell.pl oraz plycie z programem.

6.1. INSTALACJA PROGRAMU

1. Należy pobrać program ze strony <http://www.torell.pl>
2. Uruchomić plik Euro2A_ver5_09_PL.exe
3. Zapoznać się z umową licencyjną i zatwierdzić naciskając klawisz 
5. Wybrać folder do którego ma być zainstalowany program Euro2A i nacisnąć klawisz 

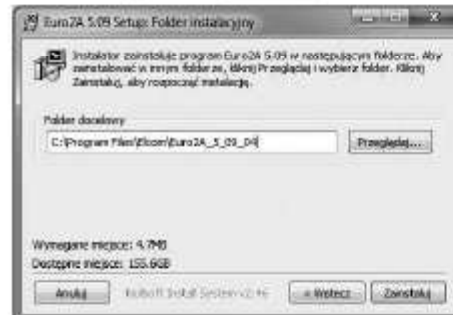

4. Wybrać komponenty, które mają być zainstalowane i nacisnąć klawisz 
6. Po zakończeniu instalacji nacisnąć klawisz . Program jest zainstalowany.

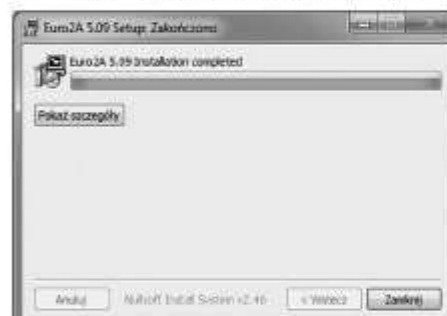

6.2. URUCHOMIENIE PROGRAMU

1. W celu uruchomienia programu należy kliknąć ikonę  (zazwyczaj zlokalizowana jest na pulpicie).



2. W menu **Plik** wybrać polecenie **Nowy plik**, następnie wybrać typ kasy **EURO-150 TE Flexy** i zatwierdzić naciskając klawisz OK Anuluj.
3. Wskazać lokalizację pliku, wprowadzić nazwę projektu (nazwę pliku) i nacisnąć klawisz .

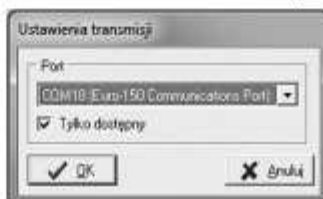
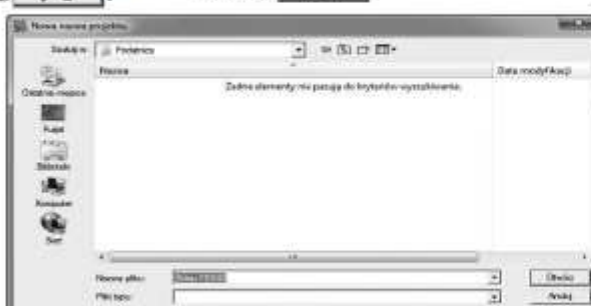
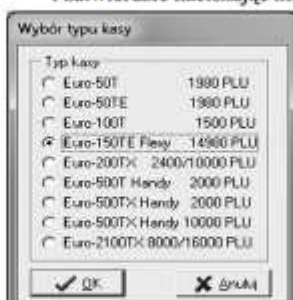

4. W menu **Ustawienia** wybrać polecenie **Ustawienia transmisji** i ustawić numer portu do komunikacji z kasą i zatwierdzić klawiszem OK Anuluj.

Uwaga: Rzeczywisty numer portu komunikacyjnego należy sprawdzić w ustawieniach komputera!!!

6.3. PROGRAMOWANIE USTAWIENÍ KASY I BAZY TOWAROWEJ

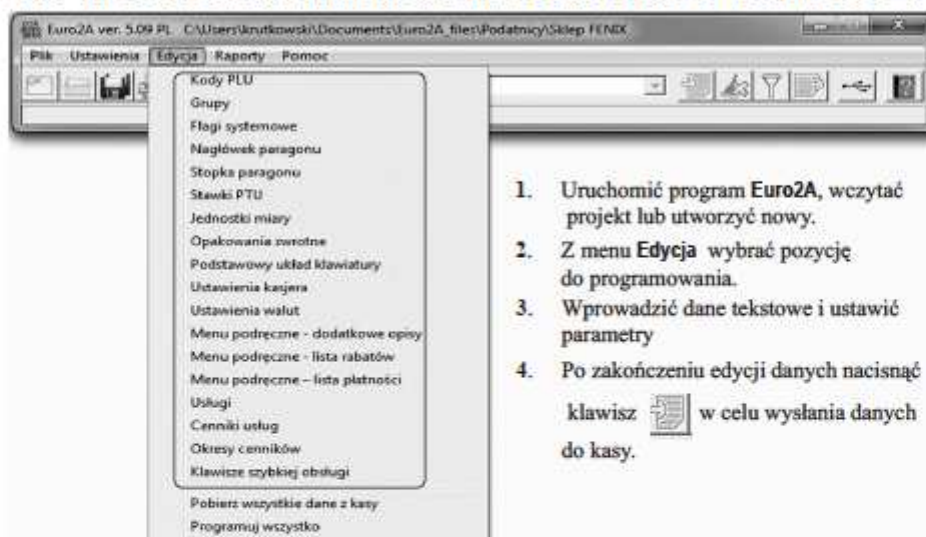

1. Uruchomić program **Euro2A**, wczytać projekt lub utworzyć nowy.
2. Z menu **Edycja** wybrać pozycję do programowania.
3. Wprowadzić dane tekstowe i ustawić parametry
4. Po zakończeniu edycji danych nacisnąć klawisz  w celu wysłania danych do kasy.

6.4. ODCZYT DANYCH Z KASY

1. Uruchomić program Euro2A, wczytać projekt lub utworzyć nowy.
2. Z menu **Edycja** wybrać pozycję, którą chcemy odczytać z kasy.

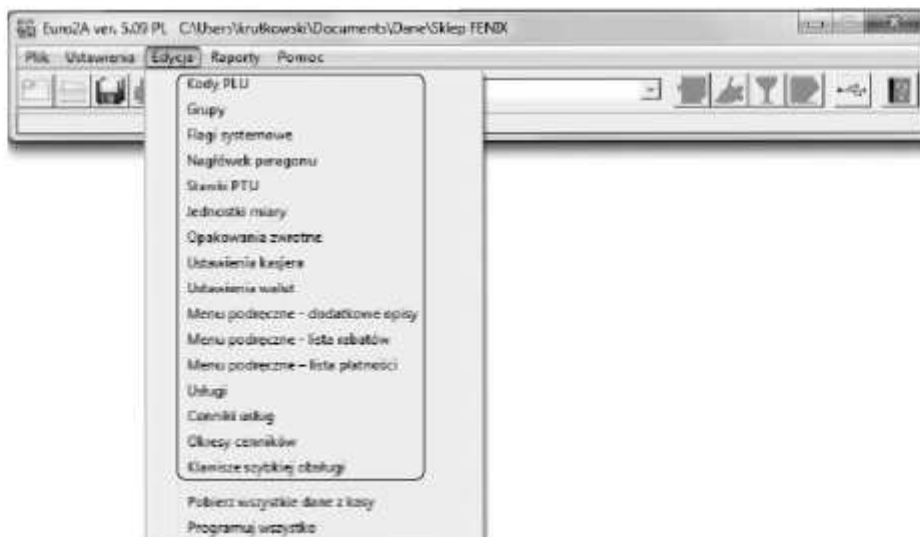

3. Nacisnąć klawisz  w celu odczytu danych z kasy.

Uwaga: *W przypadku konieczności odczytu wielu parametrów można skorzystać z funkcji Pobierz wszystkie dane z kasy.*



1. Z menu **Edycja** wybrać pozycję: „Pobierz wszystkie dane z kasy”.
2. Zaznaczyć na liście pozycje, która mają zostać odczytane z kasy.
3. Potwierdzić odczyt naciskając klawisz .

6.5. ODCZYT RAPORTÓW SPRZEDAŻY

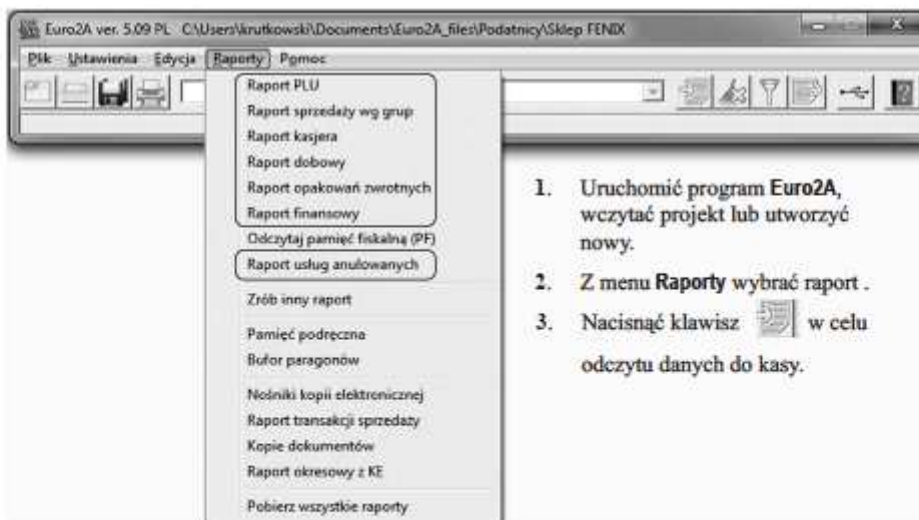

1. Uruchomić program **Euro2A**, wczytać projekt lub utworzyć nowy.
2. Z menu **Raporty** wybrać raport .
3. Nacisnąć klawisz  w celu odczytu danych do kasy.

Uwaga1: W przypadku konieczności wykonania innych raportów, np. raportów



1. Z menu **Raporty** wybrać pozycję **Zrób inny raport**.
2. Rozwinąć pasek wyboru i wybrać pożądany raport.

Uwaga2: W przypadku konieczności wykonania wielu raportów można skorzystać



1. Z menu **Raporty** wybrać pozycję „Pobierz wszystkie raporty”.
2. Zaznaczyć na liście pozycje, która mają zostać odczytane z kasy.
3. Potwierdzić wykonanie raportów naciskając klawisz  .

6.6. WYKONANIE KOPII RAPORTU FISKALNEGO OKRESOWEGO

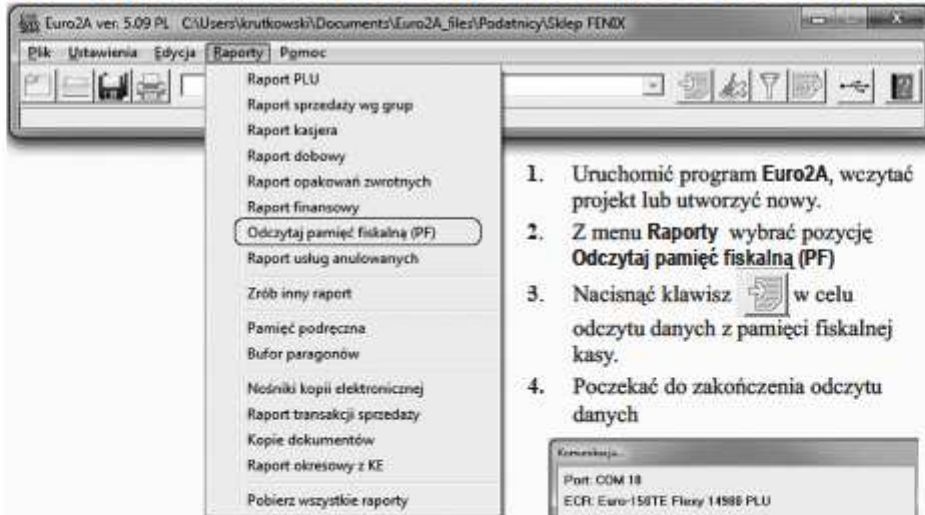

1. Uruchomić program **Euro2A**, wczytać projekt lub utworzyć nowy.
2. Z menu **Raporty** wybrać pozycję **Odczytaj pamięć fiskalną (PF)**
3. Nacisnąć klawisz  w celu odczytu danych z pamięci fiskalnej kasy.
4. Poczekać do zakończenia odczytu danych



5. Po zakończeniu odczytu wyświetlane jest okno wyboru zakresu raportu fiskalnego okresowego



6. Wybrać zakres raportu i nacisnąć klawisz 
7. Możliwe jest przeglądanie raportu na ekranie monitora

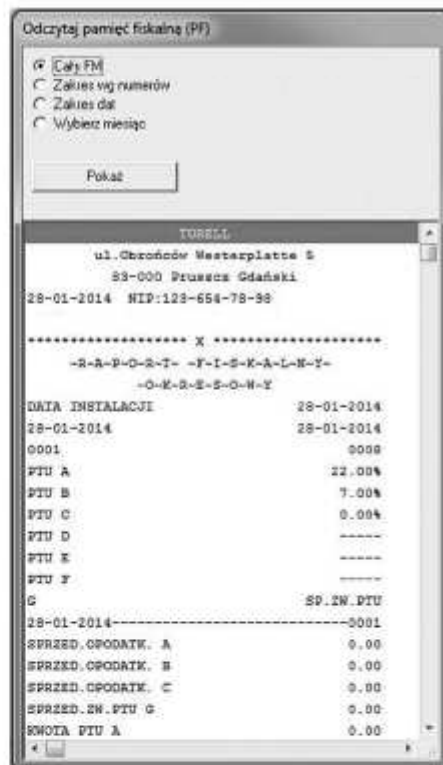

6.7. ZAPIS RAPORTU FISKALNEGO DOBOWEGO

Wykonać wszystkie kroki opisane w punkcie **Wykonanie kopii raportu fiskalnego okresowego**.

6.7.1. ZAPIS RAPORTU NA DYSKU KOMPUTERA

W menu **Plik** wybrać polecenie **Zapisz** w celu zapisania danych domyślnej lokalizacji pliku projektu lub polecenie **Zapisz jako** w celu wybrania nowej lokalizacji pliku danych lub nadania nowej nazwy.

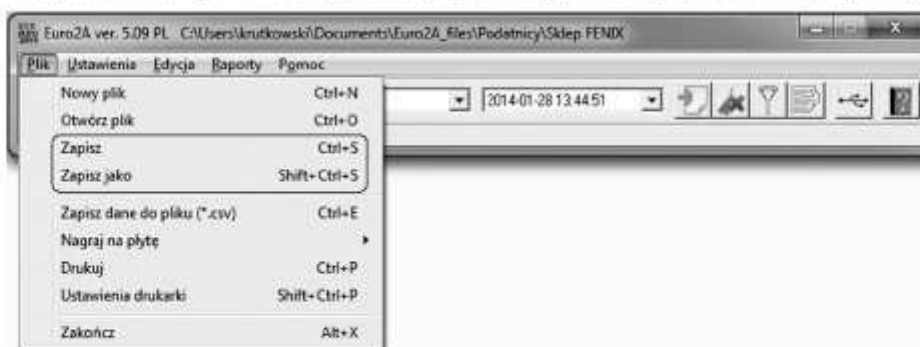

6.7.2. ZAPIS RAPORTU NA NOŚNIKU JEDNOKROTNEGO ZAPISU CD/DVD

1. W menu **Plik** wybrać polecenie **Nagraj na płytę**.

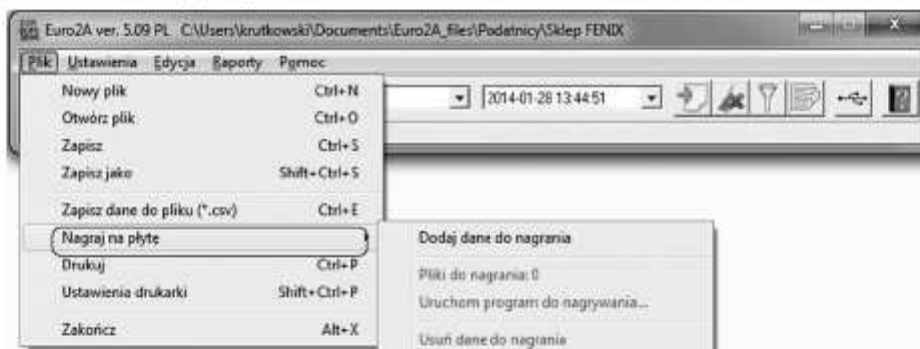

2. Wybrać polecenie **Dodaj dane do nagrania**.

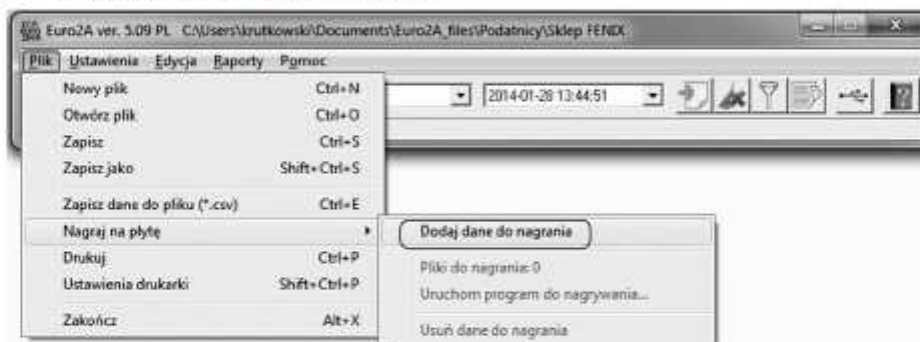

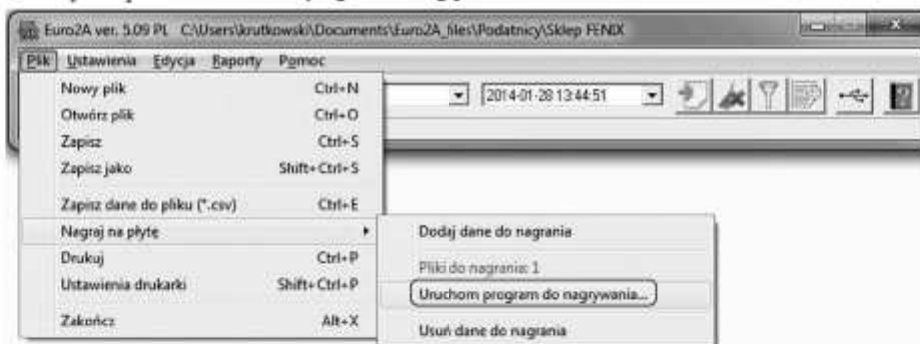
3. Wybrać polecenie **Uruchom program do nagrywania**.

4. Po wybraniu polecenia automatycznie zostanie uruchomiony program do zapisu danych na płycie CD/DVD.

Uwaga: *W identyczny sposób można zapisać na płycie CD/DVD wszystkie raporty uzyskane na podstawie danych odczytanych z kasy.*

6.8. WYDRUK KOPII RAPORTU NA DRUKARCE

Istnieje możliwość wydrukowania kopii raportu fiskalnego okresowego na drukarce.

Wykonać wszystkie kroki opisane w punkcie **Wykonanie kopii raportu fiskalnego okresowego**.

1. W menu **Plik** wybrać polecenie **Drukuj**.2. Naciśnij klawisz  aby zatwierdzić drukowanie.

6.9. OBSŁUGA KOPII ELEKTRONICZNEJ DOKUMENTÓW KASOWYCH

Funkcje obsługi kopii elektronicznej dokumentów kasowych umożliwiają:

- kontrolę nośników kopii elektronicznej,
- przeglądanie historii nośników,
- wykonanie raportu sprzedaży z nośnika kopii,
- przeglądanie i wydruk kopii wszystkich dokumentów,
- wyszukiwanie sprzedaży wg zadanych parametrów,
- wykonanie raportu okresowego z kopii elektronicznej
- odczyt danych z pamięci podręcznej kasy
- odczyt bufora paragonów

Dostęp do danych zapisanych na nośniku kopii elektronicznej możemy uzyskać w jeden z poniższych sposobów:

- odczytując dane bezpośrednio z nośnika umieszczonego w kasie (bez wyjmowania nośnika);
- odczytując dane bezpośrednio z nośnika umieszczonego w czytniku kart;
- odczytując dane z dowolnej lokalizacji po skopiowaniu zawartości nośnika na dysk twardy komputera.

6.9.1. BEZPOŚREDNI ODCZYT Z NOŚNIKA UMIESZCZONEGO W KASIE

1. Podłączyć kasę do komputera za pomocą przewodu USB oraz zainstalować sterownik kasy.
2. Nacisnąć i przytrzymać klawisz **GOTÓWKA** i włączyć kasę.
3. Kasa zostanie uruchomiona jako **Urządzenie pamięci masowej**. Na wyświetlaczu kasy prezentowany jest komunikat **Urządź. Pan. mas. Wyłącz aby wyjść**.
4. W systemie kasa zgłasza się jako nowy dysk wymienny.



6.9.2. BEZPOŚREDNI ODCZYT Z NOŚNIKA UMIESZCZONEGO W CZYTNIKU KART

1. Wyłączyć kasę.
2. Unieść pokrywę drukarki i wspornik wałka prowadzącego.
3. Weisnąć delikatnie kartę i zwolnić nacisk.
4. Wyjąć kartę z gniazda.
5. Umieścić kartę w czytniku.
6. W systemie nośnika zgłasza się jako nowy dysk wymienny.



6.9.3. ODCZYT Z DOWOLNEJ LOKALIZACJI PO SKOPIOWANIU ZAWARTOŚCI NOŚNIKA NA DYSK TWARDY KOMPUTERA

1. Wykonać kroki z dowolnego punktu powyżej.
2. Zaznaczyć folder i skopiować do pożądanej lokalizacji na dysku twardym komputera.

6.9.4. WCZYTANIE DANYCH Z NOŚNIKA KOPII ELEKTRONICZNEJ

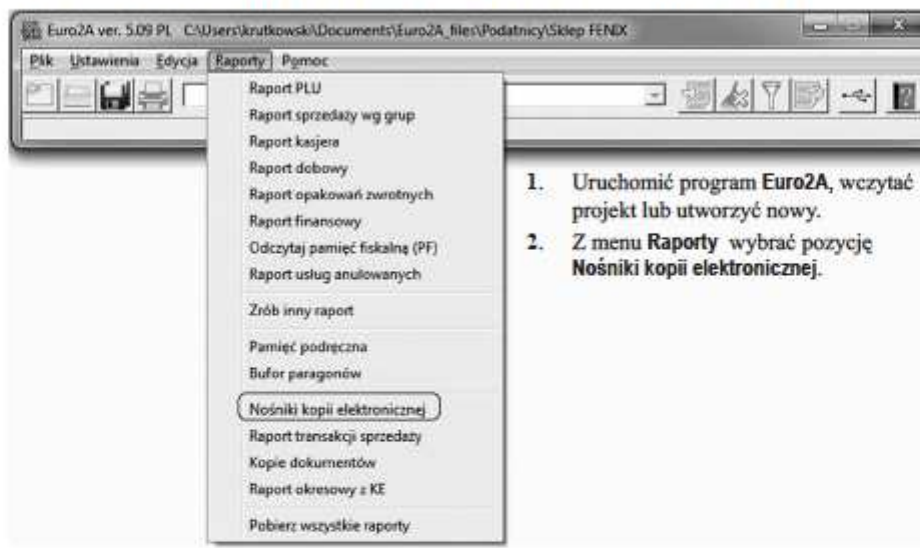

1. Uruchomić program Euro2A, wczytać projekt lub utworzyć nowy.
2. Z menu **Raporty** wybrać pozycję **Nośniki kopii elektronicznej**.

3. Dodać nośnik do analizy naciskając klawisz 



4. Wyszukać lokalizację katalogu z danymi z nośnika kopii elektronicznej.
5. Zaznaczyć katalog (katalog o nazwie xxxxxxxx.yyy, gdzie xxxxxxxx – numer unikatowy kasy, yyy – numer nośnika) i nacisnąć klawisz 

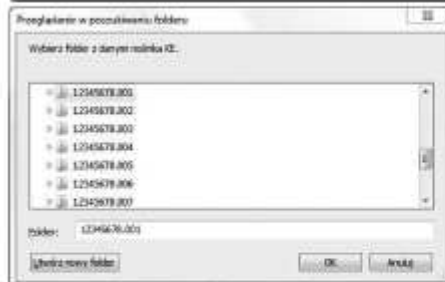

6. Wskazany nośnik zostanie dodany do listy.



7. Czynności opisane w punktach 3-5 powtórzyć dla wszystkich nośników, które mają zostać poddane analizie.



Znaczenie poszczególnych funkcji:

- Funkcja **Dodaj nośnik** umożliwia dodanie pozycji do listy nośników.
- Funkcja **Usuń nośnik** umożliwia usunięcie niewłaściwego katalogu dołączonego do listy nośników.
- Funkcja **Kasuj listę** umożliwia kasowanie całej listy nośników wczytanych w programie.
- Funkcja **Testuj nośnik** pozwala na weryfikację poprawności elektronicznych kopii dokumentów.
- Funkcja **Pokaż historię** pozwala na prezentację zawartości pliku historii zawartego na nośniku oraz wydruk raportu.
- Funkcja **Testuj listę** pozwala na weryfikację poprawności wczytanej listy nośników kopii elektronicznej.
- Funkcja **Raport sprzedaży** pozwala na utworzenie oraz wydruk raportu sprzedaży na podstawie danych zapisanych na nośniku.
- Funkcja **Raport dobowy** pozwala na wyszukanie, podgląd oraz wydruk kopii raportu fiskalnego dobowego.

6.9.5. PRZEGLĄDANIE I WYDRUK KOPII DOKUMENTÓW

Program umożliwia przeglądanie oraz wydruk kopii dokumentów zapisanych na nośniku kopii elektronicznej.

1. Wczytać dane z nośnika kopii elektronicznej wg instrukcji zawartej w poprzednim punkcie.
2. Z menu **Raporty** wybrać funkcję **Kopie dokumentów**.

Po zatwierdzeniu wyświetlane jest nowe okno zawierające (1) listę plików zawartych na nośniku, (2) listę dokumentów zawartych w zaznaczonym pliku oraz (3) podgląd zaznaczonego dokumentu.

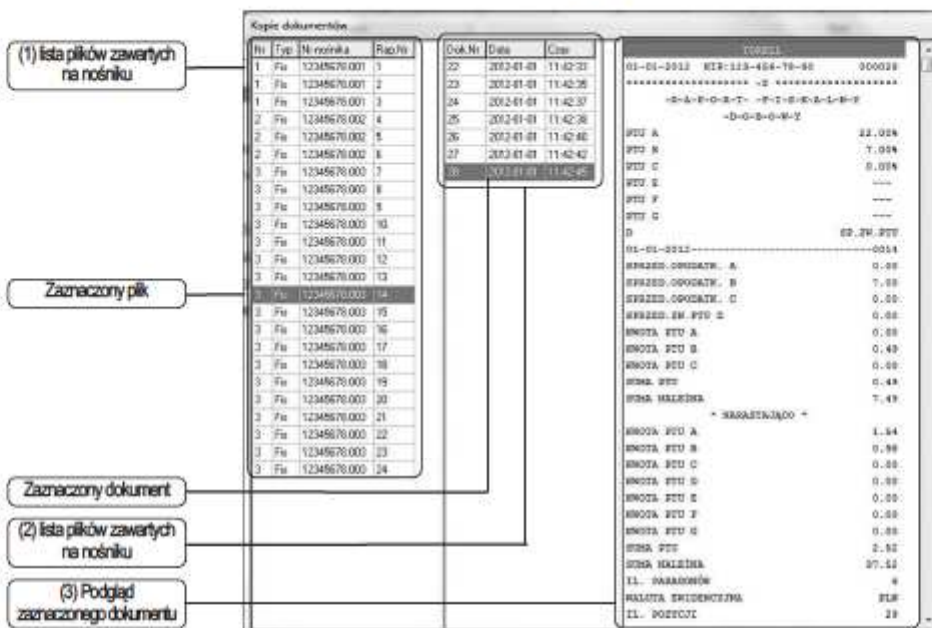

The screenshot shows a window titled "Kopie dokumentów" with three main sections:

- Top Left:** A table listing files with columns: "Nr", "Typ", "Nr nośnika", "Raport". The first row is highlighted.
- Top Right:** A table listing documents with columns: "Dok.Nr", "Data", "Czas". The first row is highlighted.
- Bottom Right:** A preview of a document showing a receipt with fields like "KOPUJ", "01-01-2012", "KIP:113-454-70-90", and a list of items with prices.

Annotations on the left side of the screenshot point to these sections:

- (1) lista plików zawartych na nośniku - points to the top-left table.
- Zaznaczony plik - points to the highlighted row in the top-left table.
- Zaznaczony dokument - points to the top-right table.
- (2) lista plików zawartych na nośniku - points to the top-right table.
- (3) Podgląd zaznaczonego dokumentu - points to the document preview.

Aby wydrukować wybrany dokument na drukarce należy zaznaczyć dokument lewym przyciskiem myszy, następnie w menu **Plik** wybrać polecenie **Drukuj** i zatwierdzić wydruk naciskając klawisz  .

6.9.6. WYSZUKIWANIE SPRZEDAŻY WG ZADANYCH PARAMETRÓW

Program umożliwia wyszukiwanie sprzedaży wg zadanych parametrów:

- zakresu: numerów raportów, dat raportów, z wybranego miesiąca, numerów wydruków
- nazwy towaru lub jego części
- oznaczenia lub wartości stawki podatku

1. Wczytać dane z nośnika kopii elektronicznej wg instrukcji zawartej w poprzednim punkcie.
2. Z menu **Raporty** wybrać funkcję **Raport transakcji sprzedaży**
3. Po zatwierdzeniu wyświetlane jest nowe okno pozwalające na wprowadzenia parametrów wyszukiwania.



3. Zatwierdzić wprowadzone parametry i rozpocząć wyszukiwanie naciskając klawisz . Wynik wyszukiwania prezentowany jest w tabeli.

The screenshot shows the 'Raport tonażowy sprzedaży' window with the following data table:

Nazwa	Nr	Dat. wystawienia	Raportu	Nr. dok.	Data	Godz.	Typ towaru	Okresowość	Przebieg	Ważność	Przebieg	Stawa	Data	Stawa	Ważn.	Stawa	Przebieg	
1	12345678.001	8	8	2012-01-01	10:15:00	1	72980	SALES	EUR	PLD	70%	1.22	1.000	A	22.00%			
2	12345678.002	4	8	2012-01-01	10:15:00	1	72980	SALES	EUR	PLD	70%	1.22	1.000	A	22.00%			
3	12345678.003	6	8	2012-01-01	10:15:00	1	72980	SALES	EUR	PLD	70%	1.22	1.000	A	22.00%			
4	12345678.004	6	13	2012-01-01	10:15:00	1	72980	SALES	EUR	PLD	70%	1.22	1.000	A	22.00%			
5	12345678.005	7	13	2012-01-01	10:15:00	1	72980	SALES	EUR	PLD	70%	1.22	1.000	A	22.00%			
6	12345678.006	8	14	2012-01-01	10:15:00	1	72980	SALES	EUR	PLD	70%	1.22	1.000	A	22.00%			
SUMA OGÓLNA																		
											EUR	T	8.04	7.000				

4. Aby wydrukować raport należy w menu **Plik** wybrać polecenie **Drukuj** i zatwierdzić wydruk naciskając klawisz .

6.9.7. WYKONANIE RAPORTU OKRESOWEGO Z KOPII ELEKTRONICZNEJ

Program umożliwia wykonanie raportu okresowego z kopii elektronicznej dla całego zakresu dokumentów zapisanych na nośniku lub wg numer raportu.

1. Wczytać dane z nośnika kopii elektronicznej wg instrukcji zawartej w poprzednim punkcie.
2. Z menu **Raporty** wybrać funkcję **Raport okresowy z KE**.



3. Po zatwierdzeniu wyświetlane jest nowe okno pozwalające na określenie zakresu raportu.



4. W przypadku wyboru raportu wg zakresu Nr raportów należy wprowadzić numer początkowy i końcowy.

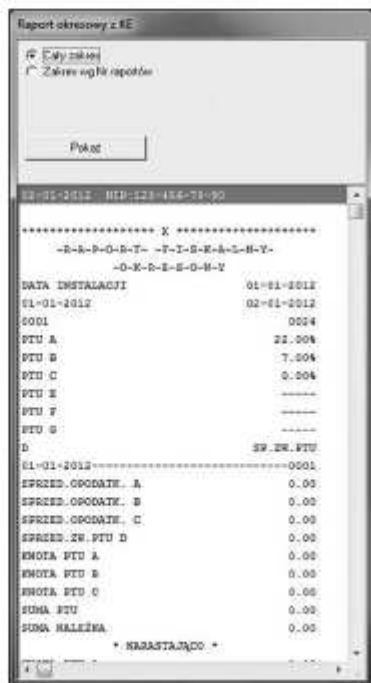

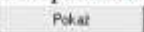



3. Generowanie i wyświetlenie raportu następuje po naciśnięciu klawisza .
4. Aby wydrukować raport należy w menu **Plik** wybrać polecenie **Drukuj** i zatwierdzić wydruk naciskając klawisz .

6.9.8. ODCZYT DANYCH Z PAMIĘCI PODRĘCZNEJ KASY

Program umożliwia odczyt danych z pamięci podręcznej kasy



1. Z menu **Raporty** wybrać funkcję **Pamięć podręczna**
2. Nacisnąć klawisz  w celu odczytu danych do kasy.
3. Po zakończeniu odczytu wyświetlane jest nowe okno zawierające odczytane dane.
4. Aby wydrukować kopie dokumentów należy w menu **Plik** wybrać polecenie **Drukuj** i zatwierdzić wydruk naciskając klawisz .

6.9.9. ODCZYT BUFORA PARAGONÓW

Program umożliwia odczyt bufora paragonów z kasy.

Bufor paragonów	
	Dzienny Report
18	SCDUT 24.08.2012 10:44:03
16	FISMAP
17	SCDTR
18 (3)	DOCHOD 1088 FISOSC SALES 58 I PGM
19	SI skinek 7.50 2.00 1.000 B
20	SI bułka 0.50 0.50 1.000 B
21	SI kielbasa 75.00 25.00 1.000 B
22	SKTL 27.50
23	TAKI B 7.00 27.80 28.70 1.00 T
24	TTL 27.50 0.00
25	SCDTR 2 88878801
16	SCDUT 24.08.2012 10:44:03
17	FISMAP
28	SCDTR

1. Z menu **Raporty** wybrać funkcję **Bufor paragonów**
2. Nacisnąć klawisz  w celu odczytu danych do kasy.
3. Po zakończeniu odczytu wyświetlane jest nowe okno zawierające odczytane dane.

7. REJESTRACJA SPRZEDAŻY

7.1. INFORMACJE PODSTAWOWE

7.1.1. WYDRUK FISKALNY I NIEFISKALNY

Wydruk fiskalny

Następujące wydruki są dokumentami fiskalnymi:

1. Paragon sprzedaży (PARAGON FISKALNY).
2. Raport dobowy zerujący (RAPORT FISKALNY DOBOWY)
3. Raporty z pamięci fiskalnej (RAPORT FISKALNY OKRESOWY, MIESIĘCZNY, ROZLICZENIOWY)

Wydruk niefiskalny

Następujące wydruki są dokumentami niefiskalnymi:

1. Paragon wplaty i wypłaty, zwrotu opakowań
2. Wydruki z programowania
3. Raporty czytające i zerujące z wyjątkiem raportów fiskalnych

Przykład paragonu fiskalnego:

****TORELL****			
Obr. Westerplatte 5 83-000 Pruszcz Gdański			
tel. 58 773 99 00		fax 58 773 99 75	
poczta@torell.pl		www.torell.pl	
21-09-2012		NIP: 593-010-15-54	
PARAGON FISKALNY		000124	
CZEKOLADA	1 szt 60	=2.60A	
MLEKO	0.500l*2.22	=1.11B	
PODSUNA		3.71	
SP.OP A	2.60	PTU A 23%	0.60
SP.OP B	1.11	PTU B 8%	0.09
SUMA PTU			0.75
SUMA PLN		3.71	
GOTÓWKA PLN		3.71	
0005	01 Adam Nowak	4.31	
044199bd51-1891359c572ce859850d-7b8757e7ff			
FE ABC 12345678			

Nagłówek paragonu

Numer NIP podatnika

Data i numer kolejny wydruku

Nazwa towaru

Stawka VAT

Ilość towaru

Cena jednostkowa towaru

Suma paragonu

Rozliczenie VAT

Suma podatku

Do zapłaty

Gotówka od klienta

Nr paragonu, nr kasy, kasjer i czas wydruku

Numer kontrolny

Logo fiskalne i nr unikatowy kasy

Przykład paragonu niefiskalnego:

NIEFISKALNY			
UPŁATA		PLN 100.00	
NIEFISKALNY			
0005	01 Adam Nowak	4.35	
12345678			

Typ paragonu

Nr unikatowy kasy

7.1.2. DRZEWO MENU SPRZEDAŻY

Komunikat	Opis
MENU GŁÓWNE TRYB SPRZEDAŻY	Menu główne - tryb sprzedaży
TRYB SPRZEDAŻY SPRZEDAŻ	Tryb sprzedaży - rejestracja sprzedaży
TRYB SPRZEDAŻY WPLATA	Tryb sprzedaży - wpłata do kasy
TRYB SPRZEDAŻY WYPŁATA	Tryb sprzedaży - wypłata z kasy
TRYB SPRZEDAŻY USŁUGA	Tryb sprzedaży - usługa 1-3 (jeżeli usługa jest aktywna)

- Bezpośrednio po włączeniu kasy uruchamiany jest tryb sprzedaży (Litera "R" w lewym dolny rogu wyświetlacza oznacza aktywny tryb sprzedaży (Rejestracja sprzedaży)

30% 01-05-2011
R 10:30:00

- Przejdzie do menu kasy następuje po naciśnięciu klawisza  :

- jednokrotne naciśnięcie klawisza uaktywnia menu trybu sprzedaży



TRYB SPRZEDAŻY
SPRZEDAŻ

- kolejne naciśnięcie klawisza uaktywnia menu główne kasy



MENU GŁÓWNE
TRYB SPRZEDAŻY

- Wybór pozycji menu odbywa się za pomocą klawiszy:

- kolejna pozycja



- zatwierdzenie

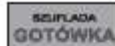

- poprzednia pozycja



- powrót



7.1.3. ROZPOCZĘCIE DNIA

- Zasilanie włącza i wyłącza się klawiszem  (należy nacisnąć i przytrzymać klawisz około 3 sekund).

60% 01-07-2014
R 11:45:00

- Bezpośrednio po włączeniu kasy uruchamiany jest tryb sprzedaży

MENU GŁÓWNE
TRYB SPRZEDAŻY





- Jeżeli kasa przeszła w tryb oszczędzania energii akumulatora (TRYB USPIENIA) to po wybudzenia kasy klawiszem  powraca do ostatnio obsługiwanej trybu pracy, np. kasa "zasnęła" po wykonanym raporcie.

TRYB SPRZEDAŻY
SPRZEDAŻ

Aby przejść do trybu sprzedaży należy wyszukać

TRYB SPRZEDAŻY i zatwierdzić klawiszem  .

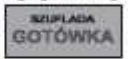
Uwaga: *Jeżeli chociaż jeden z kasjerów miał zaprogramowane hasło, to należy zalogować kasjera z podaniem hasła przed rozpoczęciem sprzedaży.*

- Po włączeniu kasy pojawia się okno wyboru kasjera.
- Wybór kasjera następuje po przez naciśnięcie klawiszy  lub , a zatwierdzamy go klawiszem .
- Pojawia się wtedy okno z pytaniem o hasło kasjera.
- Po wpisaniu poprawnego hasła i zatwierdzeniu klawiszem , możemy rozpocząć pracę.
- Jeżeli hasło nie jest prawidłowe wyświetlany jest komunikat:
- Kasjera można zmienić bez wyłączenia kasy. Należy przejść do menu głównego kasy, a następnie nacisnąć klawisze  i .
- Kasa wydrukuje komunikat:
- Następnie pokaże się okno wyboru kasjera.

WYBIERZ KASJERA
KASJER01

HASŁO

HASŁO

BŁĘDNE
HASŁO

MENU GŁÓWNE
TRYB SPRZEDAŻY



UYLOGOUANY

WYBIERZ KASJERA
KASJER01

7.2. SPRZEDAŻ TOWARÓW

Towary występują w kasie pod postacią kodów jako liczby z przedziału od 1 do 14 980.

7.2.1. SPRZEDAŻ POJEDYNCZYCH POZYCJI

Możemy sprzedawać towar z ceną otwartą wprowadzaną ręcznie lub z ceną zaprogramowaną. Cena produktu wprowadzana w groszach lub z użyciem klawisza  i musi być zatwierdzona klawiszem .

Przykład: Wprowadzamy z klawiatury ceny: 1 zł, 1,50 zł, 23,99 zł, 0,45 zł z użyciem kropki dziesiętnej i w groszach.

Wprowadzana cena	Cena wprowadzana z użyciem kropki dziesiętnej	Cena wprowadzana w groszach
CENA 1.00	 ³⁰   ³⁰	 ³⁰  ³⁰  ³⁰
CENA 1.50	 ³⁰   ³⁰  ³⁰	 ³⁰  ³⁰  ³⁰
CENA 23.99	 ³⁰  ³⁰   ³⁰  ³⁰  ³⁰	 ³⁰  ³⁰  ³⁰  ³⁰
CENA 0.45	 ³⁰   ³⁰  ³⁰  ³⁰	 ³⁰  ³⁰

PROCEDURA:

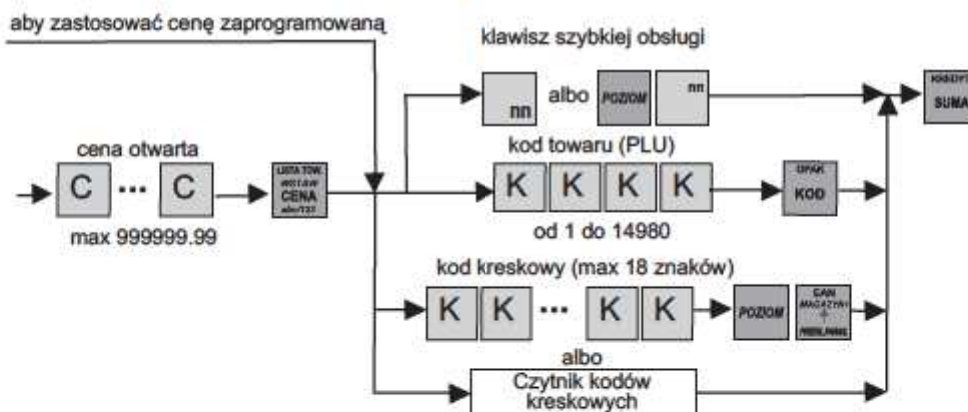

Przykład: Sprzedajemy sok żurawinowy o kodzie towaru 56 z ceną zaprogramowaną 8,65 zł, twaróg wiejski 30% o kodzie towaru 33 i cenie otwartej 12,50 zł oraz cukier kryształ o cenie zaprogramowanej 4,85 zł o kodzie kreskowym 1234567890123 wprowadzonym ręcznie albo za pomocą czytnika kodów kreskowych.

Procedura	Klawisze do naciśnięcia	Wyświetlacz
Wprowadzenie kodu towaru	5 ²⁴ JKL 6 ³¹ WXYZ OPAK. KOD	1*sok żurawina 8.65
Wprowadzenie ceny towaru	1 ²⁴ PQRS 2 ²⁷ TUVW KONTAKT -I-B 5 ³⁰ JKL LUBA TOW. WSTAW CENA JAKOŻEJ	CENA 12.50
Wprowadzenie kodu towaru	3 ²⁴ XYZ 3 ³¹ XYZ OPAK. KOD	1*twar. wiejs. 30% 12.50
Wprowadzenie kodu kreskowego ręcznie albo za pomocą czytnika kodów kreskowych	1 ²⁴ PQRS 2 ²⁷ TUVW ... 2 ²⁷ TUVW 3 ³⁰ XYZ albo Czytnik kodów kreskowych POZOM BAR MAGAZYN + WIELKOSC	1234567890123 1*cukier kryszta. 4.85
Sumowanie paragonu	KREDYT SUMA	SUMA 26.00 PLN
Wprowadzenie kwoty od klienta	5 ²⁴ JKL 0 ²⁷ A/J/* 00 ³⁰ PAR	50.00
Zakończenie transakcji i wydruk paragonu	WYPLATA GOTÓWKA	RESZTA 24.00 PLN

7.2.2. POWTARZANIE SPRZEDAŻY

- Jeżeli sprzedawane są dwa lub więcej jednakowych towarów możemy w łatwy sposób powtórzyć sprzedaż bez powtarzania całej operacji. W tym celu można użyć powtórnie klawisza kodu **OPAK KOD**.

- Przy takiej operacji w dolnej linii wyświetlacza widać ilość powtórzeń (jak przykładowo w oknie obok).

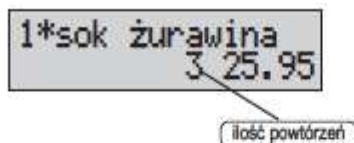

PROCEDURA:

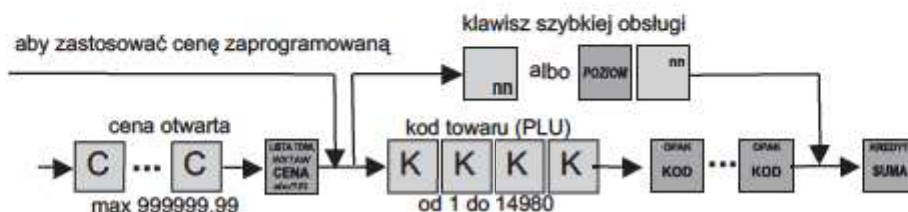

Przykład: Sprzedajemy 3 butelki sok żurawinowego o kodzie towaru 56 z ceną zaprogramowaną 8,65 zł, i dwa opakowania twarogu wiejskiego 30% o kodzie towaru 33 i cenie otwartej 12,50 zł.

Procedura	Klawisze do naciśnięcia	Wyświetlacz
Wprowadzenie kodu towaru	5 ³¹ JALL, 6 ³¹ WNSGO, OPAK KOD, OPAK KOD, OPAK KOD	1*sok żurawina 3 25.95
Wprowadzenie ceny i kodu towaru	1 ³¹ PORZE, 2 ³¹ TVVW, KONTAKT -I-S, 5 ³¹ JALL, WYTAJNA WYTAJNA CENA, 3 ³¹ XYZZ, 3 ³¹ XYZZ, OPAK KOD, OPAK KOD	CENA 12.50 1*twar.wiejs.30% 2 25.00
Sumowanie paragonu	KREDYT SUMA	SUMA 51.95 PLN
Wprowadzenie kwoty od klienta	5 ³¹ JALL, 1 ³¹ PQRS, 9 ³¹ DEEF, 5 ³¹ JALL	51.95
Zakończenie transakcji i wydruk paragonu	SZUFLADA GOTÓWKA	GOTÓWKA 51.95 PLN

7.2.4. SPRZEDAŻ TOWARÓW NA POWIERZCHNIĘ

Kasę można zaprogramować do sprzedaży towarów na powierzchnię

PROCEDURA:

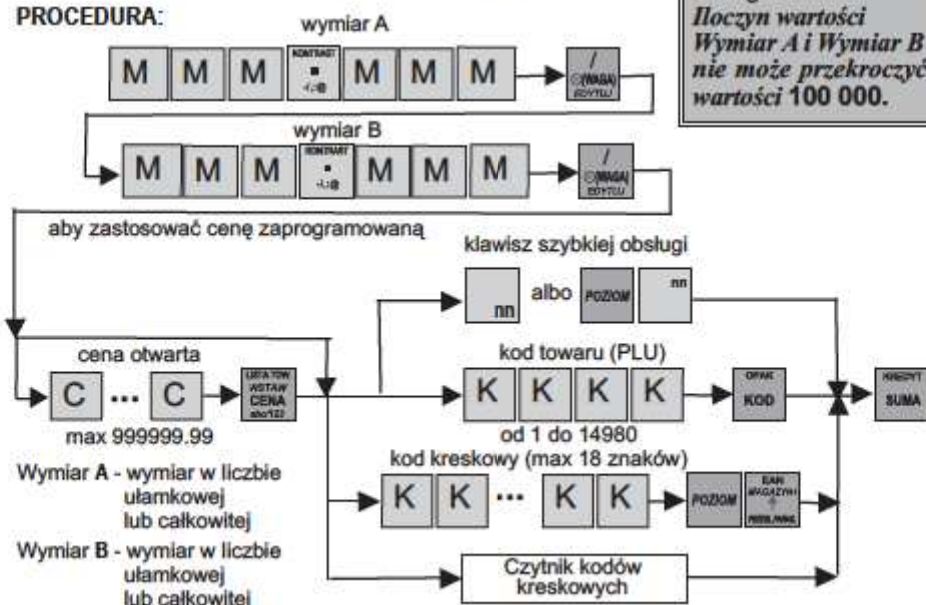

Uwaga 2: *Maksymalna wartość pozycji paragonu nie może przekraczać 999 999,99*

Uwaga 3: *Możliwa jest sprzedaż niepełnych opakowań, przy wykorzystaniu funkcji dzielenia, którą uruchamiamy przez jednoczesne naciśnięcie klawiszy np. sprzedaż 1/2 opakowania towaru*

Przykład: Sprzedajemy odcinek wykładziny o kodzie 178 i wymiarach 3,6 m x 5,5 m w cenie otwartej 87,40 zł. za metr kwadratowy.

Procedura	Klawisze do naciśnięcia	Ekran
Wprowadzenie wymiaru A towaru - liczba ułamkowa	3 ³⁰ XYZZZ, ³¹ /, 6 ³¹ MNND0, ³² / (WAGA) (WYTYTU)	3.6*
Wprowadzenie wymiaru B towaru - liczba całkowita	5 ³⁰ JKLL, ³¹ /, 5 ³¹ JKLL, ³² / (WAGA) (WYTYTU)	5.5*
Wprowadzenie ceny towaru	8 ³⁰ AABCC, 7 ³⁰ P*%, ³¹ /, 4 ³⁰ SHI, ³² / (WAGA) (WYTYTU) CENA 87.40	CENA 87.40
Wprowadzenie kodu towaru	1 ³⁰ PQRS, 7 ³⁰ P*%, 8 ³⁰ AABCC, ³¹ / (WAGA) (WYTYTU) KOD	19.800*wkładz. 1738.52
Sumowanie paragonu	³⁰ / (WAGA) (WYTYTU) SUMA	SUMA

7.2.5. SPRZEDAŻ TOWARU PRZY UŻYCIU WAGI

Sprzedaż możemy prowadzić z ręcznym lub automatycznym wprowadzeniem masy.
 Przy sprzedaży z ręcznym wprowadzeniem masy korzystamy z procedury sprzedaży wielokrotnej.
 Po wcześniejszym zaprogramowaniu współpracy kasy z wagą (rozdz.4.1.2.2) możemy automatycznie odczytać masę z podłączonej do kasy wagi zgodnie z poniższą procedurą.

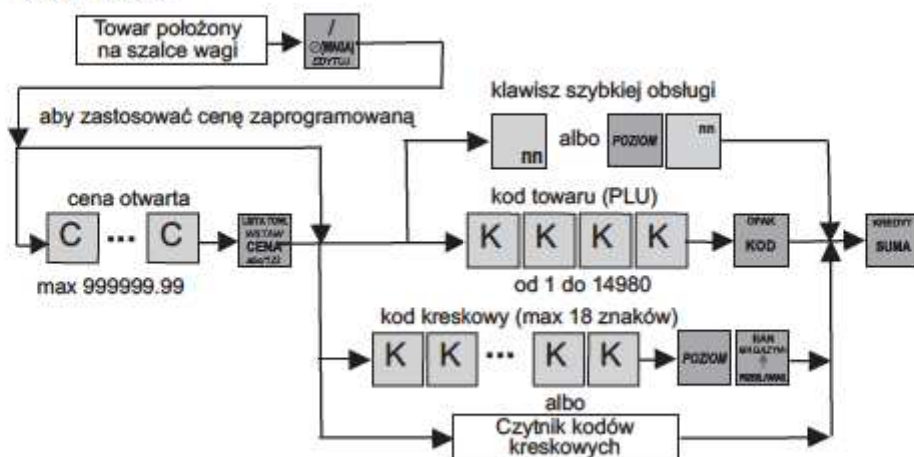
PROCEDURA:

Przykład: Kładziemy na wadze towar o masie 0,32 kg, ser Gouda z kodem 24 w cenie 32,60 zł zaprogramowanej.

Procedura	Klawisze do naciśnięcia	Wyświetlacz
Odczyt masy z wagi		0.32*
Wprowadzenie kodu towaru		0.320*ser Gouda 10.43 PLN
Sumowanie paragonu		SUMA 10.43 PLN
Wprowadzenie kwoty od klienta		20.43
Zakończenie transakcji i wydruk paragonu		RESZTA 10.00 PLN

7.2.6. SPRZEDAŻ TOWARÓW Z CENĄ 0.00 – WPROWADZANIE CENY PODCZAS SPRZEDAŻY

W przypadku, gdy cena towaru nie jest zaprogramowana można rejestrować jego sprzedaż za pomocą standardowej procedury sprzedaży z ceną otwartą opisaną w punkcie 7.2.1.

Specjalnie dla towarów z ceną 0.00 dodana została w kasie dodatkowa możliwość sprzedaży.

Po zatwierdzeniu kodu towaru kasa wyświetla komunikat

WPROWĄDŹ CENĘ? Należy wprowadzić cenę i zatwierdzić ją klawiszem

PROCEDURA:

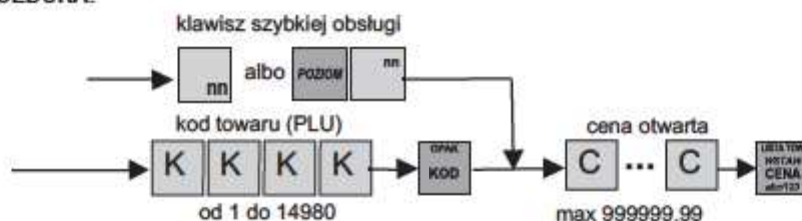

7.2.7. SPRAWDZANIE CENY TOWARU BEZ SPRZEDAŻY

Kasa **EURO-150 TE Flexy** została wyposażona w funkcję sprawdzania ceny towaru bez sprzedaży. Aby sprawdzić cenę towaru należy uruchomić funkcję **LISTA TOWARÓW** naciskając klawisze



Po uruchomieniu funkcji zostaną wyświetlone dane pierwszego towaru z listy, np.

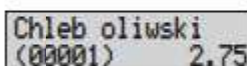

Określony towar można wyszukać za pomocą klawiatury:

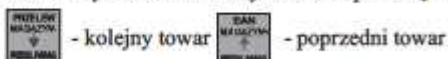

PROCEDURA:

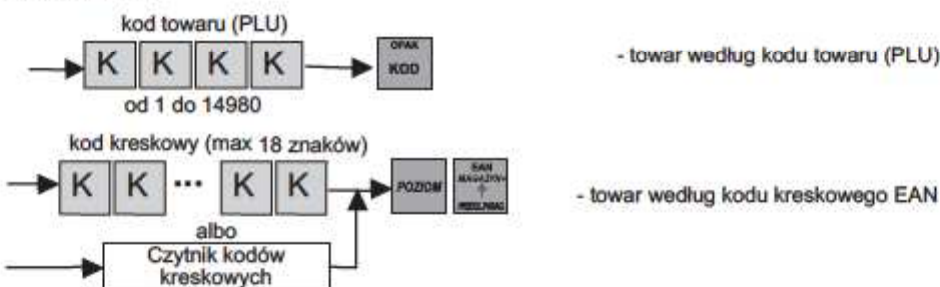

Za pomocą klawiszy można sprawdzić również **stan magazynowy towaru**.

7.3. REJESTRACJA OPAKOWAŃ ZWROTNYCH

Kasa umożliwia rejestrację skupu i sprzedaży opakowań kaucjonowanych. Rozliczanie opakowań zwrotnych odbywa się po zakończeniu paragonu. Sprzedaż opakowania zwrotnego nastąpi tylko wtedy, gdy mamy sprzedany inny produkt niż opakowanie zwrotne.

7.3.1. SPRZEDAŻ OPAKOWANIA ZWROTNEGO PRZYPISANEGO DO TOWARU

Można opakowanie zwrotne przypisać do konkretnego towaru co opisano w rozdziale 4.7.3.

PROCEDURA:

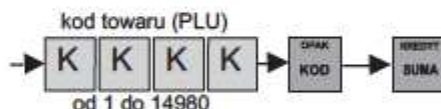

Przykład: Sprzedajemy jedną butelkę Piwa Żywego o kodzie 56 w cenie 2,40 zł z przypisanym opakowaniem zwrotnym nr 01 w cenie 0,30 zł.

Procedura	Klawisze do naciśnięcia	Wyświetlacz
Wprowadzenie kodu towaru o cenie zaprogramowanej z przypisanym opak. zwrotnym	→ 5 ³⁰ KILL → 6 ³⁰ NRKOD → OPAK KOD →	OPAK.ZWROTNE 01 0.30
Sumowanie paragonu	KREDYT SUMA	SUMA 2.70 PLN

7.3.2. SPRZEDAŻ OPAKOWANIA ZWROTNEGO BEZ PRZYPISANIA DO TOWARU

Można sprzedać towar z zaprogramowanym opakowaniem zwrotnym podając jego numer.

PROCEDURA:

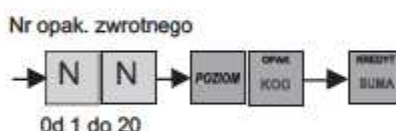

Przykład: Sprzedajemy jedną butelkę Piwa ciemnego o kodzie 33 w cenie 2,10 zł z opakowaniem zwrotnym nr 01 w cenie 0,30 zł o numerze wprowadzonym z klawiatury.

Procedura	Klawisze do naciśnięcia	Wyświetlacz
Wprowadzenie kodu towaru o cenie zamkniętej	→ 3 ³⁰ XYZZZ → 3 ³⁰ XYZZZ → OPAK KOD →	1*Piwo ciemne 2.10
Wprowadzenie kodu opakowania zwrotnego	→ 1 ³⁰ POZOM → OPAK KOD →	OPAK.ZWROTNE 01 0.30
Sumowanie paragonu	KREDYT SUMA	SUMA 2.40 PLN

7.3.3. PRZYJĘCIE OPAKOWANIA ZWROTNEGO

Opakowania zwrotne przyjmujemy według poniższej procedury. Możliwe jest przyjęcie opakowania zwrotnego bez sprzedaży.

PROCEDURA:

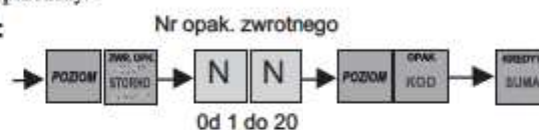

Przykład: Przyjmujemy jedną butelkę po napoju z opakowaniem zwrotnym nr 01 w cenie 0,30 zł.

Procedura	Klawisze do naciśnięcia	Wyświetlacz
Rozpoczęcie przyjęcia opakowania zwrotnego	→ [POZOM] [ZWR. OPAK.] →	ZWROT OPAK.
Wprowadzenie kodu opakowania zwrotnego	→ 1 ³⁰ POZOM → OPAK KOD →	OPAK.ZWROTNE 01 -0.30
Sumowanie paragonu	KREDYT SUMA	SUMA -030 PLN

7.4. OBSŁUGA USŁUG

Kasa EURO-ISOTE Flexy wyposażona jest w funkcję obsługi usług obejmującą:

- rejestrację usługi,
- rozliczenie usługi,
- anulacja usługi,
- wydruk duplikatu kwitu usługi.

Wszystkie powyższe funkcje dostępne są w MENU TRYBU SPRZEDAŻY.

MENU TRYBU SPRZEDAŻY uruchamiane jest w TRYBIE SPRZEDAŻY po naciśnięciu klawisza

MENU

i umożliwia:





TRYB SPRZEDAŻY SPRZEDAŻ	- rejestrację sprzedaży (działanie opisane w innym punkcie instrukcji);
TRYB SPRZEDAŻY WPLATA	- rejestrację wpłat gotówkowych (działanie opisane w innym punkcie instrukcji);
TRYB SPRZEDAŻY WYPLATA	- rejestrację wpłat gotówkowych i wpłat czeków (działanie opisane w innym punkcie instrukcji);
TRYB SPRZEDAŻY USŁUGA1	- obsługę usługi 1;
TRYB SPRZEDAŻY USŁUGA2	- obsługę usługi 2;
TRYB SPRZEDAŻY USŁUGA3	- obsługę usługi 3.

Uwaga: Menu trybu sprzedaży zawiera wyłącznie aktywne usługi, tzn. te usługi, dla których wartość parametru „Usługa-menu” ustawiono na „TAK”,

np. Usługa-menu

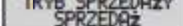

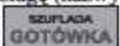
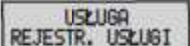
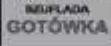
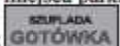

TAK

7.4.1. REJESTRACJA USŁUGI







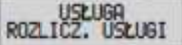
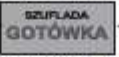
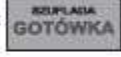

1. Po uruchomieniu MENU TRYBU SPRZEDAŻY  należy za pomocą klawiszy   wybrać pożądaną usługę (nazwy usług prezentowane są na wyświetlaczu kasy) i zatwierdzić naciskając klawisz .
2. Wybrać pozycję REJESTRACJA USŁUGI  i zatwierdzić naciskając klawisz .
3. Wprowadzić identyfikator usługi, np. numer miejsca parkingowego, numer woluminu, numer roweru, etc. i zatwierdzić naciskając klawisz .
4. Wybrać cennik usługi i zatwierdzić naciskając klawisz .
5. Wprowadzić kolejne wartości zgodnie z zaprogramowanymi ustawieniami usług.
Po zakończeniu wprowadzania wszystkich wymaganych parametrów zostanie wydrukowany niefiskalny KWIT usługi oraz paragon fiskalny, jeżeli została pobrana opłata wstępna.

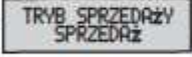
Uwaga: Wykaz zarejestrowanych aktywnych usług dostępny jest na raporcie USŁUGI AKTYWNE w trybie raportów czytających.

7.4.2. ROZLICZENIE USŁUGI

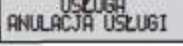
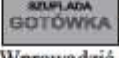
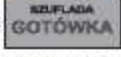

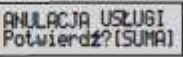



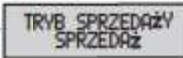

- Po uruchomieniu MENU TRYBU SPRZEDAŻY  należy za pomocą klawiszy  i  wybrać pożądaną usługę (nazwy usług prezentowane są na wyświetlaczu kasy) i zatwierdzić naciskając klawisz .
 - Wybrać pozycję ROZLICZENIE USŁUGI  i zatwierdzić naciskając klawisz .
 - Wprowadzić identyfikator usługi, np. numer miejsca parkingowego, numer woluminu, numer roweru, etc. i zatwierdzić naciskając klawisz .
- Po zatwierdzeniu identyfikatora zostanie wydrukowany paragon fiskalny zawierający rozliczenie usługi.

7.4.3. ANULACJA USŁUGI

- Po uruchomieniu MENU TRYBU SPRZEDAŻY  należy za pomocą klawiszy  i  wybrać pożądaną usługę (nazwy usług prezentowane są na wyświetlaczu kasy) i zatwierdzić naciskając klawisz .
 - Wybrać pozycję ANULACJA USŁUGI  i zatwierdzić naciskając klawisz .
 - Wprowadzić identyfikator usługi, np. numer miejsca parkingowego, numer woluminu, numer roweru, etc. i zatwierdzić naciskając klawisz .
 - Po zatwierdzeniu identyfikatora kasa wyświetla komunikat z prośbą o potwierdzenie anulacji.  gdzie: **Identyfik.** – zaprogramowany identyfikator usługi
Nr – wprowadzona wartość identyfikatora
następnie  . Aby potwierdzić anulację usługi należy zaciśnąć klawisz  .
Aby zaniechać należy nacisnąć dowolny klawisz. .
- Po zatwierdzeniu anulacji usługi zostanie wydrukowany niefiskalny KWIT usługi zawierający w stopce tekst „***ANULOWANY***”.

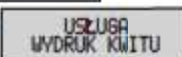
Uwaga: Wykaz anulowanych usług dostępny jest na raporcie USŁUGI ANULOWANE w trybie raportów czytających. (występuje również odmiana zerująca raportu).

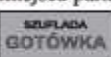
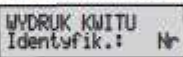
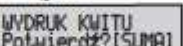
7.4.4. WYDRUK DUPLIKATU KWITU USŁUGI

1. Po uruchomieniu **MENU TRYBU SPRZEDAŻY**  należy za pomocą klawiszy   wybrać pożądaną usługę (nazwy usług prezentowane są na wyświetlaczu kasy) i zatwierdzić naciskając klawisz .
2. Wybrać pozycję **WYDRUK KWITU**  i zatwierdzić naciskając klawisz .
3. Wprowadzić identyfikator usługi, np. numer miejsca parkingowego, numer woluminu, numer roweru, etc. i zatwierdzić naciskając klawisz .
4. Po zatwierdzeniu identyfikatora kasa wyświetla komunikat z prośbą o potwierdzenie wydruku.  , gdzie: **Identyfik.** – zaprogramowany identyfikator usługi
Nr – wprowadzona wartość identyfikatora
 następnie  . Aby potwierdzić anulację usługi należy zaciśnąć klawisz  .
 Aby zaniechać należy nacisnąć dowolny klawisz.

Po zatwierdzeniu wydruku duplikatu kwitu usługi zostanie wydrukowany niefiskalny **KWIT** usługi zawierający w stopce tekst „DUPLIKAT”.

7.5. MENU PODRĘCZNE W TRYBIE REJESTRACJI

Kasa **EURO-ISOTE Flexy** wyposażona jest w menu podręczne, aktywne wyłącznie w trybie rejestracji, tzn. podczas rejestracji paragonu, pozwalające na szybki dostęp do wybranych, wcześniej zaprogramowanych pozycji.

Menu podręczne uruchamiane jest po naciśnięciu klawisza  w trakcie sprzedaży.

Jeżeli nie wybrano żadnej pozycji z menu kontynuacja sprzedaży możliwa jest po kolejnym naciśnięciu klawisza  lub poprzez bezpośrednią kontynuację sprzedaży.

Menu podręczne kasy umożliwia:

a) wprowadzenie dodatkowego opisu towaru do zarejestrowanej pozycji sprzedaży

 - możliwe jest dodanie zaprogramowanego wcześniej i aktywnego opisu towaru,

b) wprowadzenie rabatu/narzutu do zarejestrowanej pozycji sprzedaży lub sumy rachunku

 - możliwe jest zastosowanie zaprogramowanego wcześniej i aktywnego rabatu/narzutu,

c) wprowadzenie płatności

 - możliwe jest zastosowanie zaprogramowanej wcześniej i aktywnej płatności,

d) rozliczenie zarejestrowanej usługi

 - możliwe jest rozliczenie zarejestrowanej usługi.

e) wprowadzenie numeru NIP nabywcy





 - możliwe jest wprowadzanie numeru NIP nabywcy podczas sprzedaży

Uwaga: Menu podręczne zawiera wyłącznie aktywne pozycje, tzn. te pozycje, dla których wartość parametru Opis-menu ustawiono na „TAK”, np.

1. Opis-menu
TAK

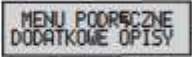
7.5.1. WPROWADZENIE DODATKOWEGO OPISU TOWARU DO ZAREJESTROWANEJ POZYCJI SPRZEDAŻY



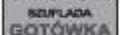



Aby dodać opis dodatkowy towaru należy:

1. Dokonać sprzedaży (zarejestrować pozycję paragonu, korzystając ze standardowych procedur opisanych w instrukcji).
2. Nacisnąć klawisz  w celu uruchomienia menu podręcznego.
3. Wybrać sekcję  i zatwierdzić naciskając klawisz .
4. Za pomocą klawiszy   wybrać pożądaną pozycję (zaprogramowany opis prezentowany jest na wyświetlaczu) i zatwierdzić wybór klawiszem .

Po zatwierdzeniu treść opisu drukowana jest na paragonie.

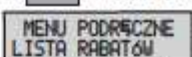



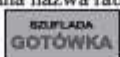

7.5.2. WPROWADZENIE RABATU/ NARZUTU DO ZAREJESTROWANEJ POZYCJI SPRZEDAŻY LUB SUMY RACHUNKU

Aby wprowadzić rabat/narzut z listy należy:

- 1a. W przypadku rabatu/narzutu do pozycji - dokonać sprzedaży (zarejestrować pozycję paragonu, korzystając ze standardowych procedur opisanych w instrukcji). Następnie przejść do punktu 2.
 - 1b. W przypadku rabatu/narzutu o sumy paragonu podsumować wartość paragonu naciskając klawisz .
 2. Nacisnąć klawisz  w celu uruchomienia menu podręcznego.
 3. Wybrać sekcję  i zatwierdzić naciskając klawisz .
 4. Za pomocą klawiszy   wybrać pożądaną pozycję (zaprogramowana nazwa rabatu/narzutu prezentowana jest na wyświetlaczu) i zatwierdzić wybór klawiszem .
- Po zatwierdzeniu pozycja rabatu/narzutu drukowana jest na paragonie.

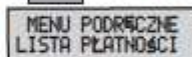
7.5.3. WPROWADZENIE PŁATNOŚCI

Aby wprowadzić płatność należy:

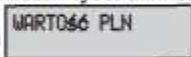
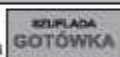
1. Podsumować wartość paragonu naciskając klawisz .
 2. Nacisnąć klawisz  w celu uruchomienia menu podręcznego.
 3. Wybrać sekcję  i zatwierdzić naciskając klawisz .
 4. Za pomocą klawiszy   wybrać pożądaną pozycję (zaprogramowana nazwa płatności prezentowana jest na wyświetlaczu) i zatwierdzić wybór klawiszem .
 5. Kasa wyświetla żądanie wprowadzenie wartości kwoty płatności przyjętej od klienta. .
 6. Wprowadzić kwotę i zatwierdzić ją klawiszem .
- Po zatwierdzeniu kwoty pozycja płatności drukowana jest na paragonie.

7.5.4. ROZLICZENIE ZAREJESTROWANEJ USŁUGI

Usługa może być rozliczona w paragonie w dowolnym momencie przed dokonaniem płatności.

1. Dokonać sprzedaży (zarejestrować pozycję paragonu, korzystając ze standardowych procedur opisanych w instrukcji).
2. Nacisnąć klawisz **MENU** w celu uruchomienia menu podręcznego.
3. Wybrać sekcję **MENU PODRĘCZNE USŁUGI** i zatwierdzić naciskając klawisz **BEZPŁADA GOTÓWKA**.
4. Za pomocą klawiszy **←** i **→** wybrać pożądaną pozycję (zaprogramowana nazwa usługi prezentowana jest na wyświetlaczu) i zatwierdzić wybór klawiszem **BEZPŁADA GOTÓWKA**.
5. Wprowadzić kod usługi (identyfikator usługi) i zatwierdzić go klawiszem **BEZPŁADA GOTÓWKA**. Po zatwierdzeniu treść rozliczenia usługi drukowana jest na paragonie.

7.6. RABATY/ NARZUTY

7.6.1. RABATY I NARZUTY PROCENTOWE

Kasa rejestrująca pozwala na udzielenie rabatu lub narzutu procentowego od sumy paragonu lub od poszczególnych pozycji. Stopa procentowa rabatu / narzutu w wysokości od 0.01 do 99.99% może być zaprogramowana dla klawiszy rabatu procentowego **RABAT %** i narzutu procentowego **NARZUT %** lub wprowadzana ręcznie z klawiatury.

7.6.1.1. RABATY PROCENTOWE OD POZYCJI PARAGONU

Uwaga: Wartość rabatu/ narzutu wprowadzanego z klawiatury, nie może przekraczać ustalonego limitu.

7.6.1.1.1. RABATY PROCENTOWE OD POZYCJI RACHUNKU DLA ZAPROGRAMOWANEGO RABATU

PROCEDURA:

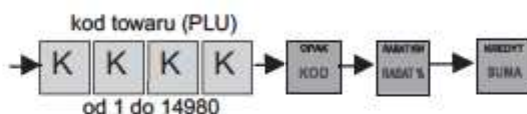

7.6.1.1.2. RABATY PROCENTOWE OD POZYCJI RACHUNKU DLA RABATU WPROWADZANEGO Z KLAWIATURY

PROCEDURA:



7.6.1.2. NARZUTY PROCENTOWE DO POZYCJI PARAGONU

6.6.1.2.1. NARZUTY PROCENTOWE DO POZYCJI PARAGONU DLA ZAPROGRAMOWANEGO NARZUTU

PROCEDURA:

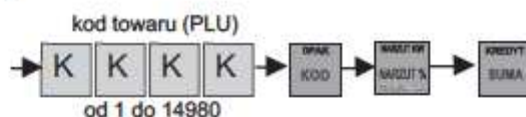



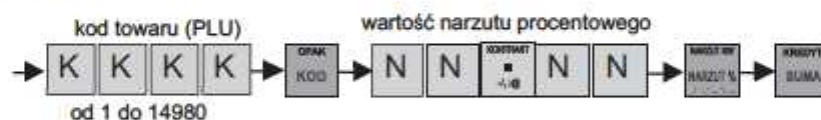

7.6.1.2.2. NARZUTY PROCENTOWE DO POZYCJI PARAGONU DLA NARZUTU WPROWADZANEGO Z KLAWIATURY

PROCEDURA:

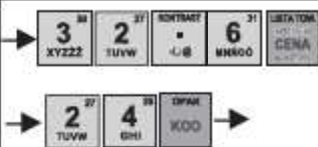

Przykład: Sprzedajemy sok żurawinowy o cenie zaprogramowanej 15.00 zł i o kodzie towaru 56 i dodajemy zaprogramowany narzut procentowy 2%, ser Gouda z kodem 24 w cenie 32,60 zł w cenie otwartej z rabatem wprowadzanym z klawiatury 12%.

Procedura	Kawiszki do naciśnięcia	Wyświetlacz
Wprowadzenie kodu towaru o cenie zaprogramowanej		1*sok żurawina 15.00
Dodanie zaprogramowanego narzutu procentowego do pozycji paragonu		NARZUT % 0.30
Wprowadzenie ceny otwartej kodu towaru		CENA 32.60 0.320*ser Gouda 10.43
Udzielenie rabatu procentowego wprowadzanego z klawiatury od pozycji paragonu		RABAT % -1.25
Sumowanie paragonu		SUMA 24.48 PLN

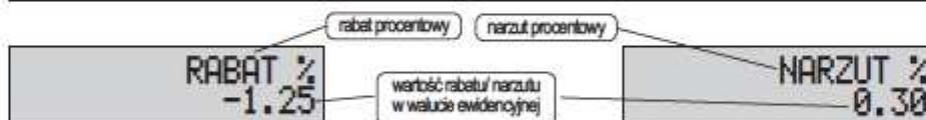

7.6.1.3. RABATY PROCENTOWE OD SUMY PARAGONU

7.6.1.3.1. RABATY PROCENTOWE OD SUMY PARAGONU DLA ZAPROGRAMOWANEGO RABATU

PROCEDURA:

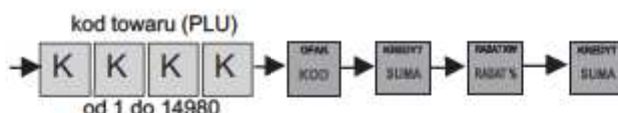

7.6.1.3.2. RABATY PROCENTOWE OD SUMY PARAGONU DLA RABATU WPROWADZANEGO Z KLAWIATURY

PROCEDURA:

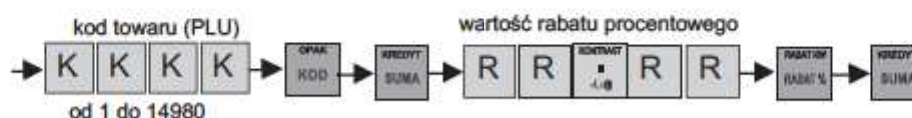

Przykład: Sprzedajemy sok żurawinowy o cenie zaprogramowanej 15.00 zł i o kodzie towaru 56 i ser Gouda z kodem 24 w cenie 32,60 zł w cenie otwartej wprowadzonym z klawiatury 7% rabate od sumy paragonu.

Procedura	Klawisze do naciśnięcia	Wyświetlacz
Wprowadzenie kodu towaru o cenie zaprogramowanej	→ 5 ³⁰ 6 ³¹ OPAK KOD →	1*sok żurawina 15.00
Wprowadzenie ceny otwartej kodu towaru	→ 3 ²⁶ 2 ²⁷ KONTAKT - / 0 6 ³¹ LICZBOWA CENA →	CENA 32.60
	→ 2 ²⁷ 4 ²⁸ →	0.320*ser Gouda 10.43
Sumowanie paragonu	KREDYT SUMA	SUMA 25.43 PLN
Udzielenie rabatu procentowego od sumy paragonu	→ 7 ³⁰ KONTAKT - / 0 RABAT % →	RABAT % -1.78
Sumowanie paragonu	KREDYT SUMA	SUMA 23.65 PLN

7.6.2. RABATY I NARZUTY KWOTOWE

Kasa rejestrująca pozwala na udzielenie rabatu lub narzutu kwotowego od sumy rachunku lub od poszczególnych pozycji. Rabat/ narzut kwotowy wprowadzany jest ręcznie z klawiatury przy pomocy

klawiszy **POZOM** **RABAT %** lub **POZOM** **NARZUT %**.

Uwaga: Wartość rabatu/ narzutu wprowadzanego z klawiatury, nie może przekraczać ustalonego limitu.

7.6.2.1. RABATY KWOTOWE OD POZYCJI PARAGONU

PROCEDURA:



7.6.2.2. NARZUTY KWOTOWE DO POZYCJI PARAGONU

PROCEDURA:



Przykład: Sprzedajemy Kawę Lux o cenie zaprogramowanej 15,00 zł i o kodzie towaru 56, na którą udzielamy rabatu kwotowego 2,50 zł i czekoladki SOLIDARNOŚĆ o cenie 12,60 zł i o kodzie kreskowym 1234567890123 wprowadzonym ręcznie albo za pomocą czytnika kodów kreskowych, do których dodajemy narzut kwotowy 0,50 zł.

Procedura	Klawisze do naciśnięcia	Wyświetlacz
Wprowadzenie kodu towaru o cenie zaprogramowanej	→ 5 6 OPAK KOD → <small>JKLL MNOP KOD</small>	1*Kawa Lux 15.00
Udzielamy rabatu kwotowego od pozycji paragonu	2 KONTAKT 5 POZOM RABAT % <small>TUVW +/- JKLL RABAT %</small>	RABAT KWOTOWY -2.50
Wprowadzenie kodu kreskowego ręcznie albo za pomocą czytnika kodów kreskowych	1 2 ... 2 3 <small>POZOM TUVW TUVW XYZZ</small> POZOM SKAN + albo Czytnik kodów kreskowych <small>POZOM +/- POZOM NARZUT %</small>	1*czekoladki SOL 12.60
Dodajemy narzut kwotowy do pozycji paragonu	KONTAKT 5 POZOM NARZUT % <small>+/- JKLL RABAT %</small>	NARZUT KWOTOWY 0.50
Sumowanie paragonu	KREDYT SUMA	SUMA 24.60 PLN

7.6.2.3. RABATY KWOTOWE OD SUMY PARAGONU

PROCEDURA:



Przykład: Sprzedajemy Kawę Lux o cenie zaprogramowanej 15.00 zł i o kodzie towaru 56 i czekoladki SOLIDARNOŚĆ o cenie 12.60 zł i o kodzie kreskowym 1234567890123 wprowadzonym ręcznie albo za pomocą czytnika kodów kreskowych i udzielamy rabatu kwotowego 2,00 zł od sumy rachunku.

Procedura	Kawisze do naciśnięcia	Wyświetlacz
Wprowadzenie kodu towaru o cenie zaprogramowanej	→ [5 ²⁰ JKLL] [6 ³¹ MNRO] [OPAK KOD] →	1*Kawa Lux 15.00
Wprowadzenie kodu kreskowego ręcznie albo za pomocą czytnika kodów kreskowych	[1 ²⁴ PQRS] [2 ³⁷ TUVW] ... [2 ³⁷ TUVW] [3 ³⁰ XYZZ] [POZOM] [EAN] albo [Czytnik kodów kreskowych]	1*czekoladki SOL 12.60
Sumowanie paragonu	[KREDYT SUMA]	SUMA 27.60 PLN
Udzielamy rabatu kwotowego od sumy paragonu	[2 ³⁷ TUVW] [RABAT % -] [POZOM] [RABAT %]	RABAT KWOTOWY -2.00
Sumowanie paragonu	[KREDYT SUMA]	SUMA 25.60 PLN

7.6.2.4. NARZUTY KWOTOWE DO SUMY PARAGONU

PROCEDURA:

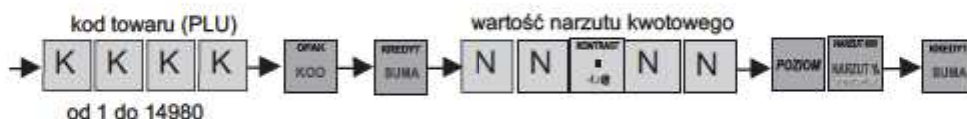





Przykład: Sprzedajemy Kawę Lux o cenie zaprogramowanej 15.00 zł i o kodzie towaru 56 i czekoladki SOLIDARNOŚĆ o cenie 12.60 zł i o kodzie kreskowym 1234567890123 wprowadzonym ręcznie albo za pomocą czytnika kodów kreskowych i dodajemy narzut kwotowy 1,00 zł do sumy rachunku.

Procedura	Kawisze do naciśnięcia	Wyświetlacz
Wprowadzenie kodu towaru o cenie zaprogramowanej	→ 5 ²⁰ JKLL 6 ²¹ MNOP KOD →	1*Kawa Lux 15.00
Wprowadzenie kodu kreskowego ręcznie albo za pomocą czytnika kodów kreskowych	1 ²⁴ PQRS 2 ²⁷ TUVV ... 2 ²⁷ TUVV 3 ³⁰ XYZZ POZOM BAR ↑ KOD KRESKOWY albo Czytnik kodów kreskowych	1*czekoladki SOL 12.60
Sumowanie paragonu	KREDIT SUMA	SUMA 27.60 PLN
Udzielamy narzutu kwotowego od sumy rachunku	1 ²⁴ PQRS KONTAKT ↓ -1.00 POZOM NARZUT ↑ 1.00	NARZUT KWOTOWY 1.00
Sumowanie paragonu	KREDIT SUMA	SUMA 28.60 PLN

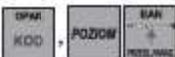
7.7. KOREKTY

Czasami zdarza się, że zostanie niepoprawnie zarejestrowana sprzedaż towaru. W takim przypadku można poprawić (usunąć) ostatnio wprowadzoną pozycję w dwojaki sposób:

- Jeżeli nie był naciśnięty żaden klawisz funkcyjny , to naciskamy klawisz  i wprowadzamy poprawną wartość.
 - Jeżeli w wypadku takiej korekty zamiast klawisza  nacisniemy klawisz , to wtedy pojawia się komunikat:

OPERACJA NIEDOZWOLONA
- Jeżeli po naciśnięciu klawisza funkcyjnego naciskamy klawisz ,
 - wyświetlany jest komunikat (przykładowe okno komunikatu obok)

ANULACJA
-12.60

Uwaga: Nie ma możliwości anulacji paragonu po zatwierdzeniu płatności.

- Kasa umożliwia anulację paragonu po jego podsumowaniu klawiszem . Pojawia się wtedy komunikat, którego przykład podajemy obok:

ANUL. PARAGONU
-12.60

7.7.1. KOREKTA PRZED ZATWIERDZENIEM POZYCJI PARAGONU

PROCEDURA:

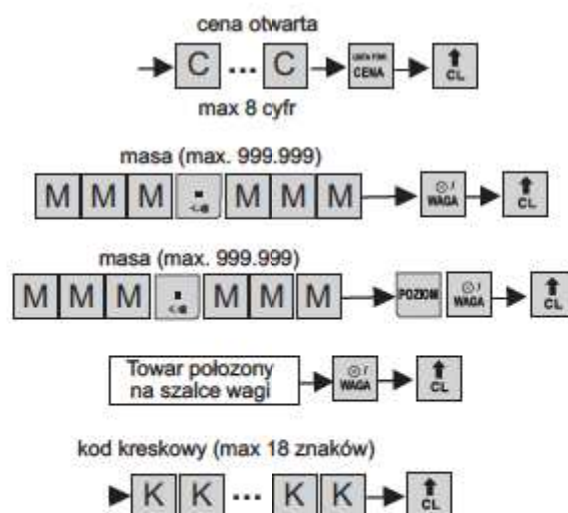

7.7.2. KOREKTA OSTATNIEJ POZYCJI (STORNO BEZPOŚREDNIE)

7.7.2.1. KOREKTA OSTATNIEJ POZYCJI TOWARU

PROCEDURA:

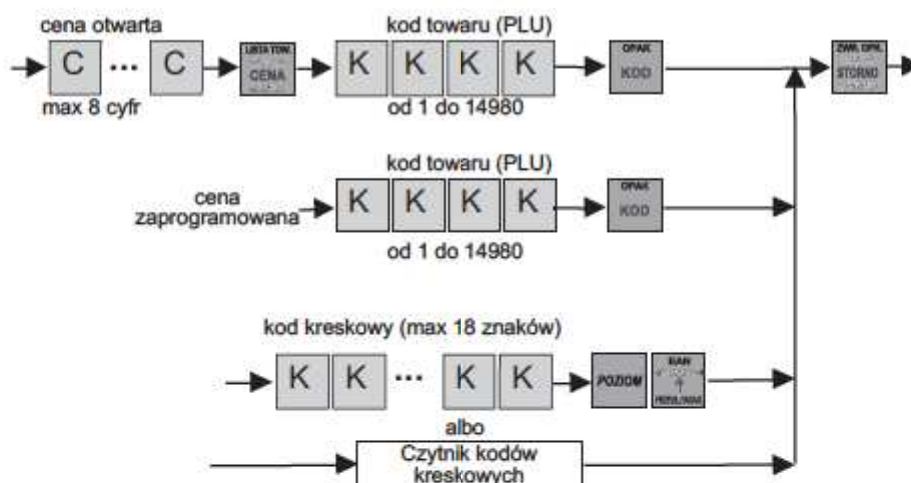

Przykład: Sprzedajemy sok żurawinowy o cenie zprogramowanej 15.00 zł i o kodzie towaru 56; ser Gouda z kodem 24 w cenie 32,60 zł w cenie otwartej; ostatnią pozycję czekoladki SOLIDARNOŚĆ o cenie 12.60 zł i o kodzie kreskowym 1234567890123 wprowadzonym ręcznie albo za pomocą czytnika kodów kreskowych kasujemy.

Procedura	Kawisze do naciśnięcia	Wyświetlacz
Wprowadzenie kodu towaru o cenie zprogramowanej	→ 5 ²⁶ 6 ²⁷ OKAC KOD →	1*sok żurawina 15.00
Wprowadzenie ceny otwartej kodu towaru	→ 3 ²⁸ 2 ²⁷ OKTAM -1-0 6 ²⁷ LEJATOR CENA →	CENA 32.60
	→ 2 ²⁷ 4 ²⁸ OKAC KOD →	0.320*ser Gouda 10.43
Wprowadzenie kodu kreskowego ręcznie albo za pomocą czytnika kodów kreskowych	1 ²⁸ 2 ²⁷ ... 2 ²⁷ 3 ²⁸ POZOM GAR albo Czytnik kodów kreskowych	1*czekoladki SOL 12.60
Anulacja ostatniej pozycji paragonu	ZWI. OKC STORNO	ANULACJA -12.60
Sumowanie paragonu	OKAC SUMA	SUMA 25.43 PLN

7.7.2.2. KOREKTA OSTATNIEJ POZYCJI OPAKOWANIA ZWROTNEGO I RABATU/ NARZUTU

PROCEDURA:

wartość rabatu procentowego

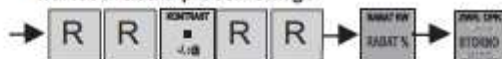

wartość narzutu procentowego

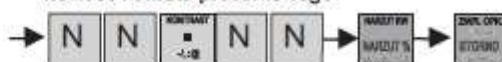

wartość rabatu kwotowego

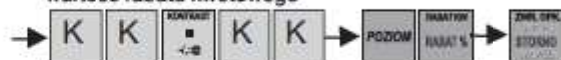

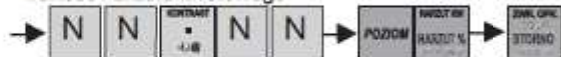

wartość narzutu kwotowego

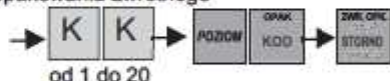

Numer opakowania zwrotnego



7.7.3. KOREKTA DOWOLNEJ WYBRANEJ POZYCJI (STORNO POŚREDNIE)

Klawiszami  albo  wybieramy pozycję paragonu do skasowania.

1*czekoladki SOL
(02) 12.60

Na wyświetlaczu, który dla przykładu pokazujemy obok, pojawia się informacja o zarejestrowanym towarze: ilość, nazwa i wartość brutto oraz numer pozycji na paragonie.

Uwaga: W przypadku długiej nazwy towaru ilość nie jest wyświetlana.

PROCEDURA:

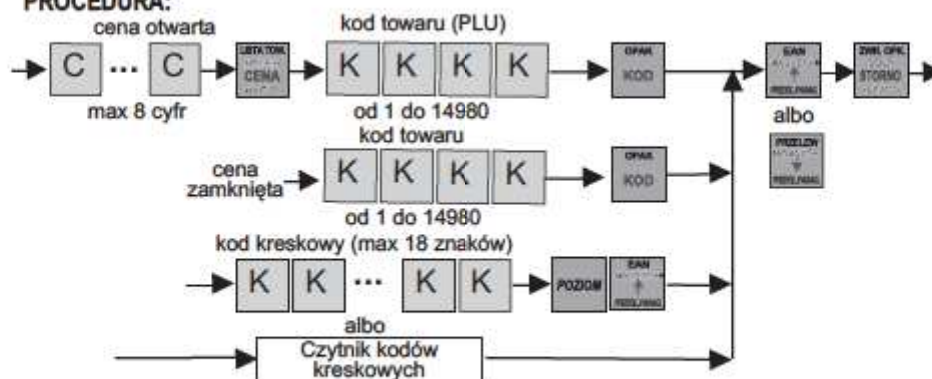

Przykład: Sprzedajemy sok żurawinowy o cenie zaprogramowanej 15.00 zł i o kodzie towaru 56; ser Gouda z kodem 24 w cenie 32,60 zł w cenie otwartej; czekoladki SOLIDARNOŚĆ o cenie 12.60 zł i o kodzie kreskowym 1234567890123 wprowadzonym ręcznie albo za pomocą czytnika kodów kreskowych.

Procedura	Klawisze do naciśnięcia	Wyświetlacz
Wprowadzenie kodu towaru o cenie zaprogramowanej		1*sok żurawina 15.00
Wprowadzenie ceny otwartej kodu towaru	 	CENA 32.60 0.320*ser Gouda 10.43
Wprowadzenie kodu kreskowego ręcznie albo za pomocą czytnika kodów kreskowych	 albo	1*czekoladki SOL 12.60
Wybór pierwszej pozycji paragonu	albo	1*sok żurawina (01) 15.00
Anulacja wybranej pozycji paragonu		ANULACJA -15.00
Sumowanie paragonu		SUMA 23.03 PLN

7.7.4. ANULACJA PARAGONU

- Kasa umożliwia anulację paragonu po jego podsumowaniu klawiszem **ANUL. PARAGONU**

Pojawia się wtedy komunikat, którego przykład podajemy obok:

ANUL. PARAGONU
-12.60

Uwaga: Nie ma możliwości anulacji paragonu po zatwierdzeniu płatności (również po zatwierdzeniu częściowej (niepełnej) płatności).

PROCEDURA:

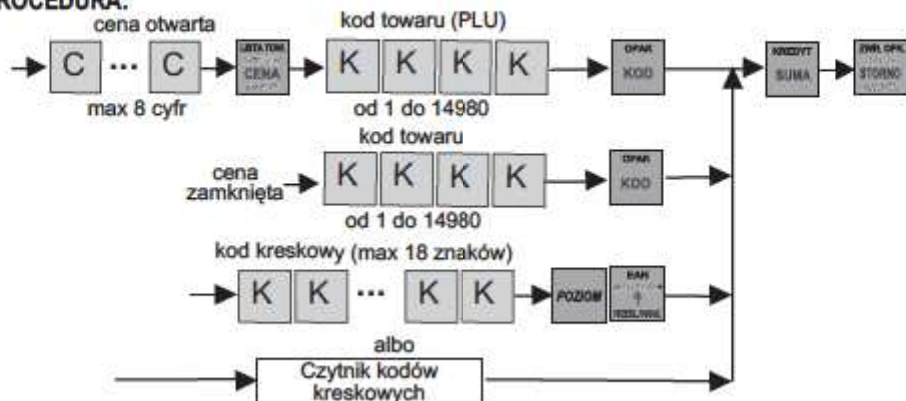









Przykład: Sprzedajemy sok żurawinowy o cenie zaprogramowanej 15.00 zł i o kodzie towaru 56; ser Gouda z kodem 24 w cenie 32.60 zł w cenie otwartej; czekoladki SOLIDARNOŚĆ o cenie 12.60 zł i o kodzie kreskowym 1234567890123 wprowadzonym ręcznie albo za pomocą czytnika kodów kreskowych.

Procedura	Klawisze do naciśnięcia	Wyświetlacz
Wprowadzenie kodu towaru o cenie zaprogramowanej	5 ²⁷ JELL 6 ²⁷ BINGO OPAR KOD	1*sok żurawina 15.00
Wprowadzenie ceny otwartej kodu towaru	2 ²⁷ TUVW 3 ²⁷ XYZZ - 6 ²⁷ MANGO LUBYTON CENA	CENA 32.60
	2 ²⁷ TUVW 4 ²⁷ GHI OPAR KOD	0.320*ser Gouda 10.43
Wprowadzenie kodu kreskowego ręcznie albo za pomocą czytnika kodów kreskowych	1 ²⁷ FORS 2 ²⁷ TUVW ... 2 ²⁷ TUVW 3 ²⁷ XYZZ POZIOM BAR albo Czytnik kodów kreskowych	1*czekoladki SOL 12.60
Sumowanie paragonu	KREDYT SUMA	SUMA 38.03 PLN
Anulacja całego paragonu	ANUL. PARAGONU STORNO	ANUL. PARAGONU -38.03

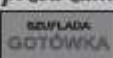
7.8. ZAKOŃCZENIE TRANSAKCJI

Kasa rejestrująca pozwala na zakończenie transakcji gotówką, kredytem, czekiem lub przelewem. Możliwa jest płatność mieszana.

Uwaga1: Klawisz  pozwala na podgląd wartości paragonu oraz jej drukowanie.

Uwaga2: Jeżeli nie został zaprogramowany przymus naciśnięcia klawisza  przed zakończeniem transakcji, to wystarczy naciśnięcie klawiszy  +   +   lub   aby zakończyć transakcję.

Uwaga3: W wypadku zaprogramowania przymusu podania kwoty od klienta, kasa wymaga jej wprowadzenia przed zakończeniem transakcji.

Kiedy podana kwota jest większa od sumy rachunku, po zakończeniu paragonu wyświetlany jest przykładowy komunikat:

RESZTA
0.50 PLN

W wypadku kiedy kwota od klienta jest za mała pojawia się komunikat z wartością kwoty do dopłaty, np.:

WYMAGANA DOPŁATA
4.32 PLN

Uwaga4: W wypadku zaprogramowania przymusu podania kwoty od klienta, kiedy podana kwota jest równa sumie rachunku, po zakończeniu

paragonu wyświetlane są przykładowe komunikaty:

GOTÓWKA
45.01 PLN

CZEK
12.50 PLN

KREDYT
32.21 PLN

Kasa rejestrująca pozwala na płatność w walucie obcej wyłącznie gotówką. Możliwa jest również sprzedaż mieszana w walucie obcej i ewidencyjnej.

Uwaga5: Płatność w walucie przeliczeniowej wymaga wcześniejszego zaprogramowania kursu i symbolu waluty.

Uwaga6: Reszta podawana jest w walucie podstawowej (ewidencyjnej).

7.8.1. PŁATNOŚĆ GOTÓWKĄ

PROCEDURA:

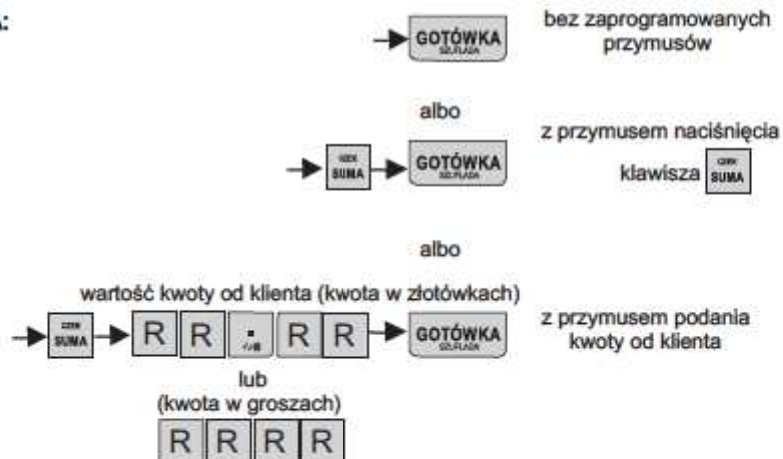

Przykład: Kończymy sprzedaż płatnością gotówką; z niezaprogramowanymi przymusami kwotą 15,00 zł; z przymusem naciśnięcia klawisza kwotą 12,45 zł; sumą rachunku 32, 21 zł z przymusem podania kwoty od klienta 50 zł.

Procedura	Klawisze do naciśnięcia	Wyświetlacz
Zakończenie płatności gotówką		
Przymus naciśnięcia klawisza przed zakończeniem płatności gotówką		
Zakończenie sprzedaży z płatnością gotówką z przymusem podania kwoty od klienta	 	

7.8.2. PŁATNOŚĆ CZEKIEM

PROCEDURA:

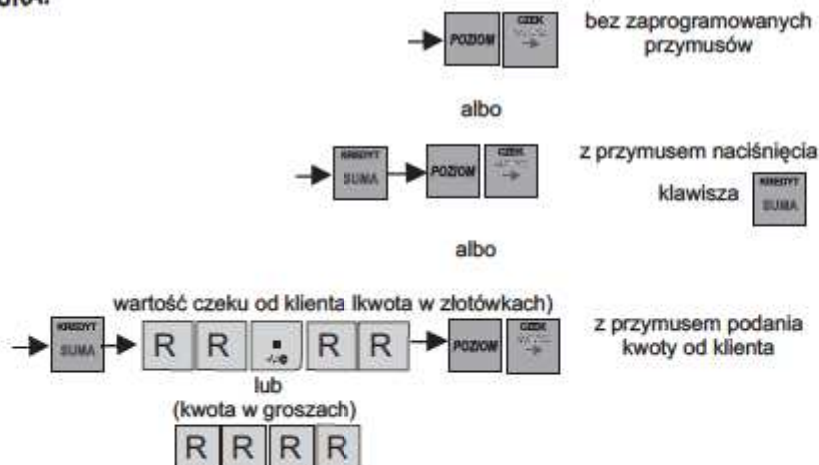

Przykład: Kończymy sprzedaż czekiem: z niezaprogramowanymi przymusami kwotą 15,00 zł; z przymusem naciśnięcia klawisza KREDYT SUMA kwotą 12,45 zł; sumą rachunku 32,21 zł z przymusem podania kwoty od klienta.

Procedura	Klawisze do naciśnięcia	Wyświetlacz
Zakończenie płatności gotówką	POZOM CZEK	CZEK 15.00 PLN
Przymus naciśnięcia klawisza KREDYT SUMA przed zakończeniem płatności gotówką	KREDYT SUMA POZOM CZEK	SUMA 12.45 PLN
		CZEK 12.45 PLN
Zakończenie sprzedaży z przymusem podania kwoty od klienta	KREDYT SUMA 3 ³⁰ XYZZZ 2 ²⁷ TUVW . 2 ²⁷ TUVW 1 ³⁰ PQRS POZOM CZEK	SUMA 32.21 PLN
		32.21
		CZEK 32.21 PLN

7.8.3. PŁATNOŚĆ KREDYTEM

PROCEDURA: aby pomiąć wprowadzanie nr karty kredytowej

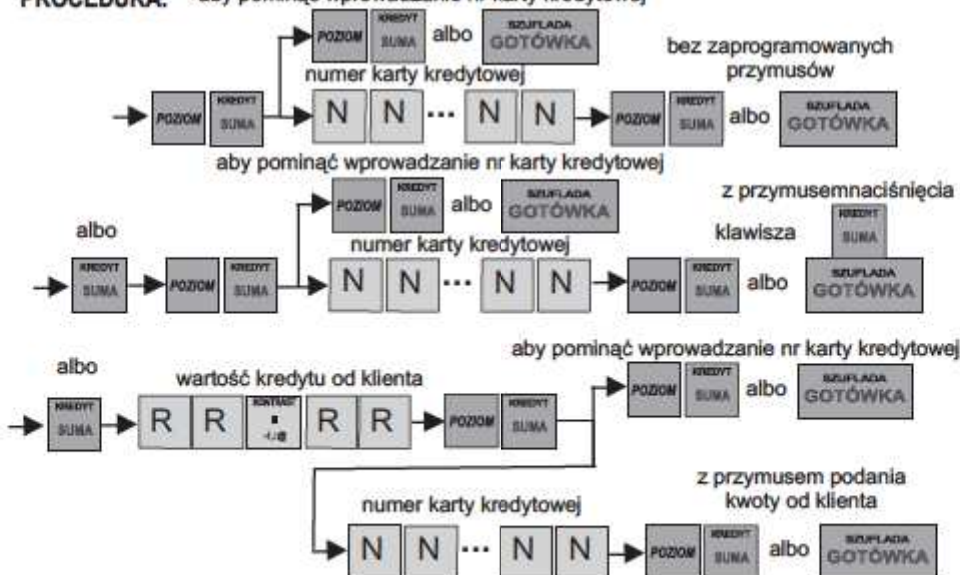

Przykład: Kończymy sprzedaż płatnością kredytem: z niezaprogramowanymi przymusami kwotą 15,00 zł; z przymusem naciśnięcia klawisza **KREDYT SUMA** kwotą 12,45 zł; sumą rachunku 32,21 zł z przymusem podania kwoty od klienta. Płatność kartą kredytową numer 1002003004005006.

Procedura	Kawisze do naciśnięcia	Ekran
Zakończenie płatności kredytem		
Przymus naciśnięcia klawisza KREDYT SUMA przed zakończeniem płatności kredytem		
Zakończenie sprzedaży kredytem z przymusem podania kwoty od klienta		

7.8.4. PŁATNOŚĆ PRZELEWEM

PROCEDURA:

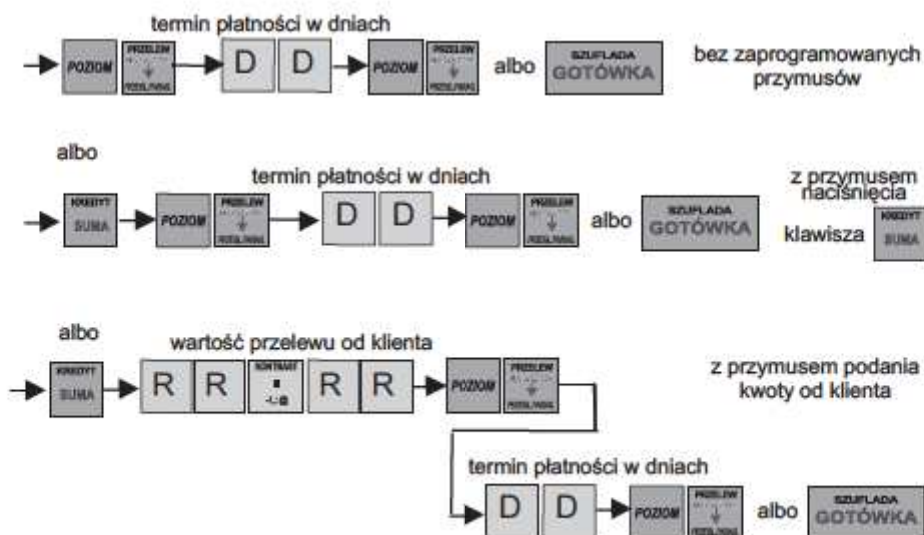

Przykład: Kończymy sprzedaż płatnością przelewem: z niezaprogramowanymi przymusami kwotą 15,00 zł; z przymusem naciśnięcia klawisza KREDYT SUMA kwotą 12,45 zł; sumą rachunku 32, 21 zł z przymusem podania kwoty od klienta. Termin płatności przelewem 14 dni.

Procedura	Klawisze do naciśnięcia	Ekran
Zakończenie płatności kredytem	POZOM PRZELEW 1 4 PQRS GH	TERMIN PŁATNOŚCI 14 DNI PRZELEW 15.00 PLN
Przymus naciśnięcia klawisza KREDYT SUMA przed zakończeniem płatności kredytem	KREDYT SUMA POZOM PRZELEW 1 4 PQRS GH	SUMA 12.45 PLN TERMIN PŁATNOŚCI 14 DNI PRZELEW 12.45 PLN
Zakończenie sprzedaży kredytem z przymusem podania kwoty od klienta	KREDYT SUMA 3 2 PRZELEW 2 1 XYZZ TUUV -./@ TUUV PQRS POZOM PRZELEW 1 4 PQRS GH	SUMA 32.21 PLN 32.21 PLN TERMIN PŁATNOŚCI 14 DNI PRZELEW 32.21 PLN

7.8.5. PŁATNOŚĆ MIESZANA GOTÓWKĄ, KREDYTEM, CZEKIEM, PRZELEWEM

Płatność mieszana możliwa jest po zaprogramowaniu przymusu podania kwoty od klienta.

PROCEDURA:

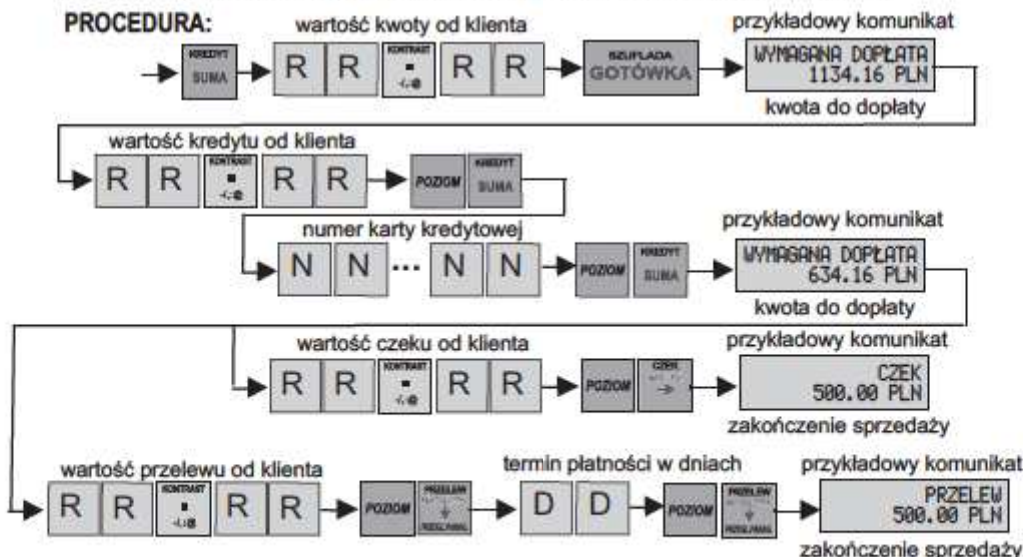



Przykład: Kończymy sprzedaż płatnością mieszaną gotówką, kredytem i czekiem z przymusem nadśnięcia klawisza **KREDYT SUMA** i z przymusem podania kwoty od klienta. Kwotą do zapłaty 72,45 zł. Płatność gotówką 50,45 zł, dopłata kartą kredytową numer 1002003004005006 12 zł, dopłata czekiem 10 zł.

Procedura	Klawisze do naciśnięcia	Wyświetlacz
Przymus naciśnięcia klawisza KREDYT SUMA i podania kwoty od klienta przed rozpoczęciem płatności mieszanej (gotówka).	KREDYT SUMA 5 0 KONTANT -/0 4 5 KONTANT GOTÓWKĄ	SUMA 72.45 PLN WYMAGANA DOPLATA 22.00 PLN
Wprowadzenie kwoty kredytu dla klienta przed rozpoczęciem płatności mieszanej (kredyt).	1 2 KONTANT -/0 POZOM KREDYT SUMA 1 00 ... 00 6 POZOM KREDYT SUMA	12.00 NUMER KARTY 1002003004005006 ZA MAŁĄ KWOTĄ 10.00 PLN
Zakończenie płatności mieszanej czekiem z przymusem podania kwoty od klienta (czek).	1 0 KONTANT -/0 POZOM CZEK ->	10.00 CZEK 10.00 PLN

7.8.6. PŁATNOŚĆ W WALUCIE OBCEJ (PRZELICZENIOWEJ)

Możliwa jest sprzedaż towaru z płatnością w walucie obcej wyłącznie gotówką.



- Po naciśnięciu jednego z klawiszy powodujących przeliczenie (,  lub ) wyświetlana jest przez około 5 sekund suma paragonu wyrażona w walucie obcej.
- Po tym czasie ponownie wyświetlana jest suma paragonu w walucie ewidencyjnej. (Tak jak przykładowo obok).
- Jeżeli kwotę od klienta wprowadzimy w momencie wyświetlania wyniku przeliczenia na na walutę obcą, zostanie zarejestrowana płatność w walucie obcej.

SUMA 8.00 PLN
SUMA 2.00 EUR
SUMA 8.00 PLN

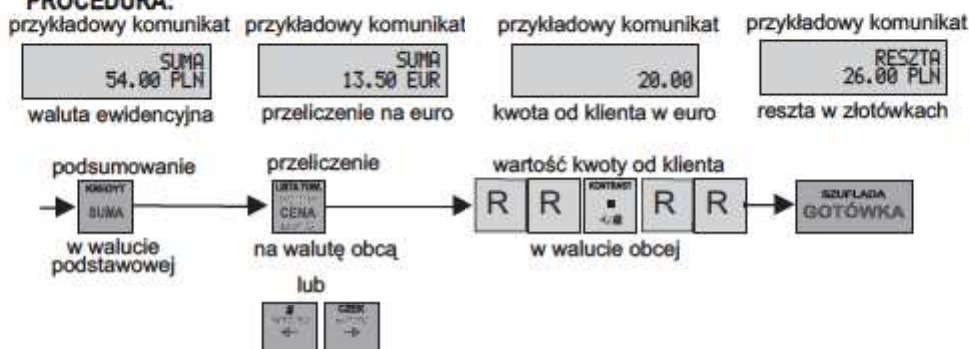
PROCEDURA:



Przykład: Kończymy sprzedaż płatnością gotówką w walucie obcej z przymusem naciśnięcia klawisza  i z przymusem podania kwoty od klienta. Kwota do zapłacenia 54 zł, płatność gotówką 20 euro.

Procedura	Klawisze do naciśnięcia	Wyświetlacz
Suma rachunku w walucie ewidencyjnej.		SUMA 54.00 PLN
Przeliczenie sumy rachunku na walutę obcą		SUMA 13.50 EUR
Wprowadzenie kwoty w walucie obcej.	    	20.00
Zakończenie sprzedaży z płatnością gotówką w walucie obcej.		RESZTA 26.00 PLN

Uwaga1: Płatność w walucie przeliczeniowej wymaga wcześniejszego zaprogramowania kursu waluty obcej.

Uwaga2: Reszta podawana jest w walucie podstawowej (ewidencyjnej).

7.8.7. PŁATNOŚĆ MIESZANA W WALUCIE OBCEJ I PODSTAWOWEJ

Możliwa jest sprzedaż towaru z płatnością mieszaną w walucie obcej i ewidencyjnej.

PROCEDURA:

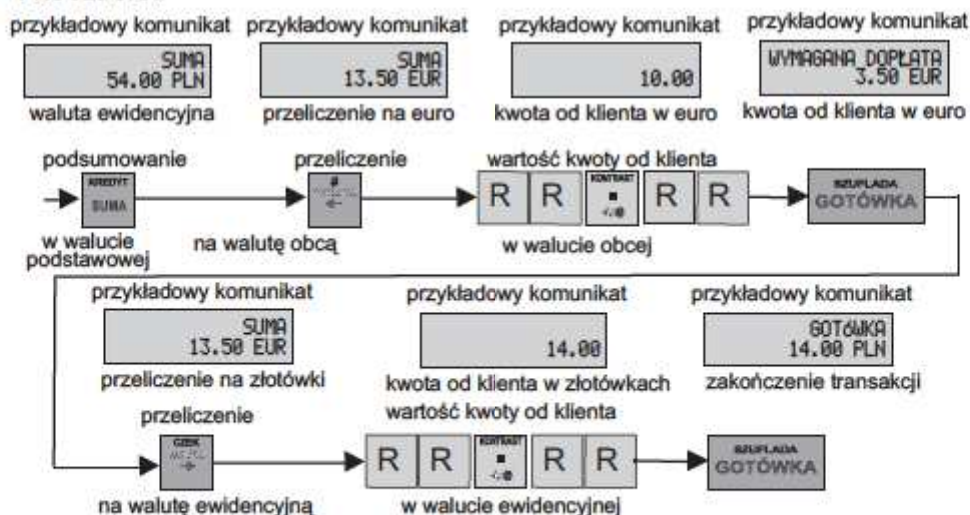



Przykład: Kończymy sprzedaż płatnością gotówką w walucie obcej z przymusem naciśnięcia klawisza i z przymusem podania kwoty od klienta. Kwota do zapłacenia 54 zł, płatność gotówką 10 euro, dopłata w złotych 14 zł.

Procedura	Kawisze do naciśnięcia	Wyświetlacz
Suma rachunku w walucie ewidencyjnej.		SUMA 54.00 PLN
Przeliczenie sumy rachunku na walutę obcą		SUMA 13.50 EUR
Wprowadzenie kwoty w walucie obcej.		10.00
Za małą kwota w walucie obcej od klienta.		WYMAGANA DOPLATA 3.50 EUR
Przeliczenie dopłaty do rachunku na walutę ewidencyjną.		SUMA 14.00 PLN
Wprowadzenie kwoty od klienta w walucie ewidencyjnej		14.00
Zakończenie sprzedaży z płatnością mieszaną gotówką w walucie obcej i ewidencyjnej.		GOTÓWKA 14.00 PLN

7.9. WPLĄTY I WYPŁĄTY GOTÓWKI

7.9.1. WPLĄTA GOTÓWKI

- Przejdźcie do wpłat gotówki następująco, gdy klawiszem **MENU** wyjdziemy z trybu sprzedaży
- Klawiszami  albo  ustawimy tryb wpłaty i zatwierdzimy klawiszem **SZUFLADA GOTÓWKI**.
- Po pojawieniu się okna funkcji wartość możemy dokonać wpłaty gotówką (tylko gotówką) w walucie ewidencyjnej. Wpłatę zatwierdzamy klawiszem **SZUFLADA GOTÓWKI**.







TRYB SPRZEDAŻY
SPRZEDAŻ

TRYB SPRZEDAŻY
WPLĄTA

PLN	WARTOŚĆ
	-

PLN	WARTOŚĆ
	100.00

7.9.2. WYPŁATA GOTÓWKI/ CZEK

- Przejdźcie do wypłat gotówki następująco, gdy klawiszem **MENU** wyjdziemy z trybu sprzedaży
- Klawiszami  albo  ustawimy tryb wypłaty i zatwierdzimy klawiszem **SZUFLADA GOTÓWKI**.
- Po pojawieniu się okna gotówka Klawiszami  albo  wybieramy formę wypłaty w gotówce lub czekiem i zatwierdzamy klawiszem **SZUFLADA GOTÓWKI**.
- Po pojawieniu się okna funkcji wartość możemy dokonać wypłaty gotówką lub czekiem w walucie ewidencyjnej. Wpłatę zatwierdzamy klawiszem **SZUFLADA GOTÓWKI**.
- Klawiszami  albo  możemy również wybrać walutę obcą, w której dokonamy wpłaty gotówką lub czekiem. Wpłatę zatwierdzamy klawiszem **SZUFLADA GOTÓWKI**.

TRYB SPRZEDAŻY
SPRZEDAŻ

TRYB SPRZEDAŻY
WYPŁATA

WYPŁATA
GOTÓWKI

WYPŁATA
CZEK

PLN	WARTOŚĆ
	-

PLN	WARTOŚĆ
	100.00

EUR	WARTOŚĆ
	-

EUR	WARTOŚĆ
	40.00

7.10. OTWIERANIE SZUFLADY

Podłączona do kasy szuflada kasjerska otwierana jest automatycznie po zakończeniu transakcji oraz zatwierdzeniu operacji wpłaty lub wypłaty z kasy.

Istnieje również możliwość otwarcia szuflady na żądanie. Aby otworzyć szufladę należy nacisnąć





równocześnie klawisze  i .

7.11. WPROWADZANIE NUMERU NIP NABYWCY

Wprowadzenie numeru NIP nabywcy możliwe jest po wcześniejszym uruchomieniu funkcji w trybie programowania (pkt. 4.16.5). Wprowadzenie numeru NIP nabywcy możliwe jest w dowolnym momencie po rozpoczęciu transakcji. Numer NIP nabywcy jest drukowany w ostatniej linii paragonu fiskalnego.

Aby wprowadzić numer NIP nabywcy należy:

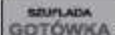

1. Rozpocząć transakcję
2. Wyszukać funkcję wprowadzania numeru NIP nabywcy.

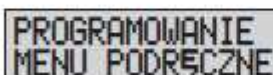
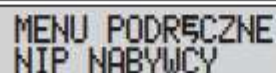
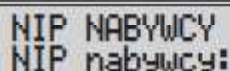
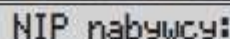
- Nacisnąć klawisz  w celu uruchomienia Menu podręcznego.
- Za pomocą klawisza  lub  wyszukać funkcję wprowadzania numeru NIP nabywcy i wybór zatwierdzić klawiszem .
- Powtórnie nacisnąć klawisz .

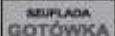
3. Wprowadzić numer NIP nabywcy (wyświetlany zostanie w dolnej linii wyświetlacza, np. 777-999-33-44) i zatwierdzić klawiszem .

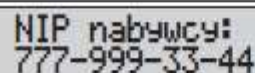

Uwaga 1: Znak „-” uzyskujemy przy użyciu klawisza . Przy wprowadzaniu cyfr klawiatura kasy znajduje się w trybie edycji cyfr. Aby wprowadzić znak „-” należy przełączyć klawiaturę do standardowego trybu edycji klawiszem . Powrót do edycji cyfr następuje po ponownym naciśnięciu klawisza .

Uwaga 2: Po wprowadzeniu numeru NIP nabywcy możliwa jest rejestracja kolejnych pozycji sprzedaży. Niezależnie od momentu wprowadzenia NIP nabywcy drukowany jest w ostatniej linii paragonu fiskalnego.

7.12. WYKAZ KOMUNIKATÓW W TRYBIE SPRZEDAŻY

Komunikat na wyświetlaczu	Opis funkcji
PRZEKROCZONY LIMIT PARAGONU	Próba przekroczenia limitu ilości pozycji paragonu. Maksymalna ilość pozycji wynosi 51. Należy zakończyć paragon.
BRAK PLU	Próba rejestracji towaru za pomocą kodu kreskowego, który nie został zaprogramowany.
ZAKOŃCZ PŁATNOŚĆ	Próba przekroczenia limitu płatności dla paragonu.
BŁĘDNY RABAT LUB NARZUT KWOTOWY	Nieprawidłowa lub niezgodna z zaprogramowaniem kasy wartość rabatu lub narzutu kwotowego.
BŁĘDNY RABAT LUB NARZUT %	Nieprawidłowa lub niezgodna z zaprogramowaniem kasy wartość rabatu lub narzutu procentowego.
NIE STOSOWANY TOWAR	Próba zastosowania rabatu lub narzutu do opakowania zwrotnego.
LIMIT 1 ILOŚCI PRZEKROCZONY	Zbyt wysoka wartość ilości 1 (mnożenie wielokrotne, np. sprzedaż na metry kwadratowe).
LIMIT 2 ILOŚCI PRZEKROCZONY	Zbyt wysoka wartość ilości 2 (mnożenie wielokrotne, np. sprzedaż na metry kwadratowe).
LIMIT ILOŚCI PRZEKROCZONY	Zbyt wysoka wartość ilości ogółem.
BŁĘDNA ILOŚĆ 1	Zerowa lub zbyt wysoka wartość ilości 1 (mnożenie wielokrotne, np. sprzedaż na metry kwadratowe).
BŁĘDNA ILOŚĆ 2	Zerowa lub zbyt wysoka wartość ilości 2 (mnożenie wielokrotne, np. sprzedaż na metry kwadratowe).
BŁĘDNA ILOŚĆ	Zerowa lub zbyt wysoka wartość ilości ogółem.
BŁĘDNA CENA JEDNOSTKOWA	Błędna cena jednostkowa towaru lub wartość pozycji paragonu.
PŁATNOŚĆ AKTYWNA	Transakcja w stanie płatności – wyłączono i włączono kasę w tym stanie. Należy zakończyć paragon.

Komunikat na wyświetlaczu	Opis funkcji i postępowanie
ZA MAŁO WALUTY	Próba wypłaty kwoty waluty głównej wyższej niż obecny stan zarejestrowany w kasie.
ZA MAŁO WALUTY ZAGR.	Próba wypłaty kwoty waluty obcej wyższej niż obecny stan zarejestrowany w kasie.
ZA MAŁO CZEK	Próba wypłaty kwoty czeków wyższej niż obecny stan zarejestrowany w kasie.
SPRZED. NIEMOŻL. NIEAKTYWNE PLU	Próba rejestracji nieaktywnego towaru (PLU) - brak nazwy, cena zerowa lub nieprzypisana stawka podatku.
SPRZED. NIEMOŻL. NIEAKTYWNE OPAK.	Próba rejestracji nieaktywnego opakowania zwrotnego - cena zerowa.
ZMIANA CENY ZABRONIONA	Próba zmiany ceny towaru dla którego jest to zabronione.
BRAK PLU	Niewłaściwy kod towaru lub kod kreskowy towaru – poza zakresem (>1980) lub nie zaprogramowany.
BRAK OPAK.	Niewłaściwy kod opakowania zwrotnego – poza zakresem (>20).
ZEROWA CENA	Próba rejestracji pozycji z zerową wartością brutto.
BRAK SPRZEDAŻY	Operacja nie może być wykonana ponieważ nie zarejestrowano żadnej sprzedaży.
OPER. NIEMOŻLIWA W TYM STANIE	Operacja nie może być wykonana w tym stanie kasy (próba rejestracji towaru lub opakowania zwrotnego podczas operacji zwrotu opakowań lub próbna rejestracji w trybie „tylko odczyt pamięci fiskalnej”, przypisane nieaktywne opakowanie.
PLU NIE JEST OPAKOWANIEM	Wprowadzony kod nie jest kodem opakowania zwrotnego.
USTAW PARAMETRY 2 WALUTY	Niedokończona operacja zmiany waluty ewidencyjnej. Należy sprawdzić ustawienia waluty obcej.
BŁĘDNA WARTOŚĆ	Wymagane jest wprowadzenie wartości kwoty od klienta.
PODSUMUJ PARAGON	Waczony obowiązek podsumowania transakcji przed zakończeniem.

Komunikat na wyświetlaczu	Opis funkcji
WARTOŚĆ PRZEKROCZONA	Przekroczona wartość kwoty płatności.
BŁĘDNA FORMA PŁATNOŚCI	Nieprawidłowa forma płatności dla waluty obcej (dozwolona wyłącznie gotówka).
PRZEKROCZONY ZAKRES WYMIANY	Przekroczona wartość reszty dla klienta.
ODŁĄCZONO PAM. FISKAL/WYŚW.	Rejestracja sprzedaży nie jest możliwa – odłączony wyświetlacz klienta lub inny podzespół kasy.

8. RAPORTY SPRZEDAŻY

8.1. RODZAJE RAPORTÓW

8.1.1. TRYBY RAPORTÓW

- W menu głównym dostępne są następujące tryby raportów

- trybu raportów czytających

MENU GŁÓWNE
RAP. CZYTAJĄCE

- trybu raportów zerujących

MENU GŁÓWNE
RAPORTY ZERUJĄCE

- Wybór pozycji menu odbywa się za pomocą klawiszy:

- kolejna pozycja



- poprzednia pozycja



- zatwierdzenie



- powrót



8.1.2. RAPORTY CZYTAJĄCE I RAPORTY ZERUJĄCE

Jeżeli raport zostanie wykonany jako czytający (w trybie raportów czytających), wówczas dane zgromadzone w pamięci zostaną wydrukowane, natomiast sama zawartość pamięci kasy nie ulegnie zmianie. Raporty na wydrukach są oznaczane jako X.

Jeżeli raport wykonany jest jako zerujący (w trybie raportów zerujących), wówczas oprócz wydruku danych następuje wyzerowanie odpowiednich liczników pamięci. Tego typu raporty oznaczane są na wydrukach jako Z.

Program kasy zapobiega zerowaniu tych samych liczników przez kilka różnych raportów.

8.1.2.1. RAPORTY CZYTAJĄCE

- Przejdźcie do raportów czytających następuje wtedy, gdy z menu głównego kasy wybierzemy raporty czytające i zatwierdzimy wybór

klawiszem

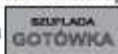

MENU GŁÓWNE
RAP. CZYTAJĄCE

8.1.2.2. RAPORTY ZERUJĄCE

- Przejdźcie do raportów zerujących następuje wtedy, gdy z menu głównego kasy wybierzemy raporty zerujące i zatwierdzimy wybór

klawiszem

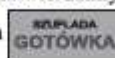

MENU GŁÓWNE
RAP. ZERUJĄCE

8.1.3. RAPORTY DZIENNE I RAPORTY OKRESOWE

Część raportów występuje w wersji dziennej i okresowej. W momencie wykonania raportu dziennego zerującego (w trybie raportów zerujących), wówczas oprócz wydruku danych i wyzerowaniu odpowiednich liczników dziennych z pamięci kasy, następuje zwiększenie liczników odpowiedniego raportu okresowego. Raporty dzienne i okresowe występują dla raportów kasjerów i grup towarowych.

8.1.4. RAPORT DOBOWY ZERUJĄCY (RAPORT FISKALNY DOBOWY)

Zgodnie z obowiązującym prawem, wymagane jest wykonanie **RAPORTU FISKALNEGO DOBOWEGO** w dniu, w którym prowadzona była sprzedaż.

Uwaga: *Oryginał raportu jest dowodem księgowym i podatnik jest zobowiązany do przechowywania go przez okres wymagany prawem.*

W momencie wykonania **RAPORTU FISKALNEGO DOBOWEGO** następuje wydruk danych, wyzerowanie odpowiednich liczników pamięci kasy oraz zapis danych do pamięci fiskalnej kasy.

8.1.5. RAPORTY Z PAMIĘCI FISKALNEJ

Kasa dysponuje kilkoma typami raportów z pamięci fiskalnej.

Raporty fiskalne:

- Raport fiskalny okresowy (istnieje możliwość wydruku raportu według dat lub numerów raportów fiskalnych dobowych);
- Raport fiskalny miesięczny (daje możliwość wydruku raportu z określonego miesiąca).
- Raport fiskalny rozliczeniowy (istnieje możliwość wydrukowania raportów według dat lub numerów raportów fiskalnych dobowych).

Uwaga1: *Wykonanie raportu fiskalnego rozliczeniowego jest możliwe dopiero po zapelnieniu pamięci fiskalnej lub „zamknięcia” pamięci fiskalnej przez autoryzowany serwis.*

Uwaga2: *Raporty fiskalne okresowe można przerwać w trakcie wydruku*

klawiszem



8.1.6. ZAKRES CZASOWY RAPORTU

Wybrane raporty czytające oraz zerujące (kasjera, grup, towarów, opakowań zwrotnych, finansowy, usług anulowanych) zawierają dodatkowo informację o zakresie czasowym danych prezentowanych w raporcie. Zakres czasowy raportu drukowany jest w kolejnej linii bezpośrednio pod tytułem raportu. Data i godzina początkowa zakresu ustalana jest w momencie wykonania poprzedniego raportu zerującego danego typu, natomiast data i godzina końcowa odnosi się do czasu wydruku bieżącego raportu.

```

**NIEFISKALNY**
***** X *****
      RAPORT KASJERA
      DZIENNY
*****
      01-05-2012 08:00 - 01-05-2012 16:00
*****
  
```

Uwaga: Jeżeli jest to pierwszy wykonywany raport danego typu to data i godzina początkowa są zgodna z data i godziną ufiskalnienia kasy.

8.1.7. INFORMACJA O RAPORTACH CZĄSTKOWYCH

Wybrane raporty czytające oraz zerujące (towarów, opakowań zwrotnych) mogą zawierać dodatkową informację o wykonaniu cząstkowego (nie obejmującego pełnego zakresu numerów) raportu zerującego. Dodatkowa informacja o wykonaniu takich raportów drukowana jest linii zakresu czasowego raportu, np.

```



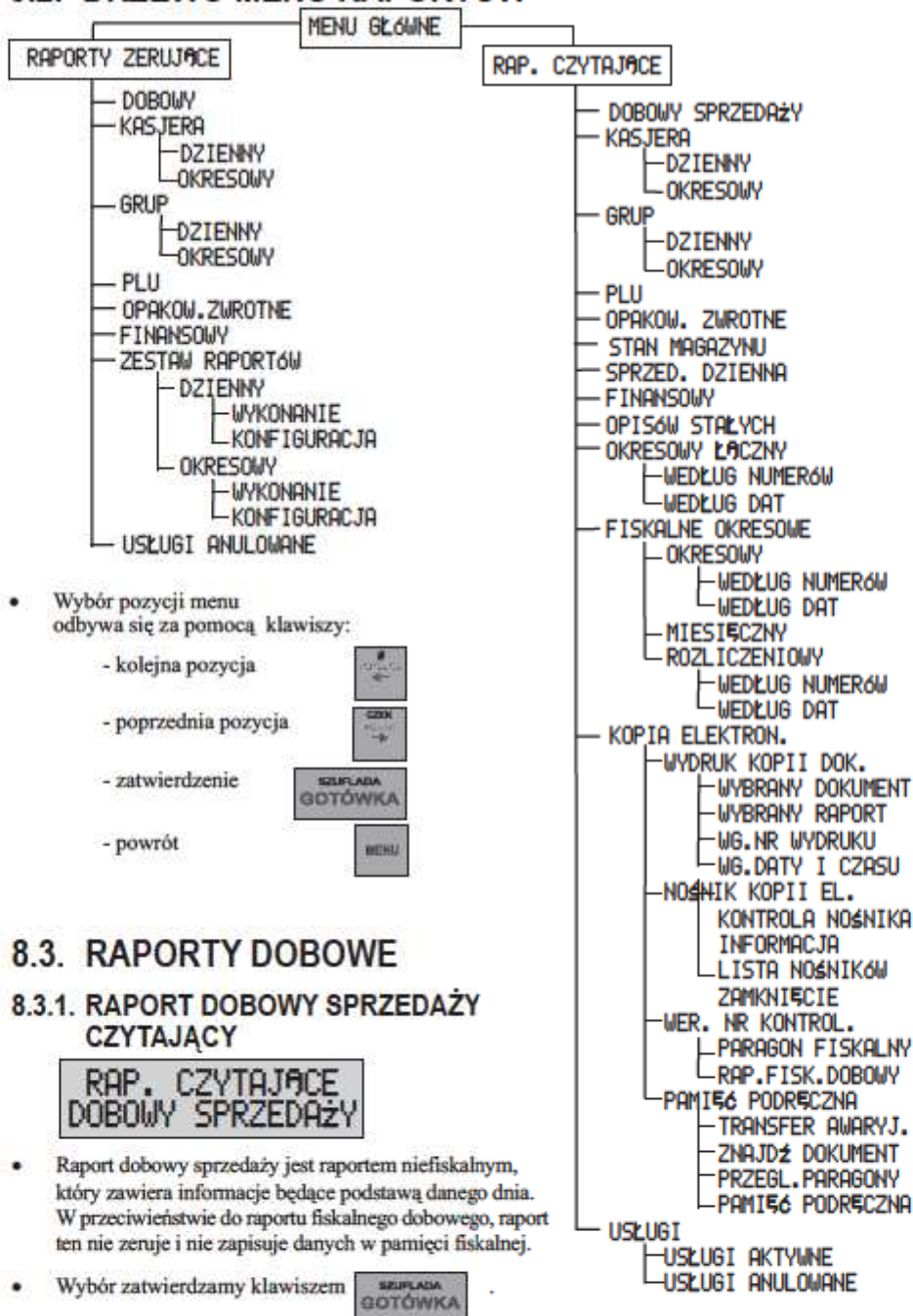

**NIEFISKALNY**
***** X *****
      RAPORT PLU
*****
      01-05-2012 08:00 - 01-05-2012 16:00 *2
*****
  
```

Symbol „*” oznacza fakt wcześniejszego wykonania raportu cząstkowego, natomiast cyfra określa ilość wykonanych tego typu raportów od ostatniego pełnego raportu zerującego danego typu.

8.2. DRZEWO MENU RAPORTÓW



- Wybór pozycji menu odbywa się za pomocą klawiszy:

- kolejna pozycja 
- poprzednia pozycja 
- zatwierdzenie 
- powrót 

8.3. RAPORTY DOBOWE

8.3.1. RAPORT DOBOWY SPRZEDAŻY CZYTAJĄCY

**RAP. CZYTAJĄCE
DOBOWY SPRZEDAŻY**

- Raport dobowy sprzedaży jest raportem niefiskalnym, który zawiera informacje będące podstawą danego dnia. W przeciwieństwie do raportu fiskalnego dobowego, raport ten nie zeruje i nie zapisuje danych w pamięci fiskalnej.

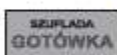
- Wybór zatwierdzamy klawiszem 

8.3.2. RAPORT FISKALNY DOBOWY

- Raport Fiskalny Dobowy jest podstawowym raportem fiskalnym, który drukuje oraz zapisuje informacje będące podstawą do rozliczenia podatkowego.
- Raport ten należy wykonywać codziennie po zakończeniu sprzedaży lub przed rozpoczęciem następnego dnia sprzedaży.
- Przed wykonaniem raportu należy sprawdzić czy ilość papieru w kasie jest wystarczająca do prawidłowego wydrukowania raportu.
- Wybór zatwierdzamy klawiszem 



RAPORTY ZERUJĄCE DOBOWY

RAPORT DOBOWY SPRZEDAŻYCZYTAJĄCY	RAPORT FISKALNY DOBOWY	
****TORELL**** 21-09-2012 NIP:593-010-15-54 **NIEFISKAL ***** X ***** RAPORT DOBOWY	****TORELL**** 21-09-2012 NIP:593-010-15-54 000124 ***** Z ***** PARAGON FISKALNY DOBOWY	data wydruku
PTU A PTU B PTU C PTU D PTU E PTU F PTU G 21-05-12-----	PTU A 23.00% PTU B 8.00% PTU C 5.00% PTU D --- PTU E --- PTU F --- PTU G SP. ZW. PTU	nagłówek paragonu numer kolejny wydruku numer NIP podatkowa tryb pracy kasy tytuł raportu
SPRZED. OPOPODATK. A SPRZED. OPOPODATK. B SPRZED. OPOPODATK. C SPRZED. ZW. PTU G KUOTA PTU A KUOTA PTU B KUOTA PTU C SUMA PTU SUMA WALEZNA	21-05-12----- SPRZED. OPOPODATK. A 44.31 SPRZED. OPOPODATK. B 344.97 SPRZED. OPOPODATK. C 0.00 SPRZED. ZW. PTU G 0.00 SUMA PTU 37.79 SUMA WALEZNA 427.07	stawki podatku VAT stawki niesaktywne stawka zwolniona data i numer raportu wartość sprzedaży netto w poszczególnych stawkach podatku wartość sprzedaży zwolnionej
KUOTA PTU A KUOTA PTU B KUOTA PTU C KUOTA PTU D KUOTA PTU E KUOTA PTU F KUOTA PTU G ILOŚĆ PARAGONÓW ANULOWANE PARAGONÓW 2x WALUTA EVIDENCYJNA ILOŚĆ POZYCJI **NIEFISKALN 01 Adam Nowak 12345678	+NARASTAJĄCO+ KUOTA PTU A 5316.25 KUOTA PTU B 632.61 KUOTA PTU C 0.00 KUOTA PTU D 0.00 KUOTA PTU E 0.00 KUOTA PTU F 0.00 KUOTA PTU G 0.00 SUMA PTU 5948.86 SUMA WALEZNA 59857.57 Wykonano zmiany w bazie towarowej 21 ILOŚĆ PARAGONÓW 31 ANULOWANE PARAGONÓW 2x 10.60 WALUTA EVIDENCYJNA PLN ILOŚĆ POZYCJI 31 01 Adam Nowak 18:53 132199bd51-1191359c572ce059850d-7b07571dae FE BCU.12345678	wartość sprzedaży netto w poszczególnych stawkach podatku wartość sprzedaży zwolnionej łączna kwota podatku suma należna brutto kwoty podatku VAT w poszczególnych stawkach łączna kwota podatku suma należna brutto ilość zmian w bazie towarowej ilość paragonów ilość i wartość anulowanych paragonów oznaczenie (symbol) waluty ewidencyjnej ilość pozycji (linii) raportu czas wydruku numer i imię kasjera numer kontroli numer unikalowy logo fiskalne i prefiks

8.4. RAPORTY KASJERÓW

8.4.1. RAPORT KASJERA CZYTAJĄCY

- Raport kasjera jest raportem, który zawiera informacje na temat obrotów zrealizowanych przez kasjerów za dzień lub okres.

- Po zatwierdzeniu klawiszem  i klawiszami  albo , możemy wydrukować wybrany raport dzienny lub okresowy.



RAP. CZYTAJĄCE
KASJERA

KASJERA
DZIENNY

KASJERA
OKRESOWY

8.4.2. RAPORT KASJERA ZERUJĄCY

- Raport kasjera jest raportem, który zawiera informacje na temat obrotów zrealizowanych przez kasjerów za dzień lub okres i powoduje zerowanie liczników raportu.

- Po zatwierdzeniu klawiszem  i klawiszami  albo , możemy wydrukować wybrany raport dzienny lub okresowy.

RAP. ZERUJĄCE
KASJERA

KASJERA
DZIENNY

KASJERA
OKRESOWY

RAPORT KASJERA
CZYTAJĄCY

RAPORT KASJERA
ZERUJĄCY

```

****TORELL****
Obr. Westerplatte 5 83-
tel. 58 773 99 00
poczta@torell.pl
21-05-2012 NIP:593-010-
**NIEFISKALNY**
*****X*****
RAPORT KAS.
DZIENNY
*****
17-05-2012 18:21 - 21-05-
*****
Adam Nowak 14x
Jan Kot 11x
RAZEM PŁATNOŚCI
**NIEFISKALNY**
01 Adam Nowak
1234567
    
```

```

****TORELL****
Obr. Westerplatte 5 83-000 Pruszcz Gdański
tel. 58 773 99 00 fax 58 773 99 75
poczta@torell.pl www.torell.pl
21-05-2012 NIP:593-010-15-54 000098
**NIEFISKALNY**
*****Z*****
RAPORT KASJEROU
DZIENNY
*****
17-05-2012 18:21 - 21-05-2012 14:09
*****
Adam Nowak 14x 186.35
Jan Kot 11x 240.92
RAZEM PŁATNOŚCI 427.27
**NIEFISKALNY**
01 Adam Nowak 14-09
1234567
    
```

nagłówek paragonu

numer NIP podatnika

data i numer kolejny wydruku

tryb pracy kasy

tytuł raportu

nazwa kasjera

ilość i wartość przyjętych
płatności

wartość przyjętych płatności

czas wydruku

numer i imię kasjera

numer unikalowy

RAPORT KASJERA
OKRESOWY
CZYTAJĄCY

RAPORT KASJERA
OKRESOWY
ZERUJĄCY

```

**NIEFISKALNY**
*****X*****
RAPORT KAS.
OKRESOWY
*****
    
```

```

**NIEFISKALNY**
*****Z*****
RAPORT KASJEROU
OKRESOWY
*****
    
```

8.5. RAPORTY GRUP TOWAROWYCH

8.5.1. RAPORT GRUP TOWAROWYCH CZYTAJĄCY

- Raport grup towarowych jest raportem, który zawiera informacje na temat obrotów zaprogramowanych grup towarowych za dzień lub okres.
- Po zatwierdzeniu klawiszem **SZUFLADA GOTÓWKA** i klawiszami **F1** albo **ESC**, możemy wydrukować wybrany raport dzienny lub okresowy.

RAP. CZYTAJĄCE GRUP

GRUP
DZIENNY

GRUP
OKRESOWY

8.5.2. RAPORT GRUP TOWAROWYCH ZERUJĄCY

- Raport grup towarowych jest raportem, który zawiera informacje na temat obrotów zaprogramowanych grup towarowych za dzień lub okres i powoduje zerowanie liczników raportu.
- Po zatwierdzeniu klawiszem **SZUFLADA GOTÓWKA** i klawiszami **F1** albo **ESC**, możemy wydrukować wybrany raport dzienny lub okresowy.

RAP. ZERUJĄCE GRUP

GRUP
DZIENNY

GRUP
OKRESOWY

RAPORT GRUP
CZYTAJĄCY

RAPORT GRUP
ZERUJĄCY

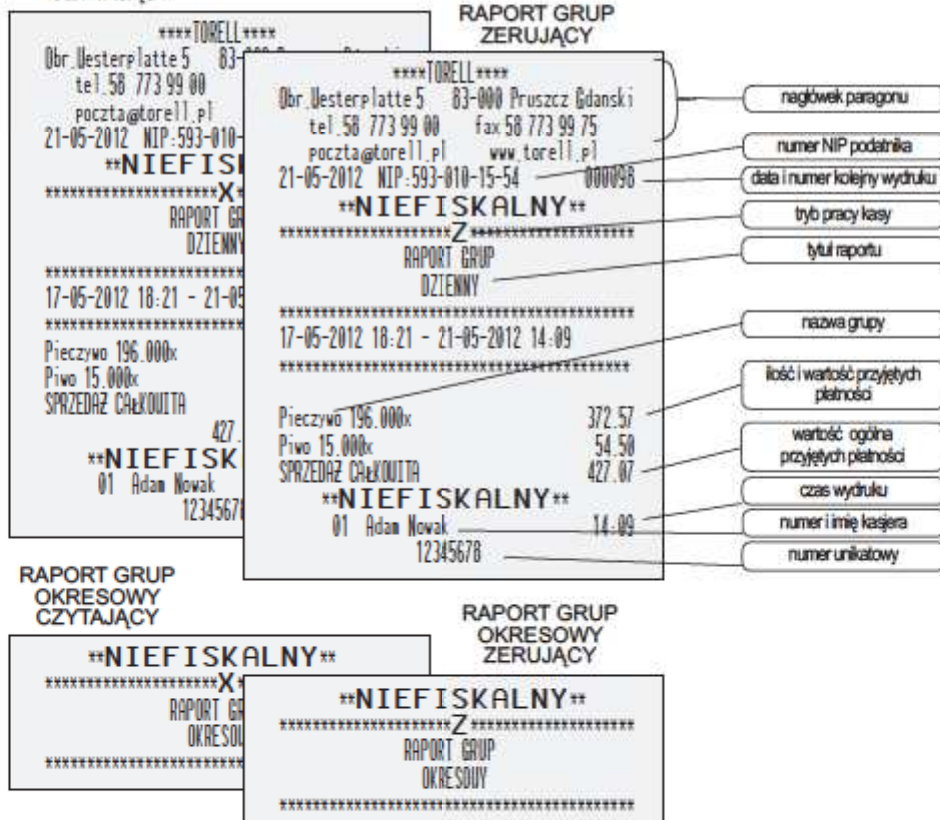

The diagram illustrates the layout of reports generated by the system. It shows two main types: 'RAPORT GRUP CZYTAJĄCY' (Daily/Periodic Group Report) and 'RAPORT GRUP ZERUJĄCY' (Daily/Periodic Group Report with Zeroing). Each report screen is annotated with callouts pointing to specific data fields.

Annotations for 'RAPORT GRUP ZERUJĄCY':

- nrówek paragonu
- numer NIP podatnika
- data i numer kolejny wydruku
- tytuł pracy kasy
- tytuł raportu
- nazwa grupy
- liczba i wartość przyjętych płatności
- wartość ogólna przyjętych płatności
- czas wydruku
- numer i imię kasjera
- numer unikalowy

Annotations for 'RAPORT GRUP CZYTAJĄCY':

- nrówek paragonu
- numer NIP podatnika
- data i numer kolejny wydruku
- tytuł pracy kasy
- tytuł raportu
- nazwa grupy
- liczba i wartość przyjętych płatności
- wartość ogólna przyjętych płatności
- czas wydruku
- numer i imię kasjera
- numer unikalowy

8.6. RAPORT SPRZEDAŻY TOWARÓW

8.6.1. RAPORT SPRZEDAŻY TOWARÓW (PLU) CZYTAJĄCY

- Raport sprzedaży towarów jest raportem, który zawiera informacje na temat sprzedaży w obrębie całej bazy towarowej podzielą na kody PLU w zakresie od 1 do 14980.

RAP. CZYTAJĄCE
PLU

- Po wyborze raportu towarów i zatwierdzeniu klawiszem  pojawiają się okna zakresu kodów PLU.

OD 1

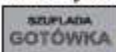
- Należy wprowadzić numer początkowy i końcowy zakresu towarów, a po ich zatwierdzeniu klawiszem  wyświetlane jest okno wyboru formatu raportu.

DO 14980

- Istnieje możliwość drukowania raportu nie zawierającego i zawierającego kod PLU towaru:

DRUKOWAĆ NR PLU?
NIE

- Aby wydrukować raport niezawierający kodów PLU

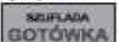
towarów, należy nacisnąć klawisz  ;

Chleb razowy 38.000x 106.22

- Aby wydrukować raport zawierający kody PLU

towarów, należy nacisnąć klawisz  i klawisz .

0001 Chleb razowy 38.000x 106.22

8.6.2. RAPORT SPRZEDAŻY TOWARÓW (PLU) ZERUJĄCY

- Raport sprzedaży towarów jest raportem, który zawiera informacje na temat sprzedaży w obrębie całej bazy towarowej podzielą na kody PLU w zakresie od 1 do 14980 i powoduje zerowanie liczników raportu.

RAP. ZERUJĄCE
PLU

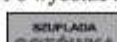
- Po wyborze raportu towarów i zatwierdzeniu klawiszem  pojawiają się okna zakresu kodów PLU.

OD 1

- Należy wprowadzić numer początkowy i końcowy towaru, a po jego zatwierdzeniu klawiszem  wyświetlane jest okno wyboru formatu raportu.

DO 14980

- Istnieje możliwość drukowania raportu nie zawierającego i zawierającego kod PLU towaru:

DRUKOWAĆ RAPORT?
TAK

- Aby wydrukować raport niezawierający kodów PLU

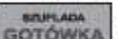
towarów, należy nacisnąć klawisz  ;

DRUKOWAĆ NR PLU?
NIE

- Aby wydrukować raport zawierający kody PLU

towarów, należy nacisnąć klawisz  i klawisz .

Chleb razowy 38.000x 106.22

0001 Chleb razowy 38.000x 106.22

RAPORT TOWARÓW
CZYTAJĄCY

```

****TORELL****
Obr. Westerplatte 5 83-000 Pruszcz Gdański
tel. 58 773 99 00
poczta@torell.pl
21-05-2012 NIP: 593-010-15-54
**NIEFISKALNY**
*****X*****
RAPORT PLU
*****Z*****
17-05-2012 18:21 - 21-05-2012 14:09
*****
0001 Mleko 38.000x 76.00
0002 Pieczywo 196.000x 372.57
0003 Piwo 15.000x 54.50
0013 Mielonki 13.000x 254.50
0014 Sok 15.000x 1427.07
SPRZEDAZ CIEKOWITA
**NIEFISKALNY**
01 Adam Nowak 1234567
    
```

RAPORT TOWARÓW
ZERUJĄCY

```

****TORELL****
Obr. Westerplatte 5 83-000 Pruszcz Gdański
tel. 58 773 99 00 fax 58 773 99 75
poczta@torell.pl www.torell.pl
21-05-2012 NIP: 593-010-15-54 000098
**NIEFISKALNY**
*****Z*****
RAPORT PLU
*****
00 1 DO 1980
17-05-2012 18:21 - 21-05-2012 14:09
*****
0001 Mleko 38.000x 76.00
0002 Pieczywo 196.000x 372.57
0003 Piwo 15.000x 54.50
0013 Mielonki 13.000x 254.50
0014 Sok 15.000x 1427.07
SPRZEDAZ CIEKOWITA
**NIEFISKALNY**
01 Adam Nowak 12345678
    
```

- negłówek paragonu
- numer NIP podatnika
- data i numer kolejny wydruku
- tryb pracy kasy
- tytuł raportu
- kod PLU towaru
- nazwa towaru
- ilość i wartość sprzedaży
- wartość ogólna sprzedaży towarów
- czas wydruku
- numer i imię kasjera
- numer unikalowy

8.7. RAPORT STANÓW MAGAZYNOWYCH

W trybie raportów czytających dostępny jest raport stanów magazynowych:

- Wyszukać tryb raportów czytających **MENU GŁÓWNE RAP. CZYTAJĄCE** zatwierdzić klawiszem **BEZPŁADA GOTÓWKA**.
- Wyszukać raport stanów magazynowych towarów, który zawiera informacje na temat stanu zapasu wszystkich towarów **RAP. CZYTAJĄCE STAN MAGAZYNU**.
- Po wyborze raportu stanu magazynu i zatwierdzeniu klawiszem **BEZPŁADA GOTÓWKA** pojawia się okno zakresu kodów PLU **OD 1**.
- Należy wprowadzić numer początkowy zakresu towarów i zatwierdzić go klawiszem **BEZPŁADA GOTÓWKA**, a następnie numer końcowy zakresu towarów **DO 14980**, a po jego zatwierdzeniu klawiszem **BEZPŁADA GOTÓWKA** wyświetlane jest okno wyboru formatu raportu **DRUKOWAĆ NR PLU? NIE**.
- Istnieje możliwość drukowania raportu nie zawierającego i zawierającego kody PLU towarów **DRUKOWAĆ NR PLU? TAK**.
- Aby wydrukować raport niezawierający kody PLU towarów, należy nacisnąć klawisz **BEZPŁADA GOTÓWKA**.
- Aby wydrukować raport zawierający kody PLU towarów należy nacisnąć klawisz **BEZPŁADA GOTÓWKA** i klawisz **BEZPŁADA GOTÓWKA**.

**RAPORT STANÓW MAGAZYNOWYCH
TOWARÓW CZYTAJĄCY**

<pre> ****TORELL**** Obr. Westerplatte 5 83-000 Pruszcz Gdański tel. 58 773 99 00 fax 58 773 99 75 poczta@torell.pl www.torell.pl 21-05-2012 NIP: 593-010-15-54 000099 **NIEFISKALNY** *****X***** RAPORT STANU MAGAZ ***** 0001 Mleko 30.000x 0002 Pieczywo 196.000x 0003 Pivo 15.000x 0013 Masnix 15.000x 0014 Sok 1 **NIEFISKALNY** 01 Adam Nowak 14:09 12345678 </pre>	<ul style="list-style-type: none"> -----> nagłówek paragonu -----> numer NIP podatnika -----> data i numer kolejny wydruku -----> tryb pracy kasy -----> tytuł raportu -----> kod PLU towaru -----> nazwa towaru -----> Stan magazynowy towaru -----> czas wydruku -----> numer i imię kasjera -----> numer unikatowy
--	---

8.8. RAPORT USŁUG

Kasa EURO-150TE Flexy posiada funkcję rejestracji usług.

W trybie raportów czytających dostępne są 2 raporty związane z usługami:

- Raport usług aktywnych, czyli usług zarejestrowanych i nie rozliczonych;
- Raport usług anulowanych.

W trybie raportów zerujących dostępny jest:

- Raport usług anulowanych .

8.8.1. RAPORT USŁUG AKTYWNYCH CZYTAJĄCY

Raport usług aktywnych zawiera zestawienie zarejestrowanych i nie rozliczonych usług z podziałem na przypisany do usługi cennik.

Aby wykonać raport należy:

- Wyszukać tryb raportów czytających MENU GŁÓWNE
RAP. CZYTAJĄCE i zatwierdzić klawiszem SZUFLADA
GOTÓWKA
 - Wyszukać sekcję usługi RAP. CZYTAJĄCE
USŁUGI i zatwierdzić klawiszem SZUFLADA
GOTÓWKA
 - Wybrać raport usługi aktywne USŁUGI
USŁUGI AKTYWNE i zatwierdzić klawiszem SZUFLADA
GOTÓWKA
- Po zatwierdzeniu kasa drukuje raport.

RAPORT USŁUG AKTYWNYCH
CZYTAJĄCY

****NIEFISKALNY****
 ***** X *****
 USŁUGI AKTYWNE

Nazwa cennika - Parking standard		nazwa cennika
Obr. Westerplatte 5 83-000 Pruszcz Gdański		
Nr miejsca:	1	numer usługi dla danego cennika
Nr miejsca:	2	
Nazwa cennika - Parking stały klient		
Nr miejsca:	11	
Nr miejsca:	12	
Nazwa cennika - Wypoż. rowerów		
Nr roweru:	1	
Nr roweru:	2	
Nr roweru:	3	
Nr roweru:	4	

****NIEFISKALNY****

8.8.2. RAPORT USŁUG ANULOWANYCH CZYTAJĄCY

Raport zawiera zestawienie usług anulowanych obejmujący ilość anulowanych usług, wartość ogółem anulowanych opłat wstępnych oraz naliczonych opłat z podziałem na typ usługi.

Aby wykonać raport należy:

- Wyszukać tryb raportów czytających MENU GŁÓWNE
RAP. CZYTAJĄCE i zatwierdzić klawiszem
- Wyszukać sekcję usługi RAP. CZYTAJĄCE
USŁUGI i zatwierdzić klawiszem KSIĘŻYCA
GOTÓWKA
- Wybrać raport usługi anulowane USŁUGI
USŁUGI ANULOWANE i zatwierdzić klawiszem KSIĘŻYCA
GOTÓWKA

Po zatwierdzenie kasa drukuje raport.

RAPORT USŁUG ANULOWANYCH
CZYTAJĄCY

****NIEFISKALNY****
 ***** X *****
 USŁUGI ANULOWANE

01-05-2012 00:00 - 01-05-2012 16:00

Parking-2x	7.00	12.00
Wypożyczalnia 2x	0.00	14.00
ANULACJA OGÓLNA	7.00	26.00

****NIEFISKALNY****

nazwa usługi

wartość anulowanych opłat wstępnych



wartość anulacji ogółem

8.8.3. RAPORT USŁUG ANULOWANYCH ZERUJĄCY

Raport zawiera zestawienie usług anulowanych obejmujący ilość anulowanych usług, wartość ogółem anulowanych opłat wstępnych oraz naliczonych opłat z podziałem na typ usługi.

Informacje są kasowane po wykonaniu raportu.

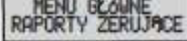
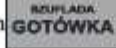
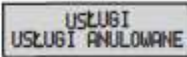
Aby wykonać raport należy:

- Wyszukać tryb raportów czytających  i zatwierdzić klawiszem .
 - Wybrać raport usługi anulowane  i zatwierdzić klawiszem .
- Po zatwierdzeniu kasa drukuje raport.

RAPORT USŁUG ANULOWANYCH ZERUJĄCY

NIEFISKALNY		
***** Z *****		
USŁUGI ANULOWANE		

01-05-2012 08:00 - 01-05-2012 16:00		

Parking 2x	7.00	12.00
Wypożyczalnia 2x	0.00	14.00
ANULACJA OGÓLNA	7.00	26.00
NIEFISKALNY		

Diagramy wskazujące na pola w raporcie:



- nazwa usługi (wskazuje na "Parking 2x")
- wartość anulowanych opłat wstępnych (wskazuje na "7.00")
- wartość anulacji ogółem (wskazuje na "26.00")

8.9. RAPORT KOPII ELEKTRONICZNEJ

Informacje dotyczące raportów związanych z kopią elektroniczną zostały zawarte w punkcie dot. kopii elektronicznej na początku niniejszej instrukcji.

8.10. RAPORTY OPAKOWAŃ ZWROTNYCH

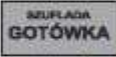
8.10.1. RAPORT OPAKOWAŃ ZWROTNYCH CZYTAJĄCY

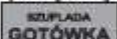

- Raport opakowań zwrotnych jest raportem, który zawiera informacje dotyczące obrotu opakowaniami zwrotnymi: ilości oraz wartości wydań i przyjęć każdego z zaprogramowanych opakowań zwrotnych w zakresie od 1 do 20.
- Po zatwierdzeniu klawiszem  pojawia się okno zakresu numerów opakowań zwrotnych.
- Należy wprowadzić numer początkowy opakowania i po jego zatwierdzeniu klawiszem , numer końcowy.
- Należy wprowadzić numer początkowy towaru, a po jego zatwierdzeniu klawiszem  numer końcowy.

**RAP. CZYTAJĄCE
OPAK. ZWROTNYCH**

OD 1

DO 20

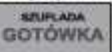
- Po zatwierdzeniu klawiszem  wyświetlane jest okno wyboru formatu raportu na niezawierający i zawierający numer opakowania zwrotnego.

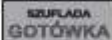
Druk. nr opak.?	NIE
-----------------	-----
- Aby raport niezawierający numeru opakowania, należy nacisnąć klawisz  ;
- Aby wydrukować raport zawierający numer opakowania, należy nacisnąć klawisz  i klawisz  .

OPAK. ZWROTNE0001 10x	5.00
0001 OPAK. ZWROTNE0001 10x	5.00

8.10.2. RAPORT OPAKOWAŃ ZWROTNYCH ZERUJĄCY

- Raport opakowań zwrotnych jest raportem, który zawiera informacje dotyczące obrotu opakowaniami zwrotnymi: ilości oraz wartości wydań i przyjęć każdego z zaprogramowanych opakowań zwrotnych w zakresie od 1 do 20 i powoduje zerowanie liczników raportu.



RAP. CZYTAJĄCE OPAK. ZWROTNYCH

- Po zatwierdzeniu klawiszem  pojawia się okno zakresu numerów opakowań zwrotnych.

OD	1
----	---
- Należy wprowadzić numer początkowy opakowania i po jego zatwierdzeniu klawiszem  , numer końcowy.

DO	20
----	----
- Należy wprowadzić numer początkowy towaru, a po jego zatwierdzeniu klawiszem  numer końcowy.

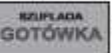
Druk. nr opak.?	TAK
-----------------	-----
- Po zatwierdzeniu klawiszem  wyświetlane jest okno wyboru formatu raportu na niezawierający i zawierający numer opakowania zwrotnego.

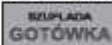
Drukować raport?	NIE
------------------	-----
- Aby raport niezawierający numeru opakowania, należy nacisnąć klawisz  ;
- Aby wydrukować raport zawierający numer opakowania, należy nacisnąć klawisz  i klawisz  .

OPAK. ZWROTNE0001 10x	5.00
0001 OPAK. ZWROTNE0001 10x	5.00

**RAPORT OPAKOWAŃ
ZWROTNYCH
CZYTAJĄCY**

```

****TORELL****
Obr. Westerplatte 5 83-000 Pruszcz Gdański
tel. 58 773 99 00 fax 58 773 99 75
poczta@torell.pl www.torell.pl
21-05-2012 NIP: 593-010-15-54 000098
**NIEFISKALNY**
*****Z*****
RAPORT
RAPORT OPAK.
*****
17-05-2012 18:21 - 21-05-2012 14:09
*****
OPAK. ZIROTNE0001 10x 5.00
OPAK. ZIROTNE0002 24x 2.40
OPAK. ZIROTNE0003 -2x -2.00
SPRZEDAZ CAFEKOLITA 7.40
**NIEFISKALNY**
01 Adam Nowak 14:14
12345678
            
```

**RAPORT OPAKOWAŃ
ZWROTNYCH
ZERUJĄCY**

-----	nagłówek paragonu
-----	numer NIP podatnika
-----	data i numer kolejny wydruku
-----	tryb pracy kasy
-----	tytuł raportu
-----	nr opakowania zwrotnego
-----	ilość i wartość wydanych opakowań zwrotnych
-----	ilość i wartość przyjętych opakowań zwrotnych
-----	saldo ogółem
-----	czas wydruku
-----	numer i imię kasjera
-----	numer unikalowy

8.11. WYŚWIETLANIE KWOTY UTARGU

- Funkcja wykorzystywana jest do wyświetlania aktualnej kwoty utargu bez drukowania tej informacji.
- Po zatwierdzeniu klawiszem **SPRZEDAŻ GOTÓWKA** wyświetlana jest kwota utargu.

RAP. CZYTAJĄCE
OPAK. ZWROTNYCH

SPRZED. DZIENNA
427.20

Uwaga: Licznik kwoty utargu zerowany jest po wykonaniu raportu dobowego zerującego (RAPORTU FISKALNEGO DOBOWEGO).

8.12. RAPORT FINANSOWY

8.12.1. RAPORT FINANSOWY CZYTAJĄCY

- Raport finansowy jest raportem, który zawiera informacje na temat wszystkich operacji finansowych wykonanych na kasie przez kasjerów.
- Po zatwierdzeniu klawiszem **SPRZEDAŻ GOTÓWKA** możemy wydrukować raport.

RAP. CZYTAJĄCE
FINANSOWY

Uwaga: Liczniki raportu nie są zerowane po wykonaniu po wykonaniu raportu dobowego zerującego (RAPORTU FISKALNEGO DOBOWEGO).

8.12.2. RAPORT FINANSOWY ZERUJĄCY

- Raport finansowy jest raportem, który zawiera informacje na temat wszystkich operacji finansowych wykonanych na kasie przez kasjerów. Raport dodatkowo powoduje zerowanie licznika raportu.
- Po zatwierdzeniu klawiszem **SKŁADKA GOTÓWKA** możemy wydrukować raport.

**RAP. ZERUJĄCE
FINANSOWY**

**RAPORT FINANSOWY
CZYTAJĄCY**

```

****TORELL****
Obr. Westerplatte 5 83-000 Pruszcz Gdański
tel. 58 773 99 00
poczta@torell.pl
21-05-2012 NIP: 593-010-15-54
**NIEFISKALNY**
*****X*****
RAPORT
*****Z*****
17-05-2012 18:21 - 21-05-2012 14:09
*****
GOTÓWKA 15x
RESZTA 7x
CZEK 2x
KREDYT 2x
WALUTA OBCA EUR 3x
WALUTA OBCA USD 1x
WPEŁATA GOTÓWKOWA 2x
GOTÓWKA
CZEK
KREDYT
EUR
USD
OPAK. ZWROTNE +15x
OPAK. ZWROTNE -11x
RABAT SUMA 4x
NARZUT SUMA 4x
ANULACJA 4x
19.00
**NIEFISKALNY**
01 Adam Nowak
12345678
    
```

```

****TORELL****
Obr. Westerplatte 5 83-000 Pruszcz Gdański
tel. 58 773 99 00 fax 58 773 99 75
poczta@torell.pl www.torell.pl
21-05-2012 NIP: 593-010-15-54 000098
**NIEFISKALNY**
*****Z*****
RAPORT FINANSOWY
*****
17-05-2012 18:21 - 21-05-2012 14:09
*****
GOTÓWKA 15x 304.67
RESZTA 7x -8.70
CZEK 2x 36.10
KREDYT 2x 53.50
WALUTA OBCA EUR 3x 11.00
WALUTA OBCA USD 1x 2.00
WPEŁATA GOTÓWKOWA 2x 204.00
GOTÓWKA 492.67
CZEK 36.10
KREDYT 52.50
EUR 11.00
USD 2.00
OPAK. ZWROTNE +15x 7.50
OPAK. ZWROTNE -11x 7.30
RABAT SUMA 4x 13.55
NARZUT SUMA 4x 7.60
ANULACJA 4x 3.70
**NIEFISKALNY**
01 Adam Nowak
12345678 14:14
    
```

- nagłówek paragonu
- numer NIP podatnika
- data i numer kolejny wydruku
- tryb pracy kasjer
- tytuł raportu
- ilość i wartość płatności gotówką
- ilość i wartość wydanej reszty (gotówką)
- ilość i wartość płatności czekiem
- ilość i wartość płatności kredytem
- ilość i wartość płatności walutą obcą 1
- ilość i wartość płatności walutą obcą 2
- ilość i wartość wpłat gotówką
- stan gotówki
- stan czeków
- stan kredytu (dowody płatności kartą kredytową)
- stan waluty obcej 1
- stan waluty obcej 2
- ilość i wartość przyjętych kaucji za wydane opakowania zwrotne
- ilość i wartość wydanych kaucji za przyjęte opakowania zwrotne
- ilość i wartość udzielonych rabatów
- ilość i wartość narzutów
- ilość i wartość anulacji
- czas wydruku
- numer i imię kasjera
- numer unikatowy

8.13. RAPORT OPISÓW STAŁYCH

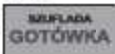
- Raport opisów stałych jest raportem, który zawiera zestawienie wszystkich napisów zaprogramowanych na stałe w kasie oraz wersję programu kasy.
- Po zatwierdzeniu wyboru klawiszem  możemy wydrukować raport.

RAP. CZYTAJĄCE
OPISÓW STAŁYCH

Uwaga: Raport opisów stałych jest bardzo długi. Przerwanie raportu następuje po naciśnięciu klawisza .

RAPORT OPISÓW
STAŁYCH
CZYTAJĄCY

****TORELL****
 Obr. Westerplatte 5 83-000 Pruszcz Gdański
 tel. 58 773 99 00 fax 58 773 99 75
 poczta@torell.pl www.torell.pl
 21-05-2012 NIP: 593-010-15-54 000098
****NIEFISKALNY****
 *****X*****
 RAPORT OPISÓW STAŁYCH

X
 ANULOWANY
 SP.OP.A
 KUOTA PTU.A
 SP.ZU.A
 PTU.A

CZEK
 RÓŻNA SUMA
 RESZTA - KREDYT
 BT
 Z
**DOBOUY
 ROZLICZENIOWY
 OKRESOWY**
 OD

ROZLICZENIE USŁUGI
 ANULACJA USŁUGI
 WYDRUK KUITU
 WER. OPROG. EURO-150TE 1.00
 FLASH: EURO-150TE 1.00

****NIEFISKALNY****
 01 Adam Nowak 14.09
 12345678

regiówkę paragonu

numer NIP podatnika

data i numer kolejny wydruku

tryb pracy kasy

tytuł raportu

wersja programu pracy kasy
EURO-150TE 1.00

oznaczenie nośnika
programu
EURO-150TE 1.00

czas wydruku

numer i imię kasjera

numer unikalowy



8.14. RAPORTY Z PAMIĘCI FISKALNEJ

8.14.1. RAPORT OKRESOWY ŁĄCZNY (NIEFISKALNY)

- Raport okresowy łączny jest raportem niefiskalnym bazującym na danych zapisywanych w pamięci fiskalnej.
- Raport może być wykonywany z zapisanych w pamięci fiskalnej:
 - zakresu numerów raportów dobowych,
 - zakresu dat raportów dobowych.

RAP. CZYTAJĄCE
OKRESOWY ŁĄCZNY

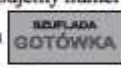
8.14.1.1. RAPORT OKRESOWY ŁĄCZNY WEDŁUG NUMERÓW RAPORTÓW

- Po wybraniu raportu okresowego łącznego według numerów zatwierdza się wybór klawiszem  i następnie wprowadza zakres raportów.
- Najpierw wpisujemy numer początkowy zakresu i zatwierdzamy go klawiszem .
- Następnie wpisujemy numer końcowy zakresu i zatwierdzamy go klawiszem . Kasa rozpocznie drukowanie raportu.

OKRESOWY ŁĄCZNY
WEDŁUG NUMERÓW

OD -

DO -

8.14.1.2. RAPORT OKRESOWY ŁĄCZNY WEDŁUG DAT RAPORTÓW

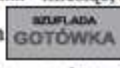
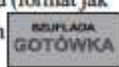
- Po wybraniu raportu okresowego łącznego według dat zatwierdza się wybór klawiszem  i następnie wprowadza zakres raportów.
- Najpierw wpisujemy datę początkową zakresu raportów (format DDMRR, DD - dzień, MM - miesiąc, RR - rok) i zatwierdzamy datę klawiszem .
- Następnie wpisujemy datę końcową zakresu (format jak poprzednio) i zatwierdzamy datę klawiszem . Kasa rozpocznie drukowanie raportu.

OKRESOWY ŁĄCZNY
WEDŁUG DAT

OD -

DO -

Uwaga1: W przypadku, gdy w pamięci fiskalnej kasy brak jest zapisów we wprowadzonym podczas wykonywania raportu zakresie, drukowany jest dokument niefiskalny zawierający odpowiednią informację.



ŁĄCZNY RAPORT OKRESOWY		
****TORELL****		nagłówek paragonu
03-01-2012 - NIP: 593-010-15-54	002312	numer NIP podatnika
NIEFISKALNY		data kolejny wydruku
*****X*****		tryb pracy kasy
ŁĄCZNY RAPORT OKRESOWY		tytuł raportu
DATA INSTALACJI 01-01-2011		data fiskalizacji kasy (ufiskalniona)
01-01-2012	03-01-2012	zakres dat raportów fiskalnych dobowych
0020	0023	zakres numerów raportów fiskalnych dobowych
ŁĄCZNY RAPORT OKRESOWY		zakres dat raportów
PLN		zakres numerów raportów
03-01-2012	03-01-2012	wartość sprzedaży netto w poszczególnych stawkach podatku
0020	0023	wartość sprzedaży zwolnionej
SPRZED. OPODATK. A 6227.96		kwoty podatku VAT w poszczególnych stawkach
SPRZED. OPODATK. B 344.97		łącna kwota podatku
SPRZED. OPODATK. C 0.00		suma należna brutto
SP. ZU. PTU D. G 0.00		liczba zmian w bazie towarowej
KWOTA PTU A+ 1371.04		liczba pozycji (linii) raportu
KWOTA PTU B+ 27.60		liczba i wartość anulowanych paragonów
KWOTA PTU C+ 0.00		czas wydruku
SUMA PTU 1398.64		numer i imię kasjera
SUMA NALEŻNA 7971.57		numer unikalowy
WYKONANO ZMIAN W BAZIE TOWAROWEJ 1		
LIŚCIE PARAGONÓW 751		
ANULOWANE PARAGONY 2x 10.60		
NIEFISKALNY		
01 Adam Nowak 12:15		
12345678		

Uwaga2: Jeśli zakres dat raportów pokrywa się z zakresem numerów raportów, to treść raportu jest identyczna, niezależna od sposobu wykonania.

8.14.2. RAPORTY FISKALNE OKRESOWE

- Raporty fiskalne okresowe są to dokumenty fiskalne, bazujące na danych zapisanych w pamięci fiskalnej.
- Raport może być wykonywany z zapisanych w pamięci fiskalnej:
 - zakresu numerów raportów dobowych,
 - zakresu dat raportów dobowych
 - wybranego miesiąca, w którym wykonywane były raporty dobowe



RAP. CZYTAJĄCE OKRESOWE

FISKALNE OKRES. OKRESOWY



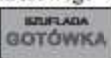
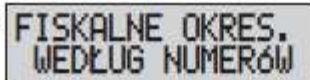
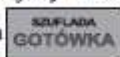
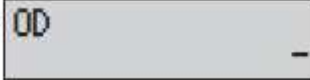

FISKALNE OKRES. MIESIĘCZNY

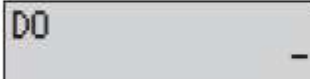
Uwaga: Opisane na poprzedniej stronie raporty okresowe z pamięci fiskalnej mogą być wykonane w dowolnym stanie pamięci fiskalnej.

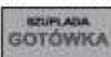
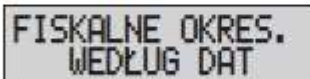

8.14.2.1. RAPORT FISKALNY OKRESOWY WEDŁUG NUMERÓW RAPORTÓW

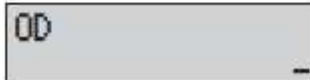
- Po wybraniu raportu fiskalnego okresowego według numerów zatwierdza się wybór klawiszem  i następnie wprowadza zakres raportów. 
- Najpierw wpisujemy numer początkowy zakresu i zatwierdzamy go klawiszem . 
- Następnie wpisujemy numer końcowy zakresu i zatwierdzamy go klawiszem . Kasa rozpocznie drukowanie raportu. 

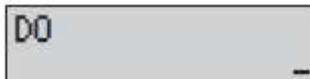

8.14.2.2. RAPORT FISKALNY OKRESOWY WEDŁUG DAT RAPORTÓW

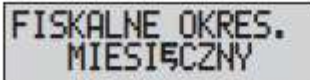
- Po wybraniu raportu fiskalnego okresowego według dat zatwierdza się wybór klawiszem  i następnie wprowadza zakres raportów. 
- Najpierw wpisujemy datę początkową zakresu raportów (format DDMRR, DD - dzień, MM - miesiąc, RR - rok) i zatwierdzamy datę klawiszem . 
- Następnie wpisujemy datę końcową zakresu (format jak poprzednio) i zatwierdzamy datę klawiszem . Kasa rozpocznie drukowanie raportu. 

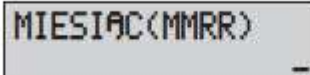
8.14.2.3. RAPORT FISKALNY OKRESOWY MIESIĘCZNY

- Po wybraniu raportu fiskalnego okresowego według miesiący zatwierdza się wybór klawiszem  i następnie wprowadza zakres miesiący. 
- Należy wprowadzić miesiąc i rok (format MMRR, MM - miesiąc, RR - rok) i zatwierdzić klawiszem . Kasa rozpocznie drukowanie raportu. 

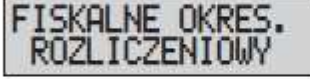
8.14.3. RAPORTY FISKALNY ROZLICZENIOWY

- Kolejnym typem raportu okresowego z pamięci fiskalnej jest **RAPORT FISKALNY ROZLICZENIOWY**. 
- Raport fiskalny rozliczeniowy może być wykonany zarówno z zakresu numerów raportów dobowych jak również z zakresu dat raportów dobowych zapisanych w pamięci fiskalnej, z tym zastrzeżeniem, że pierwszy raport fiskalny rozliczeniowy jest wykonywany z całego zakresu, tzn. z danych zapisanych w pamięci fiskalnej. 
- Raport rozliczeniowy wykona się tylko po wprowadzeniu poprawnego hasła.

Uwaga2: Pierwszy raport fiskalny rozliczeniowy może być wykonany wyłącznie przez autoryzowany serwis.

Uwaga3: Kolejne raporty fiskalne rozliczeniowy wykonuje się w sposób analogiczny jak raporty fiskalne okresowe.

8.14.3.1. RAPORT FISKALNY ROZLICZENIOWY WEDŁUG NUMERÓW RAPORTÓW

- Po wybraniu raportu fiskalnego rozliczeniowego według numerów zatwierdza się wybór klawiszem **ROZLICZENIOWY WEDŁUG NUMERÓW** i następnie wprowadza zakres raportu.
- Najpierw wpisujemy numer początkowy zakresu i zatwierdzamy go klawiszem **ROZLICZENIOWY WEDŁUG NUMERÓW**.
- Następnie wpisujemy numer końcowy zakresu i zatwierdzamy go klawiszem **ROZLICZENIOWY WEDŁUG NUMERÓW**. Kasa rozpocznie drukowanie raportu.

ROZLICZENIOWY
WEDŁUG NUMERÓW

OD

-

DO

-

8.14.3.2. RAPORT FISKALNY ROZLICZENIOWY WEDŁUG DAT RAPORTÓW

- Po wybraniu raportu fiskalnego rozliczeniowego według dat zatwierdza się wybór klawiszem **ROZLICZENIOWY WEDŁUG DAT** i następnie wprowadza zakres raportów.
- Najpierw wpisujemy datę początkową zakresu raportów (format DDMMRR, DD - dzień, MM - miesiąc, RR - rok) i zatwierdzamy datę klawiszem **ROZLICZENIOWY WEDŁUG DAT**.
- Następnie wpisujemy datę końcową zakresu (format jak poprzednio) i zatwierdzamy datę klawiszem **ROZLICZENIOWY WEDŁUG DAT**. Kasa rozpocznie drukowanie raportu.

ROZLICZENIOWY
WEDŁUG DAT

OD

-

DO

-

8.14.3.3. RAPORT FISKALNY ROZLICZENIOWY MIESIĘCZNY

- Po wybraniu raportu fiskalnego rozliczeniowego według miesiący zatwierdza się wybór klawiszem **ROZLICZENIOWY MIESIĘCZNY** i następnie wprowadza zakres miesiący.
- Należy wprowadzić miesiąc i rok (format MMRR, MM - miesiąc, RR - rok) i zatwierdzić klawiszem **ROZLICZENIOWY MIESIĘCZNY**. Kasa rozpocznie drukowanie raportu.

ROZLICZENIOWY
MIESIĘCZNY

OD (MMRR)

-

Uwaga1: W przypadku, gdy w pamięci fiskalnej kasy brak jest zapisów w podanym zakresie, drukowany jest dokument нефискалный zawierający odpowiednią informację.

Uwaga2: Jeśli zakres dat raportów pokrywa się z zakresem numerów raportów, to treść raportu jest identyczna, niezależna od sposobu wykonania.

RAPORT FISKALNY
OKRESOWY

****TORELL****
21-05-2012 NIP:593-010-15-54
*****X*****
**RAPORT FISKALNY
OKRESOWY**
DATA INSTALACJI 13-05-2012
17-05-0005

RAPORT FISKALNY
MIESIĘCZNY

****TORELL****
31-05-2012 NIP:593-010-15-54
*****X*****
**RAPORT FISKALNY
MIESIĘCZNY**
DATA INSTALACJI 16-05-2012
17-05-0005

RAPORT FISKALNY
ROZLICZENIOWY

****TORELL****
31-05-2012 NIP:593-010-15-54
*****X*****
**RAPORT FISKALNY
ROZLICZENIOWY**
DATA INSTALACJI 13-05-2012
KONIEC ZAPISU PF 31-05-2012
13-05-2012 0001
13-05-2012 13-56
PTU A 23.00%
PTU B 8.00%
PTU C 8.00%
PTU D
17-05-2012
SPRZED. OPODATK. A
SPRZED. OPODATK. B
SPRZED. OPODATK. C
SP.ZU.PTU D
KUOTA PTU A
KUOTA PTU B
KUOTA PTU C
KUOTA PTU D
SUMA PTU
SUMA NALEŻNA
+ NARASTAJĄCO
KUOTA PTU A+
KUOTA PTU B+
KUOTA PTU C+
KUOTA PTU D
SUMA PTU
SUMA NALEŻNA
IL/ PARAGONÓW
WALUTA EVIDENCYJNA
TŁOŚĆ POZYCJI

****TORELL****
31-05-2012 NIP:593-010-15-54
*****X*****
**RAPORT FISKALNY
ROZLICZENIOWY**
DATA INSTALACJI 13-05-2012
KONIEC ZAPISU PF 31-05-2012
13-05-2012 0020
13-05-2012 13-56
PTU A 23.00%
PTU B 8.00%
PTU C 8.00%
PTU D
13-05-2012
SPRZED. OPODATK. A
SPRZED. OPODATK. B
SPRZED. OPODATK. C
SP.ZU.PTU D
KUOTA PTU A
KUOTA PTU B
KUOTA PTU C
KUOTA PTU D
SUMA PTU
SUMA NALEŻNA
+ NARASTAJĄCO *
KUOTA PTU A+
KUOTA PTU B+
KUOTA PTU C+
KUOTA PTU D
SUMA PTU
SUMA NALEŻNA
IL PARAGONÓW
WALUTA EVIDENCYJNA
TŁOŚĆ POZYCJI

- > nagłówek paragonu
- > numer NIP podatnika
- > data wydruku
- > tryb pracy kasy
- > tytuł raportu
- > data fiskalizacji kasy (ufiskalniona)
- > data i czas zamknięcia pamięci fiskalnej
- > zakres dat raportów fiskalnych dobowych
- > zakres numerów raportów fiskalnych dobowych
- > stawki podatku VAT
- > stawki niesktywne
- > stawka zwolniona
- > data i numer raportu
- > wartość sprzedaży netto w poszczególnych stawkach podatku
- > kwoty podatku VAT w poszczególnych stawkach
- > wartość sprzedaży zwolnionej
- > łączna kwota podatku
- > suma należna brutto
- > narastająco od 1 raportu
- > kwoty podatku VAT w poszczególnych stawkach
- > łączna kwota podatku
- > suma należna brutto
- > ilość paragonów
- > oznaczenie (symbol) waluty ewidencyjnej
- > ilość pozycji (linii) raportu

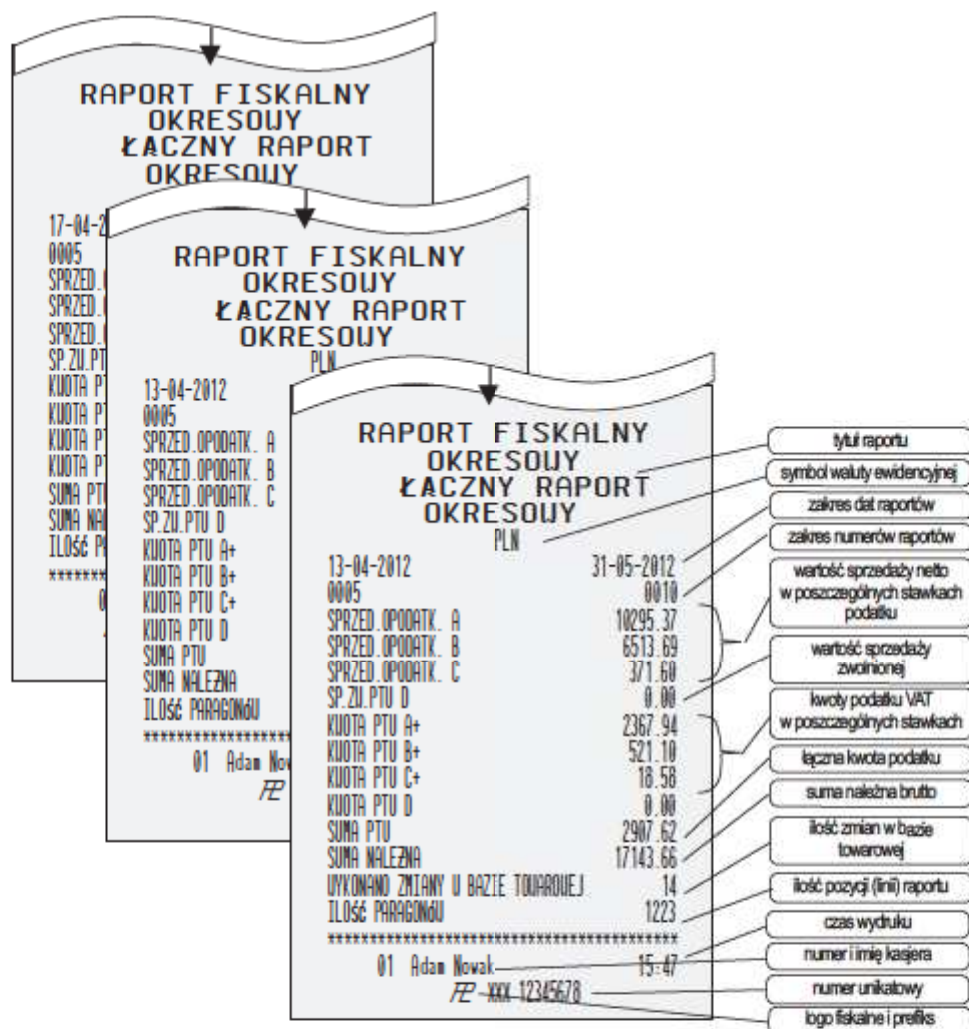

Uwaga: Stopki raportów fiskalnych zawierają logo fiskalne FE prefiks XXX i nr unikatowy.

8.15. ZESTAW RAPORTÓW

- Zestaw raportów jest zbiorem raportów zerujących, dzięki którym w prosty sposób można wykonać kilka raportów zerujących na raz.
- Można stworzyć dwa zestawy raportów:
 - zestaw raportów dziennych;
 - zestaw raportów okresowych.

RAPORTY ZERUJĄCE
ZESTAW RAPORTÓW

ZESTAW RAPORTÓW
DZIENNY

ZESTAW RAPORTÓW
OKRESOWY

DZIENNY
KONFIGURACJA

OKRESOWY
KONFIGURACJA

- Zestaw raportów tworzymy za pomocą funkcji: konfiguracji raportów dziennych; konfiguracji raportów okresowych
- Zaznaczamy raporty, które mają wchodzić w skład danego zestawu:

- wybór raportu kolejna pozycja
- wybór raportu poprzednia pozycja
- ustawienie znacznika raportu
- zatwierdzenie



SZUFLADA
GOTÓWKA

- Zestaw raportów dziennych może drukować:

- RAPORT DOBOWY
- RAPORT KASJERA
- RAPORT GRUP TOWAROWYCH
- RAPORT TOWARÓW
- RAPORT OPAKOWAŃ ZWROTNYCH
- RAPORT FINANSOWY
- RAPORT USŁUG ANULOWANYCH

DOBOWY

KASJERA

GRUP

PLU

OPAKOW. ZWROTNYCH

FINANSOWY

USŁUGI ANULOWANE

- Wydruk zestawu raportów dziennych następuje po wybraniu funkcji wykonanie i zatwierdzenie jej klawiszem

SZUFLADA
GOTÓWKA

DZIENNY
WYKONANIE

8.15.1. ZESTAW RAPORTÓW OKRESOWYCH

- Zestaw raportów dziennych może drukować:

- RAPORT KASJERA;

KASJERA

- RAPORTGRUP TOWAROWYCH;

GRUP

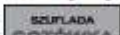
- Wydruk zestawu raportów okresowych następuje po wybraniu funkcji wykonanie i zatwierdzenie jej klawiszem 

 OKRESOWY
WYKONANIE

8.16. WYKAZ KOMUNIKATÓW W TRYBIE RAPORTÓW

Komunikat na wyświetlaczu	Opis funkcji
RAPORT WYKONANY	Potwierdzenie wykonania raportu dobowego
WYKONAJ RAPORT DOBOWY	Wykonanie tej operacji wymaga wykonania raportu dobowego zerującego (np. Próba zmiany nazwy lub stawki podatkowej towaru po rozpoczęciu sprzedaży).
RAPORT -X- WYKONANY	Potwierdzenie wykonania raportu w trybie X (raportu czytającego)
RAPORT WYKONANY	Potwierdzenie wykonania raportu w trybie Z (innego niż raport dobowy zerujący)
NIEUKOŃCZONY MIESIĄC	Próba wykonania raportu fiskalnego miesięcznego za bieżący miesiąc. Raport można wykonać dopiero w pierwszym dniu kolejnego miesiąca.
OPERACJA ANULOWANA	Anulowano wykonanie operacji.
RAPORT NIE WYBRANY	Nie zaprogramowano zestawu raportów.
POZOSTAŁO 30 RAPORTÓW	Informacja o zapelnianiu pamięci fiskalnej. Komunikat jest wyświetlany od momentu, w którym pozostało 30 dni pracy kasy (możliwość wykonania 30 raportów fiskalnych dobowych).



Pruszcz Gdański 15 marca 2013 roku

TORELL
 Danuta Wingert i Wspólnicy
 - Spółka Jawna
 ul. Obrońców Westerplatte 5
 83-000 Pruszcz Gdański
 NIP: 593-010-15-94

OŚWIADCZENIE PRODUCENTA

TORELL - Danuta Wingert i Wspólnicy - Spółka Jawna, ul. Obrońców Westerplatte 5, 83-000 Pruszcz Gdański

Oświadczamy: Każdy egzemplarz EURO-150TE we wszystkich dopuszczonych wersjach kompletacyjnych z następującym oprogramowaniem:

program pracy kasy	wersja EURO-150TE 1.00
program aplikacyjny	zawarty w programie pracy kasy
program archiwizujący	wersja Firm2A 5.00

jest identyczny technicznie, funkcjonalnie i programowo z kasą wzorcową, dla której wydano potwierdzenie i spełnia wymogi rozporządzenia Ministra Finansów z dnia 28 listopada 2008 w sprawie kryteriów i warunków technicznych, którym muszą odpowiadać kasy rejestrujące (Dz. U. 212 z 2008-12-01 poz. 1338)

Potwierdzenie: Główny Urząd Miar nr:

Data: 15 marca 2013

Podpis:

Prezes

 Danuta Wingert
 (163)

TORELL - Danuta Wingert i Wspólnicy - Spółka Jawna
 83-000 Pruszcz Gdański, ul. Obrońców Westerplatte 5
 tel. +48 58 712 00 00; fax +48 58 712 00 15
 e-mail: biuro@torell.pl
 NIP: 593-010-15-94
www.torell.pl

00324 11034
 ul. Nieboga 7 str. nr 3
 30-303 Lubin
 Zarząd/Obieg/Kasiera
 tel. fax: +48 78 445 90 00
 tel. kom: +48 78 373 1028
 e-mail: sklep@torell.pl

00336 0402044
 ul. Dębowa 67 str. nr 10
 03-403 Warszawa
 Zarząd/Obieg/Kasiera
 tel. +48 22 492 00 00
 tel. kom: +48 22 595 12 12
 e-mail: sklep.warszawa@torell.pl

00326 04010
 ul. Świecińskiego 29
 80-210 Gdańsk
 Zarząd/Obieg/Kasiera
 tel. +48 58 554 17 00
 fax: +48 58 554 17 90
 e-mail: gdansk@torell.pl



PREZES
GŁÓWNEGO URZĘDU MIAR
Warszawa, ul. Elektoralna 2

Warszawa, 28.06.2014

DECYZJA NR PT/13/2014

Na podstawie art. 111 ust. 6d pkt 1 ustawy z dnia 11 marca 2004 r. o podatku od towarów i usług (Dz. U. z 2011 r. Nr 177, poz. 1054, z 2012 r. poz. 1342, poz. 1448, poz. 1529 i poz. 1530 oraz z 2013 r. poz. 35, poz. 1027, poz. 1608 oraz z 2014 r. poz. 312), po rozpatrzeniu wniosku z dnia 7 marca 2013 r., nr 23/BZ/2013, który wpłynął do Głównego Urzędu Miar w dniu 12 marca 2013 r., zgłoszonego przez TORELL – Danuta Wingert i Wspólnicy spółka jawna, ul. Obrońców Westerplatte 5, 83-000 Pruszcz Gdański, uzupełnionego pismami z dnia 8 kwietnia 2013 r., z dnia 10 maja 2013 r., z dnia 8 sierpnia 2013 r., z dnia 21 lutego 2014 r., z dnia 17 kwietnia 2014 r. i z dnia 28 maja 2014 r. oraz na podstawie wyników badań wykonanych przez Prezesa Głównego Urzędu Miar potwierdzonych sprawozdaniem

POTWIERDZAM,

że kasa rejestrująca EURO-150TE Flexy produkowana przez Elcom spol. s r.o., Jesenná 2695/26, 08001 Priešov, Słowacja i wprowadzana na terytorium kraju do obrotu przez TORELL – Danuta Wingert i Wspólnicy spółka jawna, ul. Obrońców Westerplatte 5, 83-000 Pruszcz Gdański spełnia funkcje określone w art. 111 ust. 6a ustawy z dnia 11 marca 2004 r. o podatku od towarów i usług oraz spełnia kryteria i warunki techniczne określone w rozporządzeniu Ministra Finansów z dnia 28 listopada 2008 r. w sprawie kryteriów i warunków technicznych, którym muszą odpowiadać kasy rejestrujące oraz warunków ich stosowania (Dz. U. Nr 212, poz. 1338, z 2010 r. Nr 252, poz. 1694 oraz z 2011 r. Nr 140, poz. 818).

Decyzja ważna jest przez okres 3 lat od dnia jej doręczenia.

Dane charakteryzujące typ kasy rejestrującej:

- kasa współpracująca z komputerem, stacjonarna lub przenośna, przeznaczona do ewidencji sprzedaży towarów i usług bez stosowania szczególnych wymogów trybu rejestrowania sprzedaży,
- program pracy kasy oraz pamięć z programem pracy kasy są oznaczone przez producenta symbolem EURO-150TE 1.00,
- kasa z elektronicznym zapisem kopii,
- kasa bez funkcji drukowania faktur VAT,
- kasa współpracuje z programem Euro2A ver.5.09 do odczytu pamięci fiskalnej oraz do odczytu informatycznego nośnika danych kopii elektronicznej,
- kasa zawiera bazę danych o towarach i usługach umożliwiającą zapis 15000 pozycji,
- kasa może być wyposażona w jeden albo dwa dodatkowe porty RS232,
- kasa może współpracować z szufladą, wagą, czytnikiem kodów kreskowych oraz komputerem.

Na podstawie art. 107 § 4 ustawy z dnia 14 czerwca 1960 r. Kodeks postępowania administracyjnego (Dz. U. z 2013 r. poz. 267 oraz z 2014 r. poz. 183) odstępuje się od uzasadnienia decyzji, ponieważ uwzględnia ona w całości żądanie strony.

POUCZENIE

Od decyzji niniejszej stronie nie przysługuje odwołanie. Jednakże strona niezadowolona z decyzji może zwrócić się do Prezesa Głównego Urzędu Miar z wnioskiem o ponowne rozpatrzenie sprawy w terminie 14 dni od dnia doręczenia decyzji stronie.



Prezes
Popowska
Jarina Maria Popowska

OCHRONA ŚRODOWISKA



Symbol ten na produkcie lub jego opakowaniu oznacza, że produkt ten po zakończeniu jego użytkowania nie należy wyrzucać lecz powinien trafić do procesu recyklingu wyposażenia elektrycznego i komponentów elektronicznych. Przez zapewnienie odpowiedniego procesu utylizacji produktu pomagasz zachować surowce naturalne i zapobiegasz potencjalnym wpływom na środowisko naturalne i zdrowie człowieka. W celu utylizacji skontaktuj się z najbliższym dealerem lub producentem.



Produkt ten przyczynia się do ochrony środowiska poprzez użycie technologii bezołowiowej w procesie produkcji.

Ostrzeżenie:

Urządzenie to jest urządzeniem klasy A. W środowisku mieszkalnym może ono powodować zakłócenia radioelektryczne. W takich przypadkach można żądać od jego użytkownika zastosowania odpowiednich środków zaradczych.

Urządzenie posiada deklarację zgodności **CE**

Urządzenie jest zgodne z następującymi dyrektywami i normami:

Dyrektywy: 204/108/EC.

Normy: EN55022:2006+A1:2007, EN55022:2010, EN55024:1998+A1:2001+A2:2003, EN61000-3-2:2006+A1:2009+A2:2009, EN61000-3-3:2008.

Adres producenta: Jesenná 2695/ 26, 08-001 Prešov, Slovak Republic.